



# Mayfair

Design by Diego Fortunato

**VIBIA**  
LIGHT IS CREATION

## ASSEMBLY INSTRUCTIONS INSTRUCCIONES DE MONTAJE MONTAGEANLEITUNG

Version E01

### SUPPLIED MATERIAL

### MATERIAL SUMINISTRADO

### GELIEFERTES MATERIAL

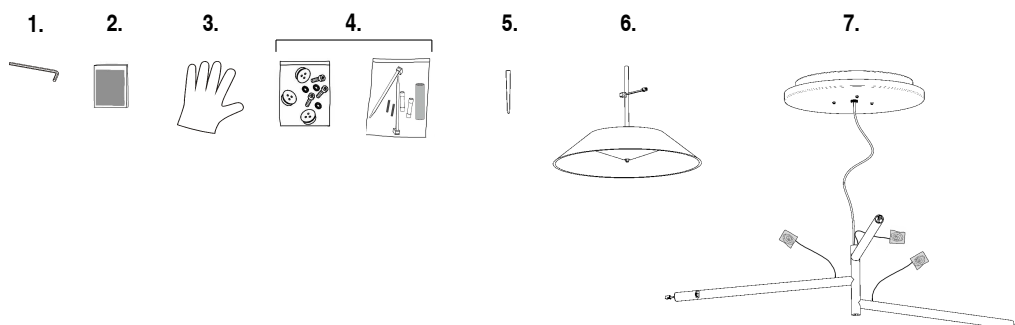

	5530	5535
<b>1</b> Microfiber Cloth / Paño Microfibra / Mikrofaser Tuch (1)	1 un.	1 un.
<b>2</b> Gloves / Guantes / Handschuhe	1 un.	1 un.
<b>3</b> Components bag / Bolsa componentes / Tütchen mit Teilen	2 un.	2 un.
<b>4</b> Rod / Varilla / Stab	3 un.	3 un.
<b>5</b> Shade / Pantalla / Schirme	3 un.	3 un.
<b>6</b> Lighting fixture / Estructura luminaria / Leuchten-Struktur	1 un.	1 un.

- (1) - The microfiber cloth is not supplied in painted finishes, 18 or 93.  
 - El paño de microfibra no se suministra en los acabados pintados, 18 o 93.  
 - Bei den Ausführungen in 18 und 93 wird kein Mikrofaser Tuch mitgeliefert.

### TECHNICAL SPECIFICATIONS

### ESPECIFICACIONES TÉCNICAS

### TECHNISCHE DATEN

5530. Net Weight / Peso Neto / Netto-Gewicht 6,5 Kg	-----	3 x LED STRIP 24V 2,4W 3 x LED STRIP 24V 16,8W	⊕ IP20 CE F ~ 50 Hz
5535. Net Weight / Peso Neto / Netto-Gewicht 6,8 Kg	-----	3 x LED STRIP 24V 2,4W 3 x LED STRIP 24V 16,8W	⊕ IP20 CE F ~ 50 Hz

⊕ Class I. Product with an additional protection cable (grounds).

Clase I. Aparato con un cable protector adicional (toma de tierra).

Klasse I. Apparat mit zusätzlichen Schutzleiter (Erdkabel).

IP20 Product protected against solid object as big as or bigger than 12 mm. No protection against water.

Producto protegido contra la penetración de cuerpos sólidos de tamaño igual o superior a 12 mm. Sin protección al agua.

Produkt ist geschützt gegen das Eindringen von Fremdkörpern >12mm. Kein Schutz gegen Eindringen von Wasser.

F Product that CAN be in contact with normally-flammable materials (wood or others).

Está permitido que el producto marcado con este símbolo esté en contacto con materiales normalmente inflamables (maderas u otros).

Es ist erlaubt Produkte mit diesem Etikett auf normal entflammaren Oberflächen (Holz usw.) zu montieren.

~ Alternating current  
Corriente alterna  
Wechselstrom

## Caution / Precaución / Vorsicht

EN

**Before assembling and installing this product, carefully read the following:**

- Switch off the mains before installing the lamp.
- To install on the ceiling, always choose the most adequate fixing tools for the ceiling material.
- If the steel cable or the power cord of this lamp is damaged, it must be replaced only by the manufacturer or their technical service or by a person capacitated to this effect to avoid any risk.
- This lamp is for indoor use only, excluding bathrooms or any type of humid surface.
- We recommend reading the manual before installing the lamp. Keep these instructions for future reference.
- Use these gloves to touch the lamp during the installation to avoid smudges and dirt on its surface.

ES

**Antes de proceder al montaje e instalación de esta luminaria, leer detenidamente las siguientes consideraciones.**

- Desconectar el suministro eléctrico antes de proceder a la instalación de la luminaria.
- Para el montaje de la luminaria al techo elegir los elementos de fijación mas adecuados en función del soporte de instalación.
- Si el cable flexible o cordón de esta luminaria está dañado, deberá sustituirse exclusivamente por el fabricante o su servicio técnico, o por una persona con cualificación equivalente con objeto de evitar cualquier riesgo
- Esta luminaria es apta únicamente para su uso en interior, excepto en baños o cualquier tipo de superficie húmeda.
- Recomendamos leer el manual antes de iniciar la instalación de la luminaria. Guardar estas instrucciones para futuras consultas.
- Utilice estos guantes para manipular la luminaria durante el montaje y evitar un posible trasvase de suciedad de sus manos.

D

**Bevor Sie mit der Montage dieser Leuchte beginnen, sollten Sie die folgenden Hinweise in aller Ruhe lesen und berücksichtigen.**

- Schalten Sie vor dem elektrischen Anschluss den Strom ab.
- Wählen Sie passend zu der Vorrichtung für die Deckenmontage der Leuchte das dafür geeignetste Bevestigungsmaterial.
- Wenn das Kabel dieser Leuchte beschädigt werden sollte, muss es ausgetauscht werden. Dies darf ausschliesslich nur durch den Fabrikanten, seinem Kundendienst oder einer hierfür qualifizierten Person geschehen, um jegliche Gefahr ausschliessen zu können.
- Diese Leuchte ist ausschließlich für den Gebrauch im Innenbereich vorgesehen, außer Bädern oder anderen Feuchträumen.
- Wir empfehlen vor Montagebeginn die Anleitung zu lesen. Bewahren Sie die Anleitung für etwaige zukünftige Fragen auf.
- Benutzen Sie diese Handschuhe während der Montage, um keinen Schmutz der Hände auf die Leuchte zu übertragen.

1

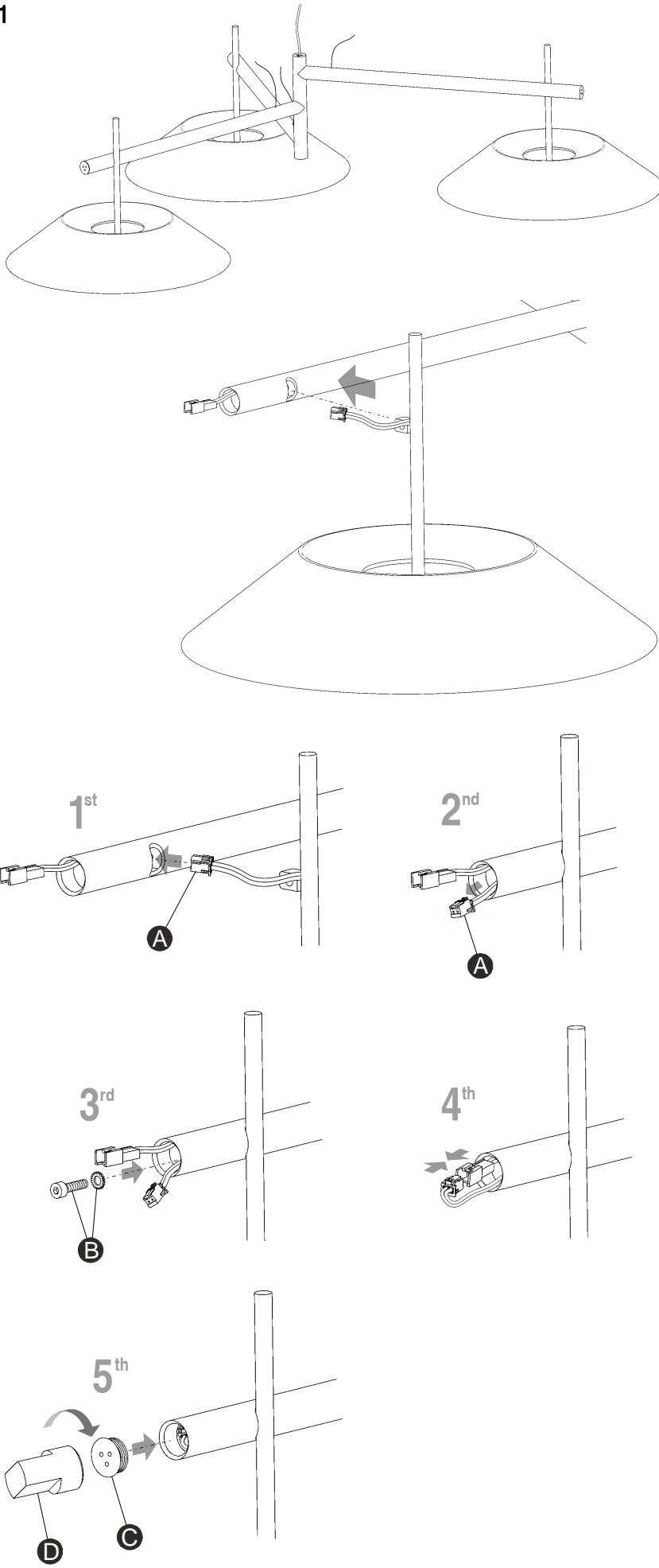
**EN****IMPORTANT NOTICE:****Switch of the mains before installing the lamp.**

1. Fit each of the three shades to the structure according to the following steps:

- 1-Insert the connector (A) through the tube.
- 2-Pull the connector (A) out of the end of the tube.
- 3-To secure the rod for the shade, fit the screw and the toothed washer (B) supplied, using the supplied allen key.
- 4-Plug in the connectors and push them into the tube.
- 5-Screw on the cap (C) using the key (D) supplied.

**ES****IMPORTANTE:****Desconectar el suministro eléctrico antes de realizar la instalación de la luminaria.**

1. Montar cada una de las tres pantallas en la estructura siguiendo los pasos indicados:

- 1-Introducir el conector (A) a través del tubo.
- 2-Sacar el conector (A) por el extremo del tubo.
- 3-Para asegurar la varilla de la pantalla, montar el tornillo y la arandela dentada (B) suministrados, utilizando la llave allen suministrada.
- 4-Enchufar los conectores y empujarlos al interior del tubo.
- 5-Roscar el tapón (C) utilizando la llave (D) suministrada.

**D****WICHTIG:****Schalten Sie den Strom ab bevor Sie die Leuchtenmontage realisieren.**

1. Montieren Sie die einzelnen Leuchenschirme auf die Struktur und befolgen Sie dabei die nachfolgenden Schritte:

- 1-Führen Sie den Stecker (A) durch das Rohr.
- 2-Ziehen Sie den Stecker (A) am Ende des Rohres wieder heraus.
- 3- Um das Gestänge am Schirm zu befestigen, nutzen Sie die im Lieferumfang enthaltene Schraube und Zahnscheibe, mit dem mitgelieferten Inbusschlüssel festziehen.
- 4-Schließen Sie die Stecker an und schieben Sie diese in das Innere des Rohres.
- 5-Schrauben Sie den Stopfen (C) mithilfe des mitgelieferten Schlüssels (D) fest.

2

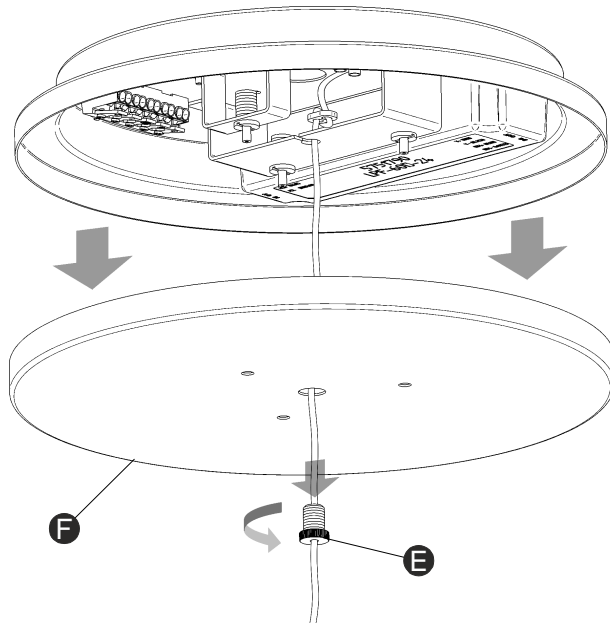

EN

2. Undo the nut (E) to release the cover (F).  
ATTENTION: take care to hold the cover so that it does not strike or scratch the fixture when it is slid along the cable.
3. Disconnect the terminal block (G) to release the fixture.
4. After running the electric cable from your power supply through the opening, fix the box (H) to the ceiling with suitable screws and plugs (not supplied).

ES

2. Desenroscar la tuerca (E) para soltar la tapa (F).  
ATENCIÓN: Tener precaución de sujetar la tapa para que al deslizarse a través del cable no se golpee ni raye contra la estructura.
3. Desconectar la regleta (G) para liberar el conjunto.
4. Después de pasar el cable eléctrico de su instalación por el orificio, fijar la caja (H) al techo con los tornillos y tacos mas adecuados (no suministrados).

3

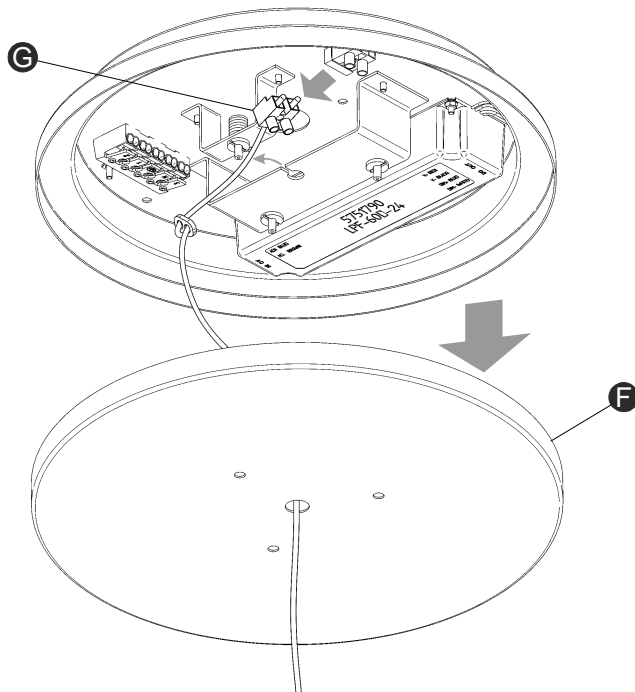

D

2. Lockern Sie die Schraube (E), um die Abdeckung zu entfernen (F).  
ACHTUNG: Achten Sie darauf, dass Sie die Abdeckung festhalten, damit diese beim Hinunterlassen nicht gegen die Struktur stößt oder diese zerkratzt.
3. Trennen Sie die Stecker (G).
4. Führen Sie das Stromkabel durch die Öffnung und befestigen Sie den Baldachinkasten (H) mit passenden (nicht im Lieferumfang enthaltenen) Schrauben und Dübeln an der Decke.

4

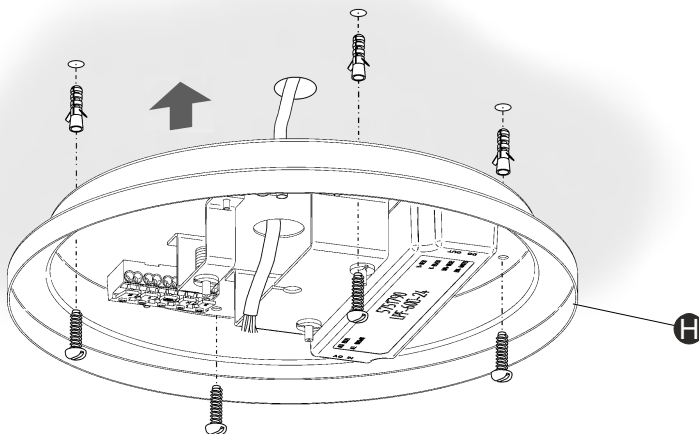

5

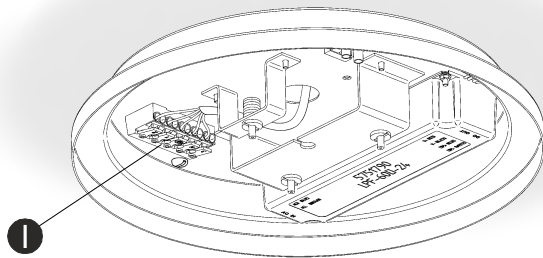

EN

5. Connect the light fitting to the mains power supply at the terminal block (I) as follows:

Dimmable 1-10V: Connect pole **N** and **T/T** to the poles as shown, while the line which runs through the dimmer in your installation is connected to the **3** pole. Connect the electronic control signal lines at poles **1** and **2** (see diagram X).

No dimming: Connect **N** and **T/T** at the poles shown, while the line which runs through the switch in your installation is connected to the **3** pole, leaving poles **1** and **2** unused (see diagram Y).

NOTE: For Casambi connection, follow the instructions shown in the attached sheet.

For more information, visit <https://casambi.com>

ES

5. Efectuar la conexión de la luminaria a la red eléctrica en el bloque de conexión (I) de la siguiente manera:

Regulable 1-10V: Conectar polo **N** y **T/T** en los polos según se indica, mientras que en el polo **3** conectar la línea que pasa por el regulador de su instalación. En los polos **1** y **2** conectar las líneas de señal de control electrónico. (Ver Diagrama X).

Sin regulación: Conectar **N** y **T/T** en los polos según se indica, mientras que en el polo **3** conectar la línea que pasa por el interruptor de su instalación, quedando los polos **1** y **2** sin utilizar. (Ver Diagrama Y).

NOTA: Si conecta la luminaria utilizando el módulo Casambi, lea las indicaciones del documento adjunto.

Para más información diríjase a la web <https://casambi.com>

D

5 Führen Sie anschließend die Leuchte wie folgt beschrieben im Anschlussblock (I) an das Stromnetz an:

Dimmbar 1-10V: Schließen Sie **N-Pol** und **TT** wie angezeigt an die Pole an, während Sie an den **3-Pol** die durch den Dimmer verlaufende Leitung anschließen. An den Polen **1** und **2** die Leitungen anschließen, die zu den Kontrollleuchten führen (siehe Schema X).

Ohne Dimmer: Schließen Sie **N-Pol** und **TT** wie angezeigt an die Pole an, während Sie an den **3-Pol** die durch den Schalter verlaufende Leitung anschließen. Die Pole **1** und **2** werden nicht benutzt (siehe Schema Y).

HINWEIS: Wenn Sie die Leuchte mit dem Modul Casambi anschließen, lesen Sie die Anweisungen im beiliegenden Dokument.

Weitere Informationen finden Sie auf der Website <https://casambi.com>

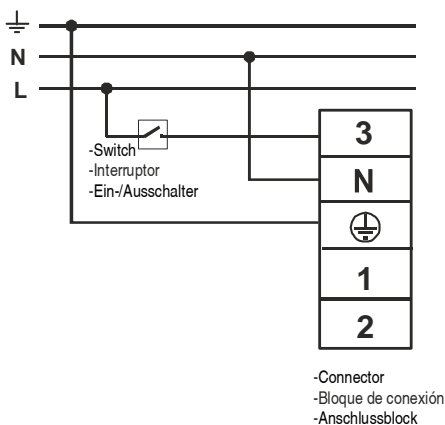
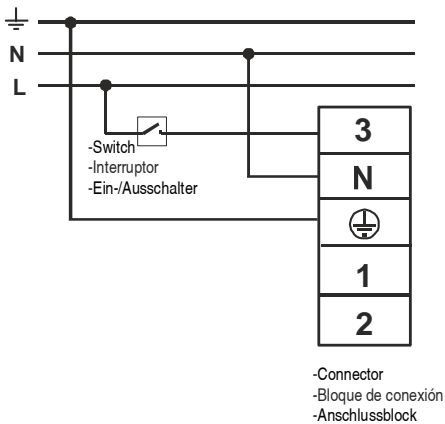
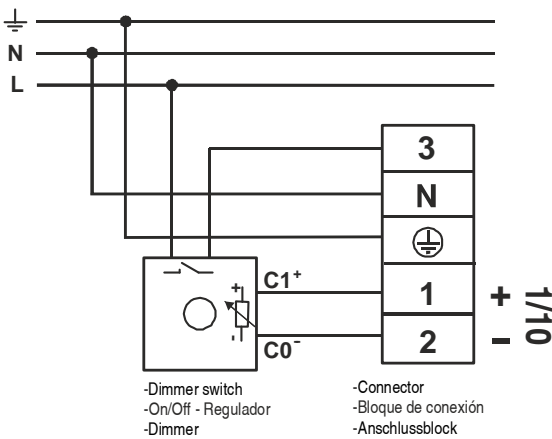

6

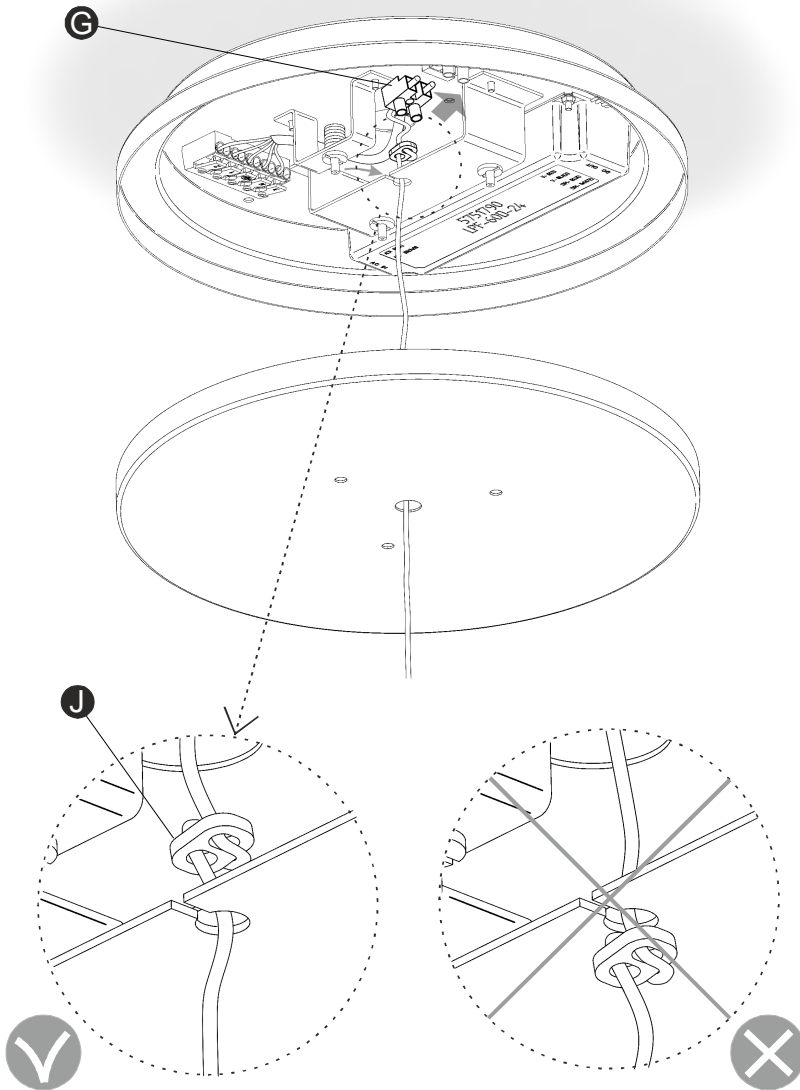
**EN**

6. Connect the terminal block (G) in its housing and run the cable through the opening so that the pullout protection (J) is above the plate.
7. Fit the cover (F) and secure it by screwing up the nut (E).

**ES**

6. Conectar la regleta (G) en su alojamiento y pasar el cable por la ranura de forma que la pieza anti-tirones (J) quede por encima de la pletina.
7. Montar la tapa (F) asegurándola roscando la tuerca (E).

**D**

6. Schließen Sie den Stecker (G) wieder an seinem vorgesehenen Platz an und führen Sie das Kabel so durch die Schlitz, dass die Zugentlastungen (J) oberhalb des Befestigungselements verbleiben.
7. Montieren Sie anschließend die Abdeckung (F), indem Sie die Mutter (E) festziehen.

7

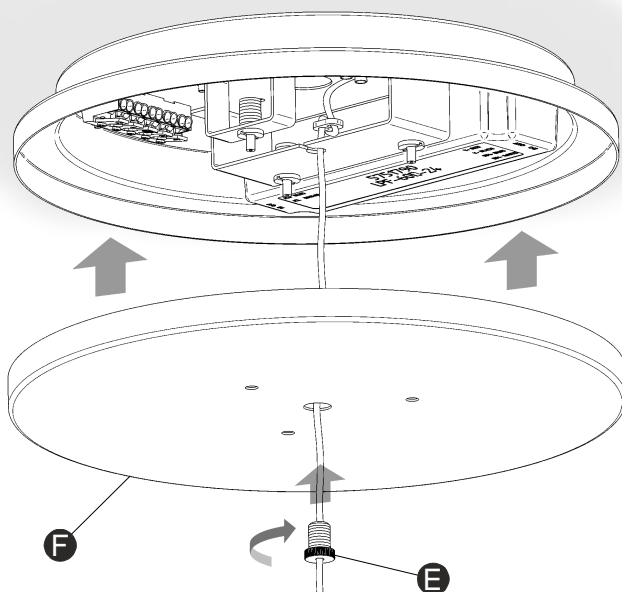

8

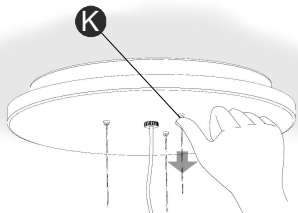
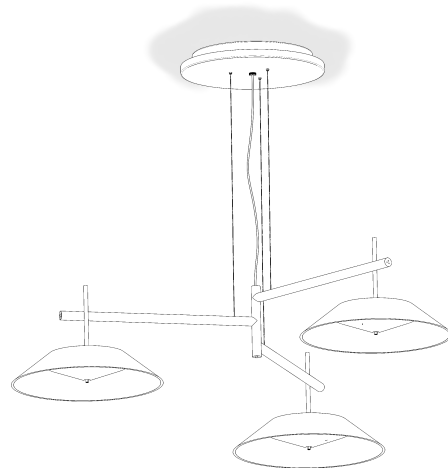
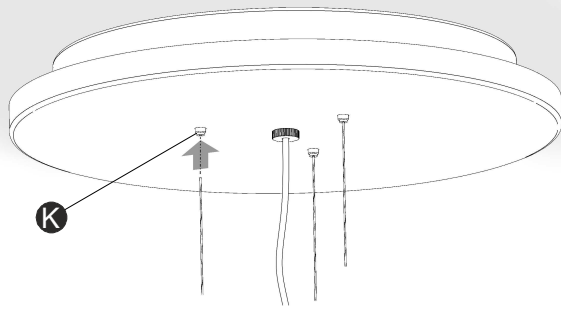

DETAIL / DETALLE / DETAILSKIZZE Z

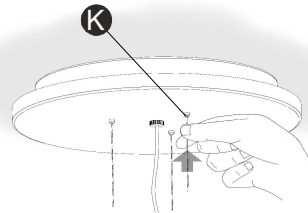

DETAIL / DETALLE / DETAILSKIZZE W

EN

8. To adjust the height of the shade use the three cable holders (K) placed on the ceiling unit.

**Cable lengthening:** The cable can be released by pushing the piston (K). Keep the piston pressed and adjust the length of the cable as desired (see Detail Z).

**IMPORTANT:** Hold the cable firmly to avoid the lamp from falling. **Cable shortening:** There is no need to press the piston (K). Pull the cable upwards. The piston prevents the cable from moving downwards again (see Detail W).

9. Screw the rods (F).

**ATTENTION:** a microfiber cloth is supplied for dry cleaning the delicate surfaces of the light in the event that a dirt transfer from hands occurs during manipulation.

**IMPORTANT:** do not use aggressive cleaning agents. If necessary, use a slightly dampened with water cloth.

ES

8. La regulación en altura de la pantalla se realiza mediante los tres suspensores (K) ubicados en el florón.

**Para Bajar:** El cable se libera apretando el tetón suspensor (K), mantener apretado el tetón y regular la luminaria a la altura deseada (Ver Detalle Z).

**IMPORTANTE:** Coger firmemente el cable con la mano libre para evitar que la luminaria baje de golpe.

**Para Subir:** Sin necesidad de apretar el tetón suspensor (K) coger el cable y empujar hacia arriba. El suspensor bloquea el movimiento hacia abajo según va introduciéndose el cable, (Ver Detalle W).

9. Roscar las varillas (F).

**ATENCIÓN:** Se suministra un paño de microfibra para limpiar en seco las superficies delicadas de la luminaria, en caso de un posible traspaso de suciedad de las manos durante la manipulación.

**IMPORTANTE:** No usar productos de limpieza agresivos, en caso necesario utilizar un paño ligeramente humedecido en agua.

D

8. Die Höhenregulierung des Schirms lässt sich durch die zwei Seil-Aufhänger (K) am Deckenbaldachin realisieren. Folgen Sie den gezeigten Schritten in den Abbildungen.

**Zum Absenken:** Die Kabelsperre wird gelöst durch drücken des Nippels der Seilaufhängung (K). Solange gedrückt halten bis die gewünschte Höhe erreicht ist (siehe Detailskizze Z).

**WICHTIG:** Halten Sie das Kabel mit der freien Hand fest, damit die Leuchte nicht nach unten schnellen kann.

**Zum höherstellen:** Ohne Notwendigkeit den Nippel der Seilaufhängung (K) zu drücken. Nehmen Sie das Kabel und schieben Sie es nach oben. Die Seilaufhängung blockiert eine möglich Bewegung nach unten (siehe Detailskizze W).

9. Schrauben Sie die Stäbe (F) ein.

**ACHTUNG:** Ein Mikrofaser Tuch zur Trockenreinigung wird mitgeliefert, mit dem Sie die empfindlichen Oberflächen der Leuchte im Falle einer Verschmutzung während der Montage reinigen können.

**WICHTIG:** Verwenden Sie keine aggressiven Reinigungsmittel, nutzen Sie allenfalls einen leicht angefeuchteten Lappen.

9

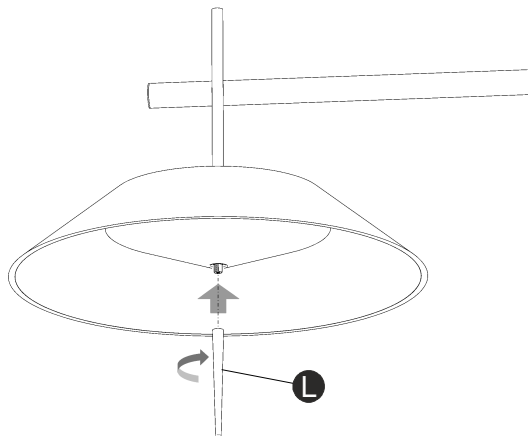

### Maintenance / Mantenimiento / Instandhaltung

EN -Use a slightly-wet cotton cloth for cleaning.

-In case of malfunction or damage, please contact the retailer who sold the lamp.

ES -Para limpiar la luminaria, usar un paño de algodón ligeramente humedecido en agua.

-En caso de avería o incidente con la luminaria, contactar directamente con el establecimiento en que se adquirió.

D -Zur Reinigung der Leuchte nutzen Sie einen leicht angefeuchteten Baumwoll-Lappen.

-Im Falle des Ausfalls oder einer Fehlfunktion der Leuchte setzen Sie sich direkt mit dem Unternehmen in Verbindung bei dem Sie die Leuchte bezogen haben.





MICROFIBER CLOTH

PAÑO DE MICROFIBRA

MIKROFASERTUCH



**ATTENTION:**

A microfiber cloth is supplied to clean the lamp's surfaces.  
Do not damp the cloth nor use it with detergents or abrasive products.

**ATENCIÓN:**

Se suministra un paño de microfibra para la limpieza de las superficies de la luminaria.  
No humedecer el paño, ni utilizarlo con detergentes o productos abrasivos.

**ACHTUNG:**

Zur Reinigung der Leuchtenoberfläche wird ein Mikrofaser Tuch mitgeliefert.  
Befeuchten Sie das Tuch nicht und nutzen Sie keine Reinigungs- oder Scheuermittel.





# Mayfair

Design by Diego Fortunato

**VIBIA**  
LIGHT IS CREATION

## UNPACKING

