

Tree

Design by Pete Sans

VIBIA
LIGHT IS CREATION

ASSEMBLY INSTRUCTIONS INSTRUCCIONES DE MONTAJE MONTAGEANLEITUNG

SUPPLIED MATERIAL MATERIAL SUMINISTRADO GELIEFERTES MATERIAL

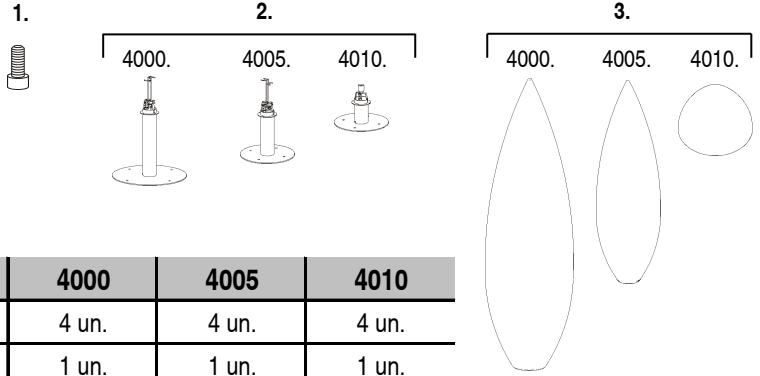

	4000	4005	4010
1 Shade's screws / Tornillos pantalla / Schrauben für Schirm	4 un.	4 un.	4 un.
2 Lamp structure / Estructura luminaria / Leuchten-Struktur	1 un.	1 un.	1 un.
3 Shade / Pantalla / Schirm	1 un.	1 un.	1 un.

TECHNICAL SPECIFICATIONS ESPECIFICACIONES TÉCNICAS TECHNISCHE DATEN

4000. Net Weight / Peso Neto / Netto-Gewicht	29,1 Kg	2 x 2G11 230V 36W	
4005. Net Weight / Peso Neto / Netto-Gewicht	16 Kg	2 x 2G11 230V 24W	
4010. Net Weight / Peso Neto / Netto-Gewicht	5,8 Kg	1 x CF E27 230V 20W	

- Class I. Product with an additional protection cable (grounds).
Clase I. Aparato con un cable protector adicional (toma de tierra).
- Klasse I. Apparat mit zusätzlichen Schutzleiter (Erdkabel).
- Dust-tight product. Protected against water spray.
Producto totalmente estanco al polvo. Protegido contra las proyecciones de agua.
- Staubdicht. Schutz gegen das Eindringen von Spritzwasser.
- Dust-tight product. Protected against water trickles.
Producto totalmente estanco al polvo. Protegido contra los chorros de agua.
- Staubdicht. Schutz gegen das Eindringen von Strahlwasser.
- Product that CAN be in contact with normally-flammable materials (wood or others).
Está permitido que el producto marcado con este símbolo esté en contacto con materiales normalmente inflamables (maderas u otros).
- Es ist erlaubt Produkte mit diesem Etikett auf normal entflammaren Oberflächen (Holz usw.) zu montieren.
- Alternating current
Corriente alterna
Wechselstrom

Caution / Precaución / Vorsicht

EN

Before assembling and installing this product, carefully read the following:

- Switch off the mains before installing the lamp.
- Always use the recommended bulb
- If you wish to fix the lamp to the ground, choose the most adequate plugs and screws depending on the surface.
- Before the installation, make sure the installation surface will not be damaged. If this happens, it will be the installer's responsibility.
- If the steel cable or the power cord of this lamp is damaged, it must be replaced only by the manufacturer or their technical service or by a person capacitated to this effect to avoid any risk.
- We recommend reading the manual before installing the lamp. Keep these instructions for future reference.

ES

Antes de proceder al montaje e instalación de esta luminaria, leer detenidamente las siguientes consideraciones.

- Desconectar el suministro eléctrico antes de proceder a la instalación de la luminaria.
- Utilizar siempre la bombilla recomendada.
- Si se desea fijar la luminaria al suelo elegir los elementos de fijación mas adecuados en función del soporte de instalación.
- Asegurarse antes de realizar esta operación que no se producirán daños irreparables en el soporte de instalación. En caso contrario la responsabilidad será del instalador.
- Si el cable flexible o cordón de esta luminaria está dañado, deberá sustituirse exclusivamente por el fabricante o su servicio técnico, o por una persona con cualificación equivalente con objeto de evitar cualquier riesgo
- Recomendamos leer el manual antes de iniciar la instalación de la luminaria. Guardar estas instrucciones para futuras consultas.

D

Bevor Sie mit der Montage dieser Leuchte beginnen, sollten Sie die folgenden Hinweise in aller Ruhe lesen und berücksichtigen.

- Schalten Sie vor dem elektrischen Anschluss den Strom ab.
- Benutzen Sie immer das empfohlene Leuchtmittel.
- Sollten Sie die Leuchte fix auf dem Boden befestigen wollen, wählen Sie für die vorgesehene Vorrichtung das dafür geeignetste Befestigungsmaterial.
- Vergewissern Sie sich vor diesem Prozess, dass die Vorrichtung hierdurch nicht dauerhaft beschädigt wird. Im entgegengesetzten Falle wäre der Installateur hierfür verantwortlich.
- Wenn das Kabel dieser Leuchte beschädigt werden sollte, muss es ausgetauscht werden. Dies darf ausschließlich nur durch den Fabrikanten, seinem Kundendienst oder einer hierfür qualifizierten Person geschehen, um jegliche Gefahr ausschließen zu können.
- Wir empfehlen vor Montagebeginn die Anleitung zu lesen. Bewahren Sie die Anleitung für etwaige zukünftige Fragen auf.

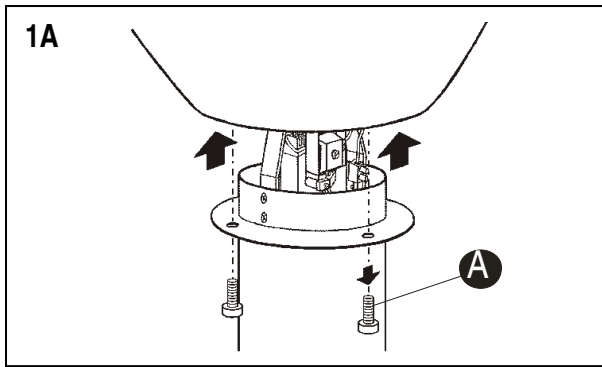
**EN**

IMPORTANT NOTICE:
Switch of the mains before installing the lamp.

Technical Description

The diffuser of these lamps is made of polyethylene protected against UV rays. The base is made of galvanized steel specifically treated to resist bad weather. The paint used gives protection against UV rays. All models can be directly connected to the mains maintaining an IP64. When fixed to a surface, in case a rubber cable or a superior quality one is used like type H05 RN-F with a diameter comprised between 5 and 8 mm, the protection against water is IP65.

Installation and Maintenance of the Bulbs

1A. To install and maintain the bulbs remove the diffuser by releasing the screws (A). Once finished, do the same backwards.

Installation With the Cable on the Side (IP64)

1B. Remove the four caps (A).
2B. Fix the base (B) to the surface using the most adequate screws and plugs. (Not included).

Installation with the Cable into the Ground (IP65)

1C. Extract the protector of the fast on (C) and disconnect the wires and the ground.

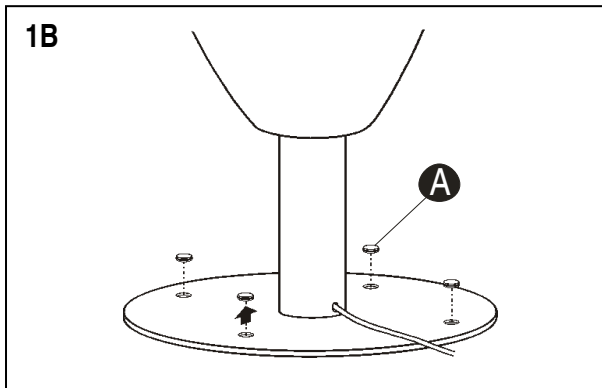
**ES**

IMPORTANTE:
Desconectar el suministro eléctrico antes de realizar la instalación de la luminaria.

Descripción Técnica

El difusor de estas luminarias es de polietileno con protección a los rayos UV. La base es de acero con tratamiento galvanizado e imprimación para intemperie, la pintura usada tiene protección a los rayos UV. Todos los modelos van preparados para ser conectados directamente a una toma de corriente cumpliendo un IP64. Cuando van fijados a superficie, si se utiliza un cable de goma o superior tipo H05 RN-F de entre 5 y 8 mm. de diámetro, el nivel de protección al agua es IP65.

Instalación y Mantenimiento de las Lámparas

1A. Para la instalación y mantenimiento de las bombillas desmontar la copa quitando los tornillos (A). Proceder y volver a montar.

Fijación al suelo con salida de cable lateral (IP64)

1B. Extraer los cuatro tapones (A).
2B. Fijar la base (B) al suelo utilizando los tornillos y tacos más adecuados (no suministrados).

Fijación al suelo con salida de cable empotrada (IP65)

1C. Extraer el protector de regleta (C) y desconectar los cables y el T/T.

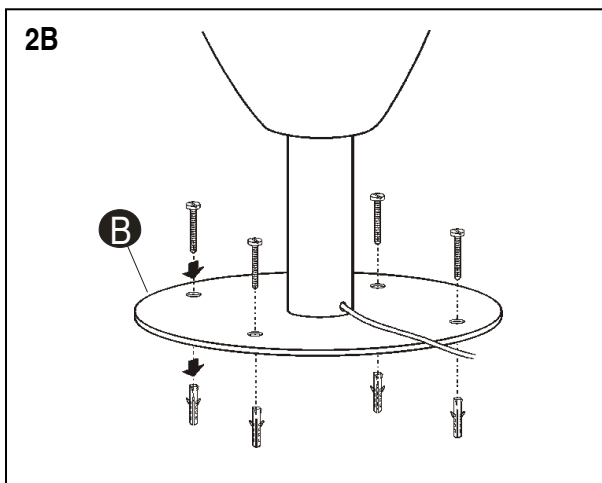
**D**

WICHTIG:
Schalten Sie den Strom ab bevor Sie die Leuchtenmontage realisieren.

Technische Beschreibung

Der Schirm dieser Leuchte ist aus Polyethilen mit UV-Schutz. Die Basis ist aus Stahl, galvanisch behandelt und schlecht-Wetter-impregniert. Die verwendete Farbe hat ebenfalls einen UV-Schutz. Alle Modelle sind für einen direkten Stromanschluss vorgesehen und erfüllen die Norm IP64. Bei fixer Montage und Nutzung eines gummierten Stromkabels Typ H05 RN-F (oder hochwertiger) zwischen 5 und 8mm Durchmesser beträgt das Niveau des Schutzes vor Wasser IP65.

Installation und Instandhaltung der Leuchtmittel

1A. Zwecks Einsetzen und Instandhaltung der Leuchtmittel lösen Sie die Schrauben (A) und entfernen den Schirm. Danach Schirm wieder entsprechend montieren.

Bodenbefestigung mit seitlichem Kabelauslass (IP64)

1B. Die Stöpsel (A) entfernen.
2B. Die Basis (B) auf den Boden befestigen mit den am geeignetsten Dübels und Schrauben. (Nicht im Lieferumfang).

Bodenbefestigung mit eingebautem Boden-Kabelauslass (IP65)

1C. Entfernen Sie den Lüsterklemmen-Schutz (C) und lösen Sie die Verbindung der Stromkabel und des Schutzleiters.

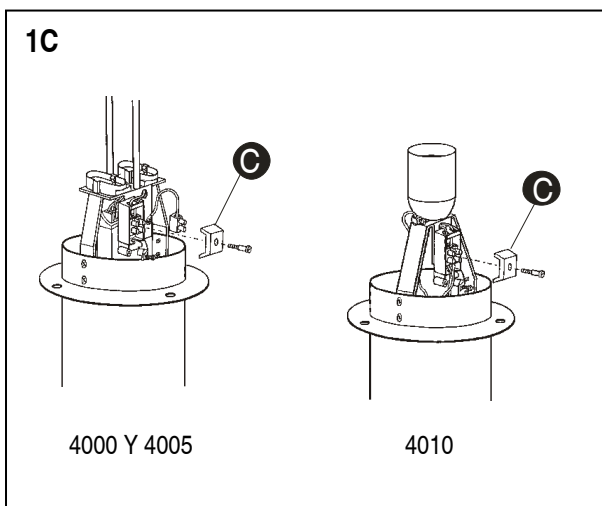

4000 Y 4005

4010

2C

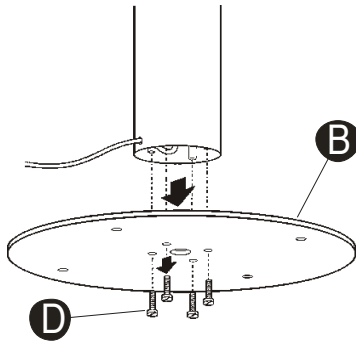

3C

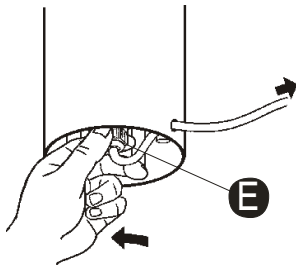

4C

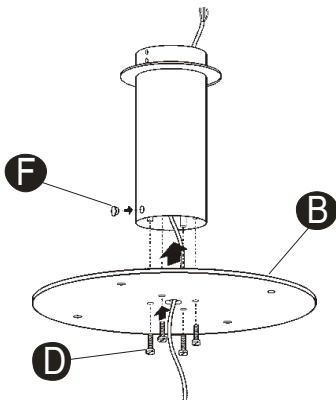

5C

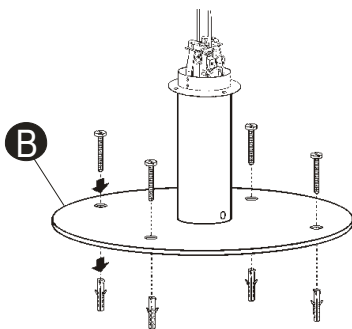

EN

Installation with the Cable into the Ground

2C. Disassemble the base (B) by removing the screws (D).

3C. Release the cable stopper (E) to totally extract the cable.

4C. Slip your cable through the centre of the base (B) and the tube as shown. Tighten the cable stopper (E), assemble the base using the screws (D), and connect the wires and the ground to the fast on. Close the side cable hole with the supplied cap (F).

IMPORTANT: The lamp is prepared to be directly connected to a plug fulfilling an IP65. To achieve this the cable used must be made of rubber type H05 RN-F or superior and its diameter between 5 and 10 mm.

5C. Fix the base (B) to the ground using the most adequate screws and plugs. (Not included).

IMPORTANT: IF THE PROTECTIVE SEALED COVERING HAS BEEN DAMAGED OR CRACKED IN ANY WAY CONTACT YOUR SALES AGENT.

ES

Fijación al suelo con salida de cable empotrada

2C. Desmontar la base (B) quitando los tornillos (D).

3C. Aflojar el prensacables (E), de esta manera el cable se puede extraer completamente.

4C. Pasar el cable de su instalación a través del centro de la base (B) y del tronco tal como se ve en el dibujo. Volver a apretar el prensacables (E), seguidamente proceder a ensamblar la base con los tornillos (D) y conectar el T/T y los cables a la regleta de conexión.

Tapar el orificio que queda de la salida de cable con el tapón suministrado (F).

IMPORTANTE: El modelo va preparado para ser conectado directamente a una toma de corriente cumpliendo un IP 65. El cable utilizado debe ser de goma o superior tipo H05 RN-F de entre 5 y 10 mm. de diámetro.

5C. Fijar la base (B) al suelo utilizando los tornillos y tacos más adecuados (no suministrados).

IMPORTANTE: EN CASO DE DETERIORO O FISURA DE LA PANTALLA DE PROTECCIÓN DE LA ESTANQUEIDAD, DEBE ACUDIR AL DISTRIBUIDOR DEL PRODUCTO.

D

Bodenbefestigung mit eingebautem Boden-Kabelausslass

2C. Lösen Sie die Schrauben (D) und bauen Sie die Basis (B) auseinander.

3C. Lösen Sie die Kabelschleufe (E) wie gezeigt um das Kabel komplett entnehmen zu können.

4C. Führen Sie das Installationskabel durch die Mitte der Basis (B) und des Schaffts wie auf der Abbildung gezeigt. Kabelschleufe (E) wieder festziehen, Basis mit den Schrauben (D) wieder zusammenmontieren und die Stromkabel nebst Schutzleiter mit der Lüsterklemme verbinden. Die Öffnung des seitlichen Kabelausslasses mit dem mitgelieferten Stöpsel (F) schliessen.

WICHTIG: Das Modell ist für einen Direktanschluss an einen Stromauslass vorgesehen und erfüllt IP 65. Das zu benutzende Kabel muss aus Gummi oder höherwertig Typ H05 RN-F mit einem Durchmesser zwischen 5 und 10mm sein..

5C. Die Basis (B) auf den Boden befestigen mit den am geeignetsten Dübeln und Schrauben. (Nicht im Lieferumfang).

WICHTIG: WENDEN SIE SICH BEI SCHÄDEN ODER RISSEN AN DER SCHIRMDICHTUNG AN DEN HÄNDLER.

Maintenance / Mantenimiento / Instandhaltung

EN -Use a slightly-wet cotton cloth for cleaning.

ES -Para limpiar la luminaria, usar un paño de algodón ligeramente humedecido en agua.

D -Zur Reinigung der Leuchte nutzen Sie einen leicht angefeuchteten Baumwoll-Lappen.

-In case of malfunction or damage, please contact the retailer who sold the lamp.

-En caso de avería o incidente con la luminaria, contactar directamente con el establecimiento en que se adquirió.

-Im Falle des Ausfalls oder einer Fehlfunktion der Leuchte setzen Sie sich direkt mit dem Unternehmen in Verbindung bei dem Sie die Leuchte bezogen haben.