

DATENBLATT / FACT SHEET



ART.-NR:	FARBTEMPERATUR:
010-613	2700 K
009-281	3000 K
010-094	4000 K

MODUL L 196 INDIREKT

PENDELLEUCHE MIT INDIREKTLICHTANTEIL

SUSPENDED LUMINAIRE WITH INDIRECT LIGHT COMPONENT

Sehr flache, höheneinstellbare LED-Longfeldleuchte zur flächigen Raumbelichtung von Büros und Arbeitsplätzen, Ausführung mit Indirektlichtanteil zur atmosphärischen Deckenaufhellung, Aluminiumträger, eloxiert, Diffusor aus Acrylglas, mattiert, 192 Kegelbohrungen zur Lichtlenkung und Ausblendung, gemäß DIN EN 12464-1 für Arbeitsstättenbeleuchtung geeignet, Lichtaustritt 87 % direkt-, 13 % indirektstrahlend, Ausführung für 24 Volt DC (externer Konverter erforderlich), inkl. Edelstahlseilabhängung, einstellbar von 100 - 1500 mm.

Extremely slim, height-adjustable linear LED luminaire for wide-area room lighting for offices and workplaces, version with additional indirect lighting for atmospheric ceiling illumination, support made of anodised aluminium, diffuser made of matt acrylic glass, 192 conical indentations for directing light and reducing glare, in accordance with DIN EN 12464-1 suitable for workplace lighting, 87 % direct beam, 13 % indirect beam, version for 24 volts DC (external converter necessary), includes stainless steel suspension cables, adjustable from 100 - 1500 mm.

TECHNISCHE DATEN / TECHNICAL FACTS

Artikel:

MODUL L 196 INDIREKT

Art.-Nr.: Farbtemperatur:

010-613 2700 K

009-281 3000 K

010-094 4000 K

Beschreibung/Ausführung:

Pendelleuchte mit zusätzlichem
Indirektlichtanteil

Hersteller:

Nimbus Group GmbH
Sieglesstr. 41, 70469 Stuttgart / Germany
Tel.: +49(0)711 / 63 30 14 - 0
Fax: +49(0)711 / 63 30 14 - 14
info@nimbus-group.com
www.nimbus-group.com

Abmessungen:

1510 x 135 x 18 mm
Abpendellänge max. 1500 mm

Material:

Aluminium eloxiert, Acrylglas

Gewicht:

3300 Gramm

Anschluss-Leistung:

27,5 W / 24 Volt DC Konstantspannung
Energieeffizienzklasse A++

Anzahl LED:

220 Stück

Schutzart:

IP 20

Lichtstrom:

ca. 3750 lm

Lichtverteilung:

ca. 87 % direktstrahlend, 13 % indirektstrahlend

RA:

> 80

Prüfzeichen:



Reinigungs- und Pflegehinweise:

Leuchte vor dem Reinigen vom Netz trennen. Keine
ätzenden oder abrasiven Reinigungsmittel verwenden.
Wir empfehlen, die Leuchte mit einem Microfasertuch
trocken zu reinigen.

Alle Angaben erfolgen ohne Gewähr für Irrtümer und Übertragungsfehler.
Wir bitten um Verständnis, dass wir uns Änderungen in der Gestalt und Technik
vorbehalten.

product:

MODUL L 196 INDIREKT

product no.: colour temperature:

010-613 2700 K

009-281 3000 K

010-094 4000 K

description/design:

suspended luminaire with additional
indirect light component

manufacturer:

Nimbus Group GmbH
Sieglesstr. 41, 70469 Stuttgart / Germany
Tel.: +49(0)711 / 63 30 14 - 0
Fax: +49(0)711 / 63 30 14 - 14
info@nimbus-group.com
www.nimbus-group.com

dimensions:

1510 x 135 x 18 mm
suspension length up to 1500 mm

materials:

aluminium anodised, acrylic glass

weight:

3300 grams

required power supply:

27,5 W / 24 volts DC constant voltage
energy efficiency class A++

number of LED:

220 pcs

degree of protection:

IP 20

luminous flux:

approx. 3750 lm

light distribution:

approx. 87 % direct beam, 13 % indirect beam

CRI:

> 80

certificates:



cleaning and care:

Switch off luminaire before cleaning. Do not use any
corrosive or abrasive cleanser. We recommend to
clean the luminaire with a dry microfibre towel only.

The information may be subject to errors in content or transmission errors; we do not
accept responsibility for any such errors. We reserve the right to make changes to
design and technology and apologise for any inconvenience this may cause.

LICHTVERTEILUNGSKURVE UND ABSTRAHLCHARAKTERISTIK LIGHT DISTRIBUTION CURVE AND DIRECTIONAL CHARACTERISTICS

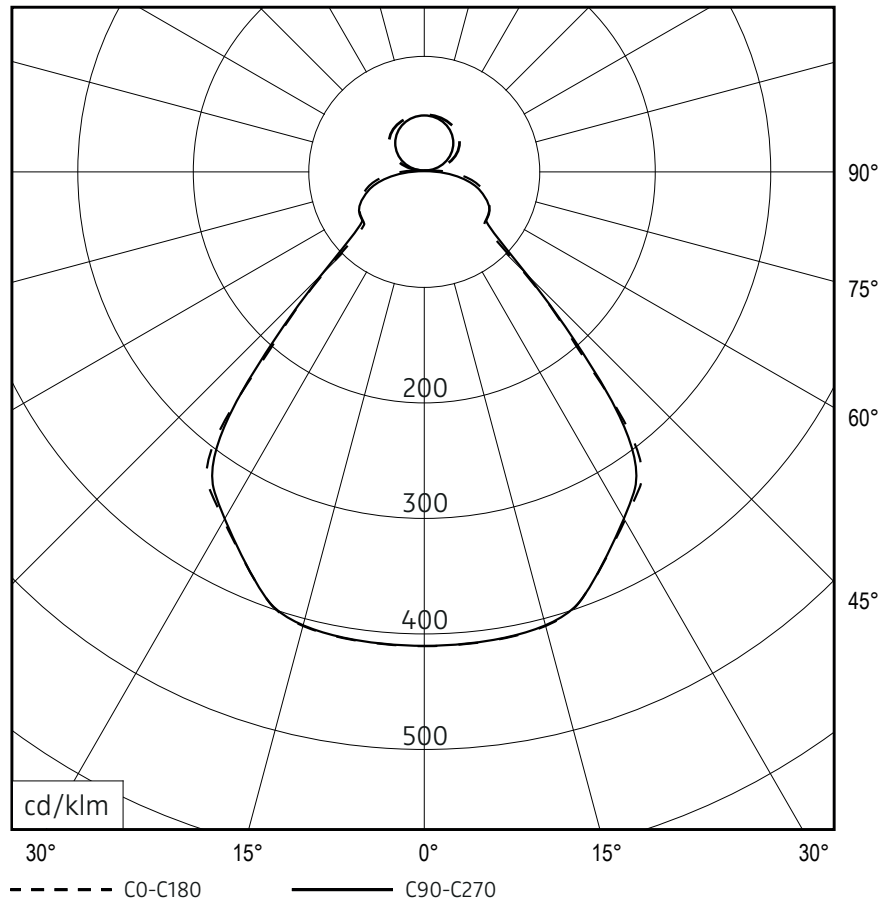

Lichtberechnungsdaten (EULUMDAT) unter www.nimbus-group.com

ISOMETRIE UND ABMESSUNGEN / SIZES

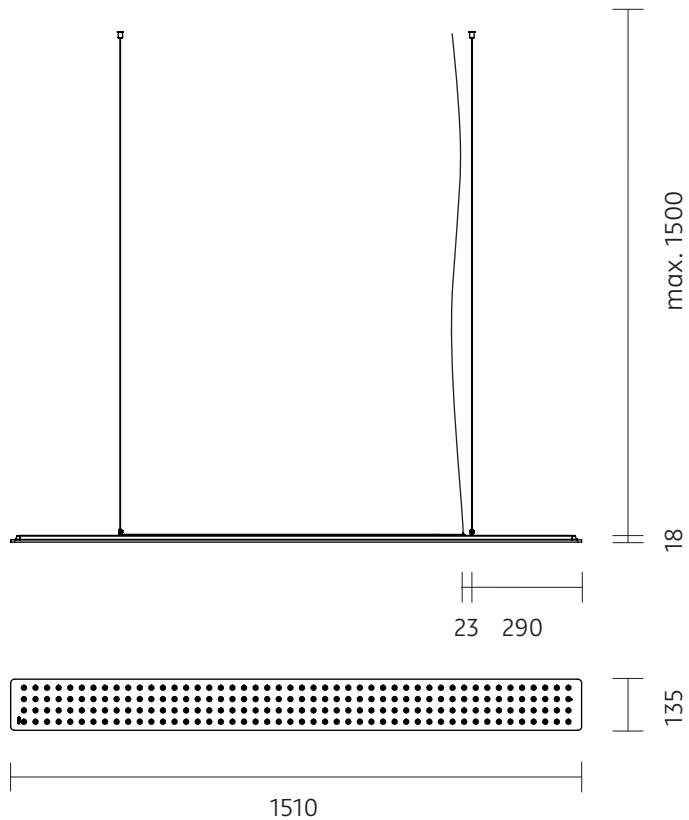
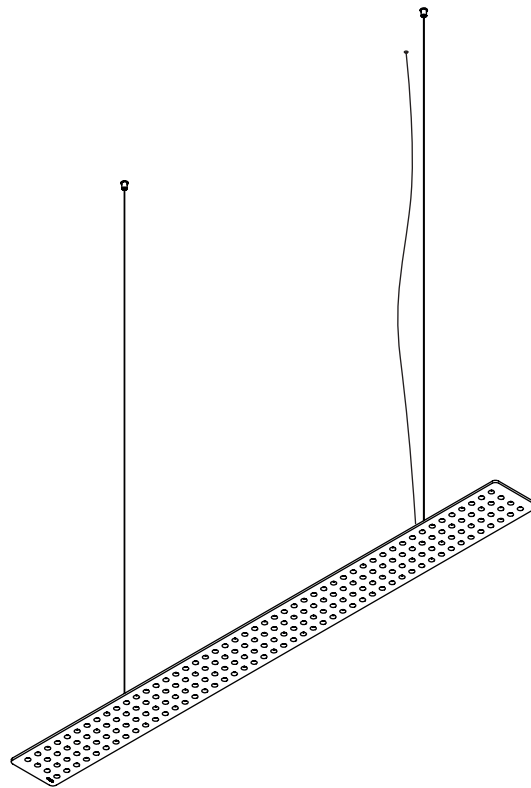

MODUL L 196

Pendelleuchte / suspended luminaire

MONTAGE / MOUNTING

nimbus^x

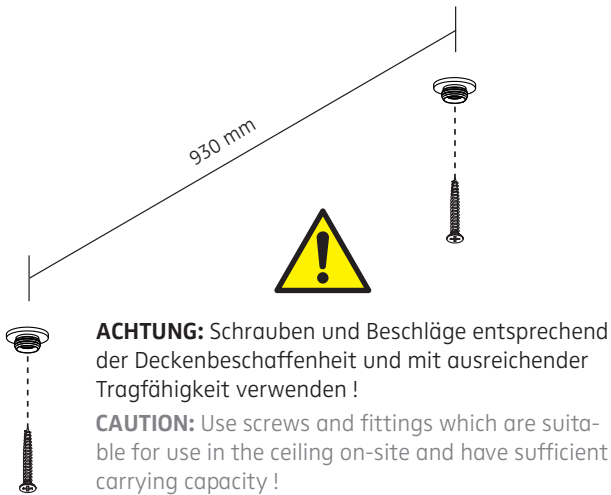

1

Drahtseilhalter ins Profil der Leuchte einschrauben und auf festen Sitz prüfen!
 Screw the cable holders into profile of luminaire and check for firm seating!

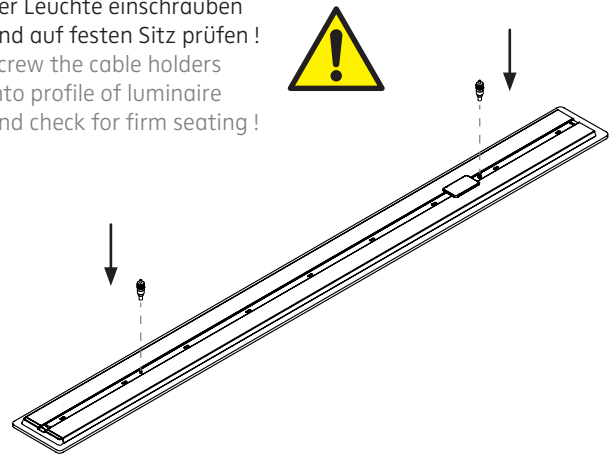

2

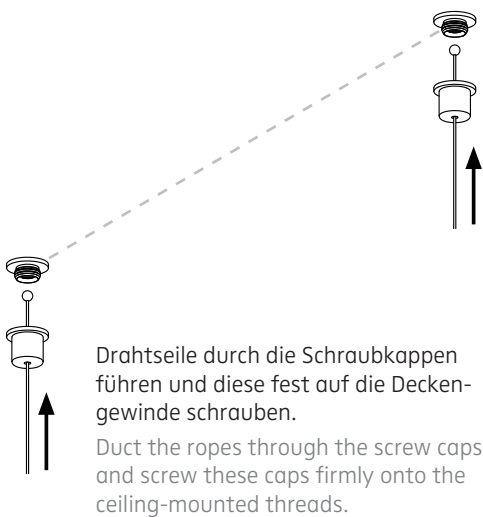

3

Die freien Enden der Drahtseile in die zylindrischen Drahtseilhalter oben auf der Leuchte einführen. Auf Zug werden die Seile automatisch arretiert (1). Drückt man das federnde Führungsröhrchen des Seilhalters hinein, wird die Arretierung wieder gelöst (2). So lassen sich Abpendelhöhe und Balance der Leuchte exakt einstellen.

Insert the free ends of ropes into the cable holders on top of the fixture. Pulling will automatically lock the ropes (1). Adjust the length by pushing the duct into the holders (2). This will untighten the ropes to exactly adjust height and balance of the luminaire.

arretiert
locked

1



Drücken zum Entriegeln
push to release

2

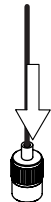

4

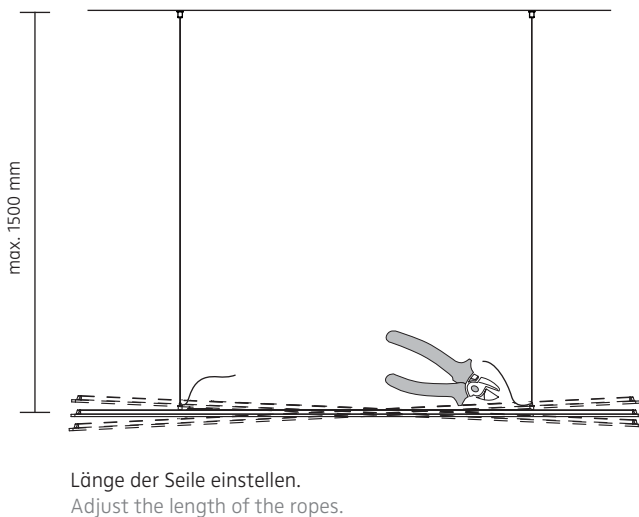

3

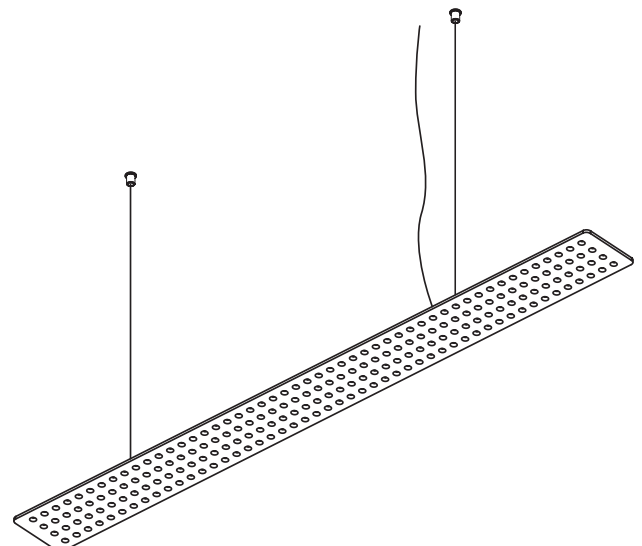

4

MODUL L 196

Pendelleuchte / suspended luminaire

nimbus^x

ANSCHLUSS / CONNECTING THE LUMINAIRE

010-614 . 009-282 . 010-095 | 010-613 . 009-281 . 010-094

Zubehör:
accessory:

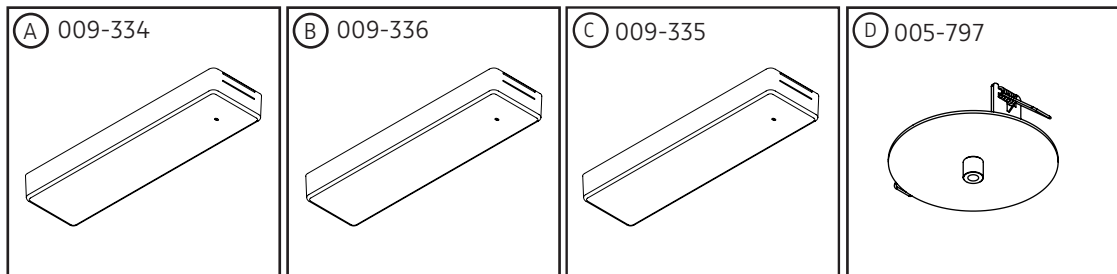

Montage und Betrieb nur in Innenräumen!
Mounting and use of luminaire only indoors!

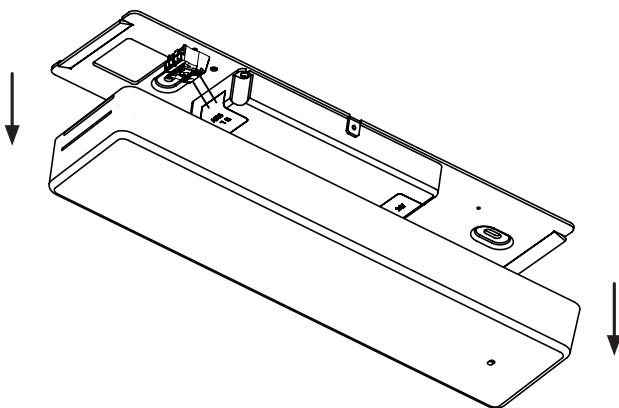

1

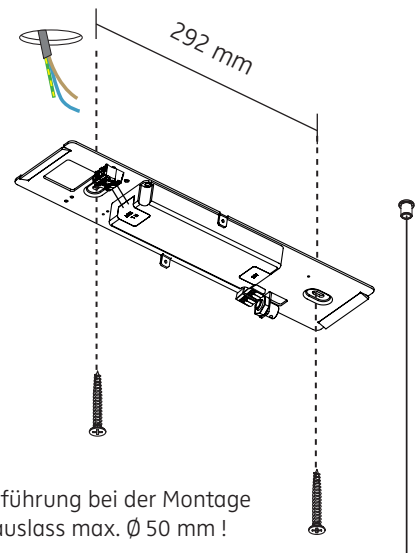

Position und Kabelführung bei der Montage beachten, Deckenauslass max. Ø 50 mm!

Mind position and cable routing when mounting the converter, ceiling outlet max. Ø 50 mm!

2

Deckenauslass stromlos schalten!

Die mitgelieferten Silikonschläuche auf die Länge X kürzen und jeweils einen über die Einzeladern N und L (und über die Steuerleitungen für Taster-Dimmung) schieben. Eventuell vorhandenen Schutzleiter isolieren und im Gehäuse unterbringen!

Disconnect ceiling outlet from mains!

Shorten the silicone sleeves supplied to a length of X and place one over the individual wires marked N and L (as well as over control wires for push button operation). Insulate possible PE-wire and place it inside of the housing!

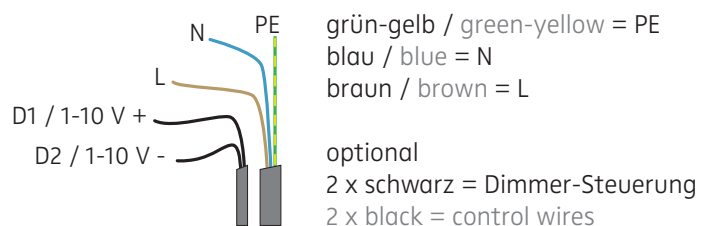
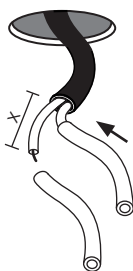

230 V ~

Der elektrische Anschluss darf nur vom Fachmann ausgeführt werden!

Must be installed by a qualified electrician only!

3

009-334 Baldachin mit Konverter, einfach schaltbar, 230 V ~ / 50 - 60 Hz, sek. 24 V DC / max. 50 W
 canopy with converter, switchable, 230 V AC / 50 - 60 Hz, sec. 24 V DC / max. 50 W

Anschluss an 230 V ~ / connection to the mains supply (230 V AC)



Schutzart IP 20
 protection degree IP 20

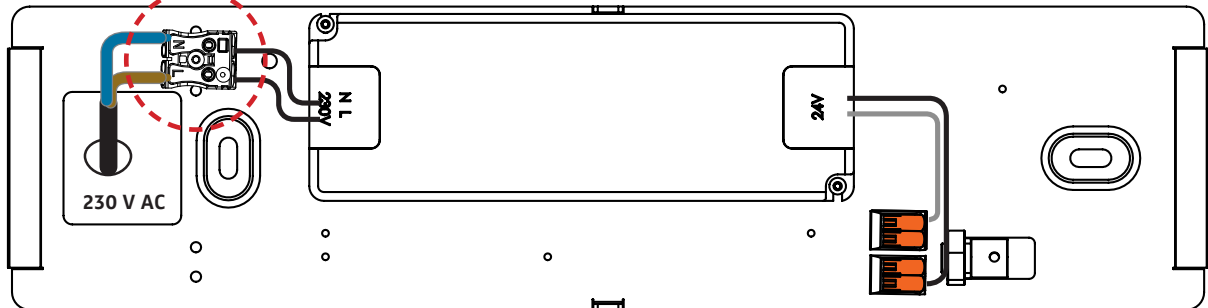

4

009-336 Baldachin mit Betriebstechnik, dimmbar 1-10 V, 230 V ~ / 50 - 60 Hz, sek. 24 V DC / max. 50 W
 canopy with operating devices, dimmable 1-10 V, 230 V AC / 50 - 60 Hz, sec. 24 V DC / max. 50 W

Anschluss an 230 V ~ / connection to the mains supply (230 V AC)



Schutzart IP 20
 protection degree IP 20

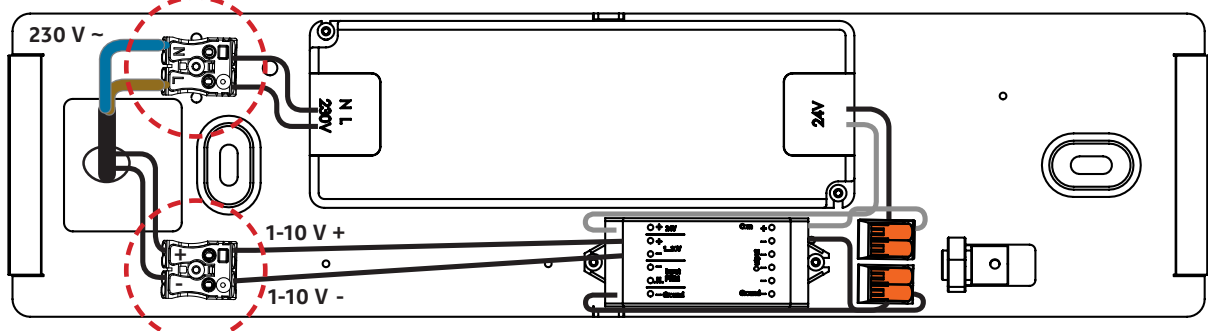

4

009-335 Baldachin mit Betriebstechnik, DALI switchDim, 230 V ~ / 50 - 60 Hz, sek. 24 V DC / max. 60 W
 canopy with operating devices, DALI switchDim, 230 V AC / 50 - 60 Hz, sec. 24 V DC / max. 60 W

**Anschluss mit 230 V ~ und DALI Signal
 connection to 230 V AC and DALI signal**



Schutzart IP 20
 protection degree IP 20

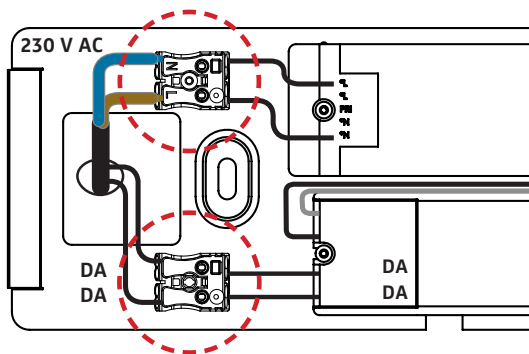

**Anschluss mit 230 V ~ und switchDim
 connection to the mains 230 V AC and switchDim**

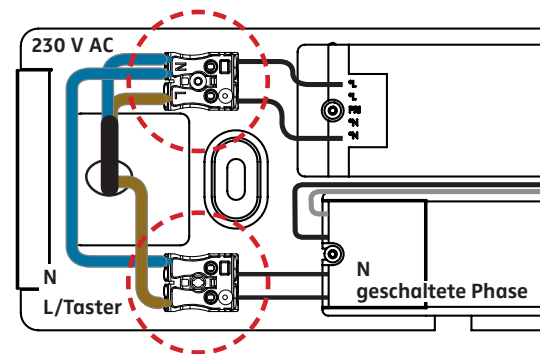

4

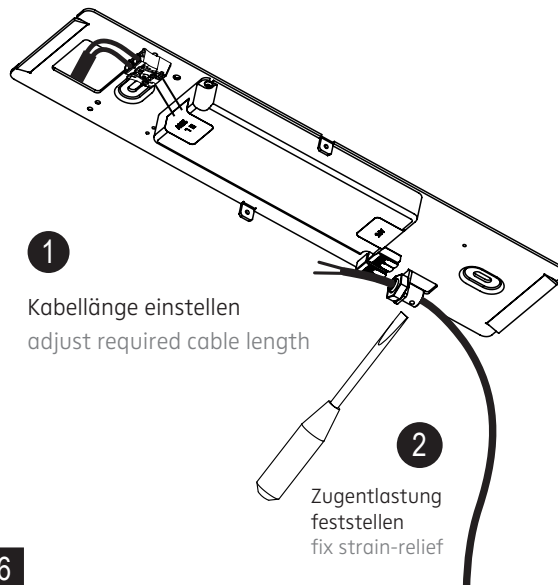
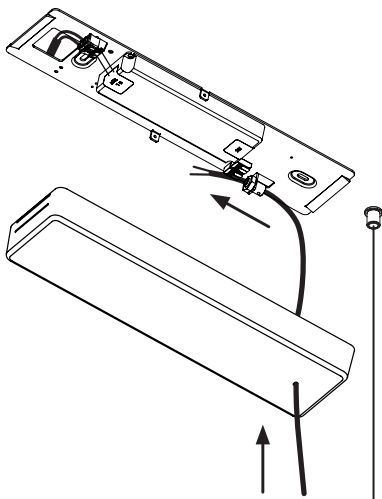

1
Kabellänge einstellen
adjust required cable length

2
Zugentlastung
feststellen
fix strain-relief

24 V-Zuleitung durch Gehäusedeckel und Zugentlastung führen!
Duct the 24 V cable through housing and strain-relief!

5 6

Anschluss der Leuchte mit 24 V DC / connecting the luminaire with 24 volts DC

009-334



24 V DC : weiß = Plus
schwarz = Minus
white = plus
black = minus

7

⚠ ACHTUNG: Polarität beachten!
CAUTION: Ensure correct polarity!

009-336

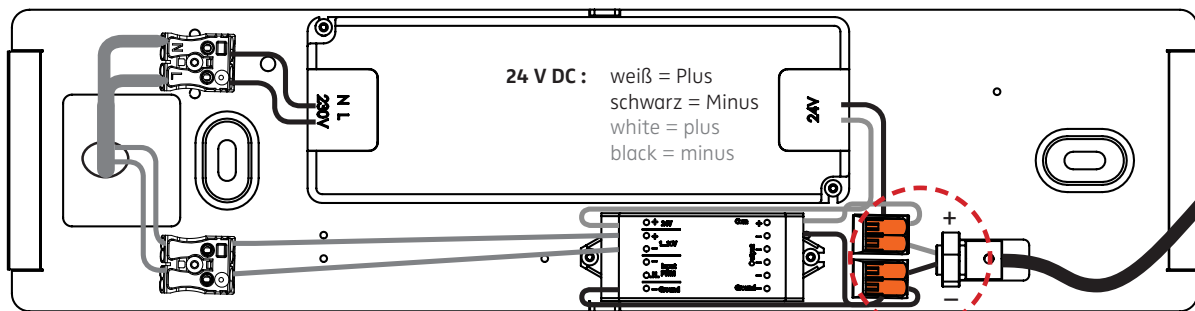

24 V DC : weiß = Plus
schwarz = Minus
white = plus
black = minus

7

⚠ ACHTUNG: Polarität beachten!
CAUTION: Ensure correct polarity!

009-335

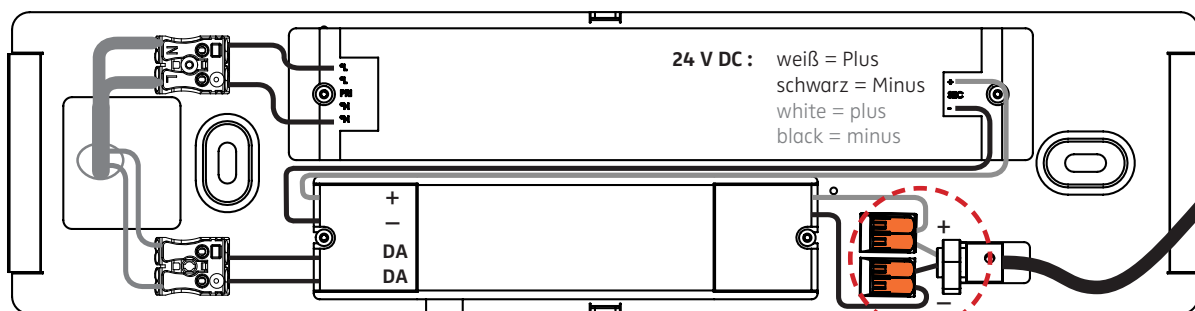

24 V DC : weiß = Plus
schwarz = Minus
white = plus
black = minus

7

⚠ ACHTUNG: Polarität beachten!
CAUTION: Ensure correct polarity!



Die folgenden Schritte gelten für alle Baldachin-Varianten !
The following steps are valid for all versions of canopy !

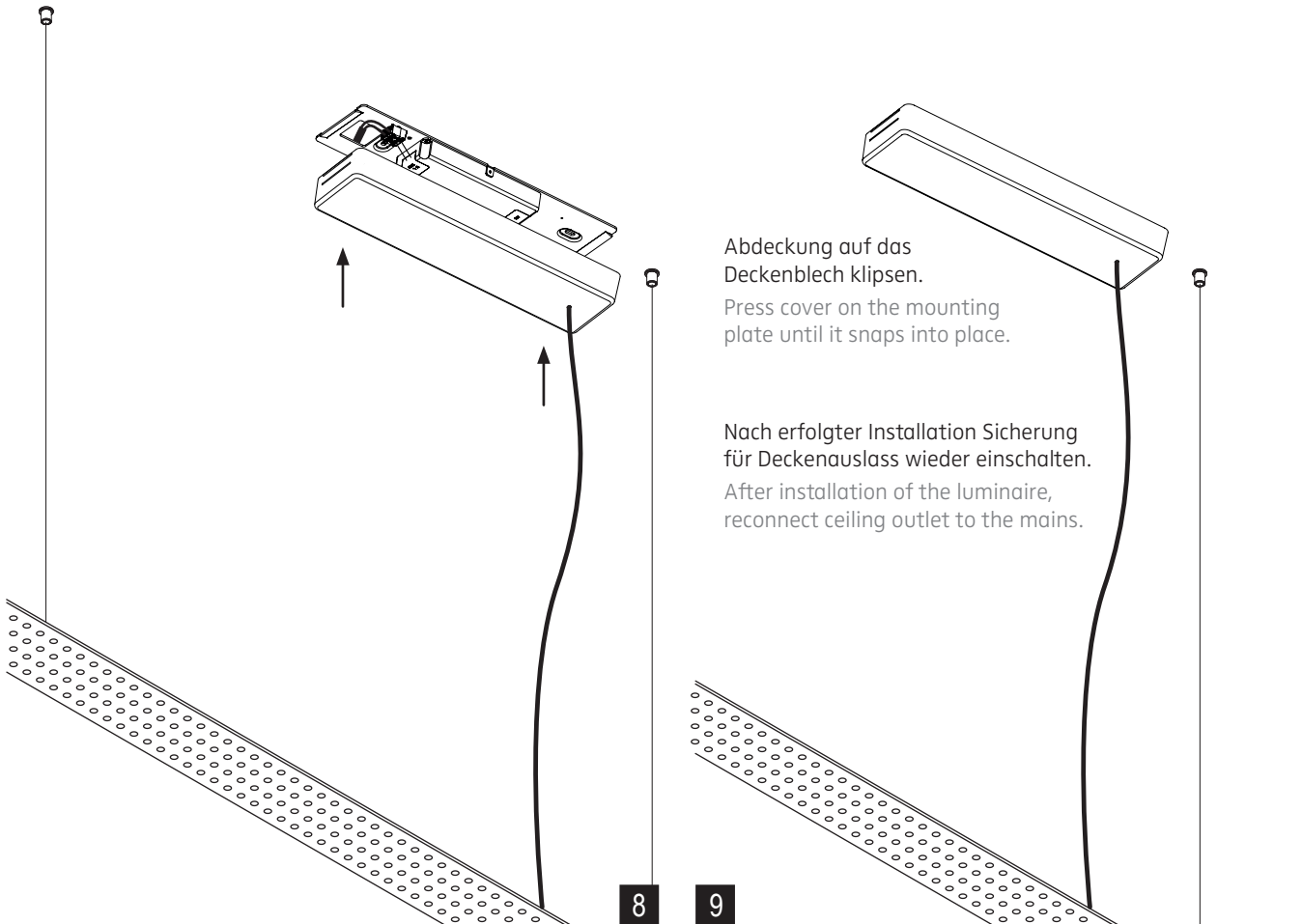

Abdeckung auf das Deckenblech klipsen.
 Press cover on the mounting plate until it snaps into place.

Nach erfolgreicher Installation Sicherung für Deckenauslass wieder einschalten.
 After installation of the luminaire, reconnect ceiling outlet to the mains.

005-797 Montage mit Abdeckplatte für 24 V-Deckenauslass (SELV muss bereitgestellt werden)
mounting with cover for 24 V ceiling outlet (SELV must be provided)

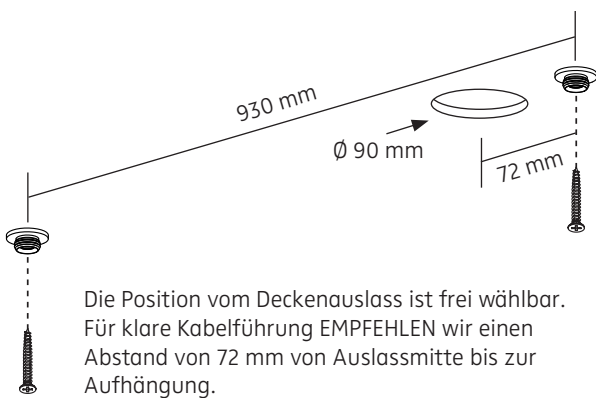

Die Position vom Deckenauslass ist frei wählbar. Für klare Kabelführung EMPFEHLEN wir einen Abstand von 72 mm von Auslassmitte bis zur Aufhängung.

Position of ceiling outlet is freely selectable. For a smooth cable line we RECOMMEND a distance of 72 mm from center outlet to suspension.

1

24 V-Zuleitung durchfädeln.
 Duct 24 V supply cord through strain-relief.

2

Länge einstellen.
 Adjust required length.

3

Zugentlastung feststellen.
 Fix strain-relief.

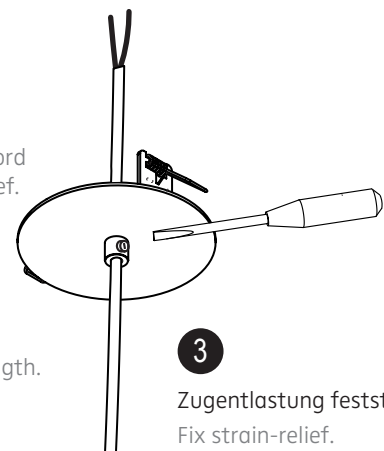

1

2

Anschluss an 24 V DC
connection to 24 V DC

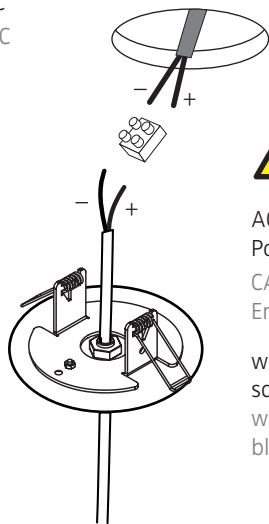

24 V DC



ACHTUNG:
Polarität beachten !
CAUTION:
Ensure correct polarity !

weiß = Plus
schwarz = Minus
white = plus
black = minus

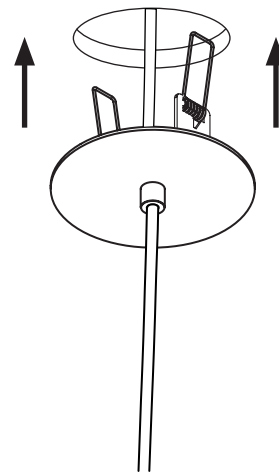

3

4

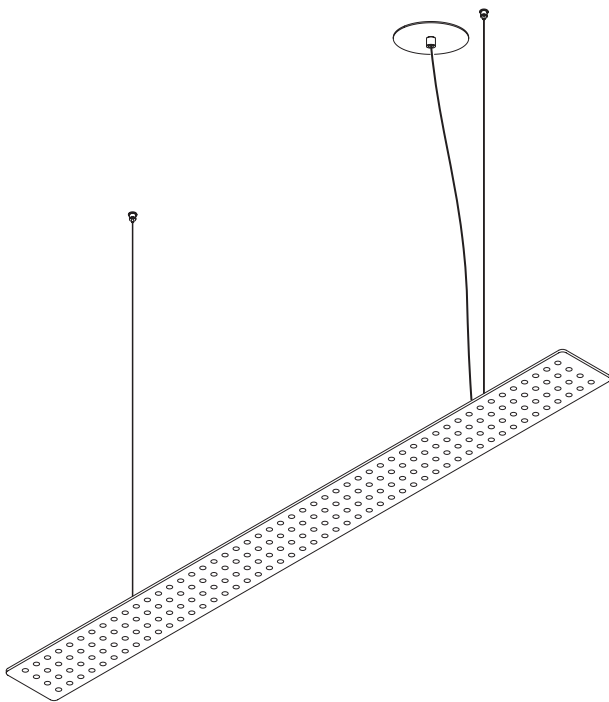

5



Schutzart IP 20
protection degree IP 20



Montage und Betrieb nur in Innenräumen !
Mounting and use of luminaire only indoors !

Leistungsdaten siehe Typenschild !
Performance data see rating label !

MODUL L 196

Pendelleuchte / suspended luminaire
010-614 . 009-282 . 010-095

24 V DC Konstantspannung / **SELV muss bereitgestellt werden !**
24 V DC constant voltage / **SELV must be provided !**

MODUL L 196

Pendelleuchte mit Indirektlichtanteil
suspended luminaire with indirect light component
010-613 . 009-281 . 010-094

24 V DC Konstantspannung / **SELV muss bereitgestellt werden !**
24 V DC constant voltage / **SELV must be provided !**

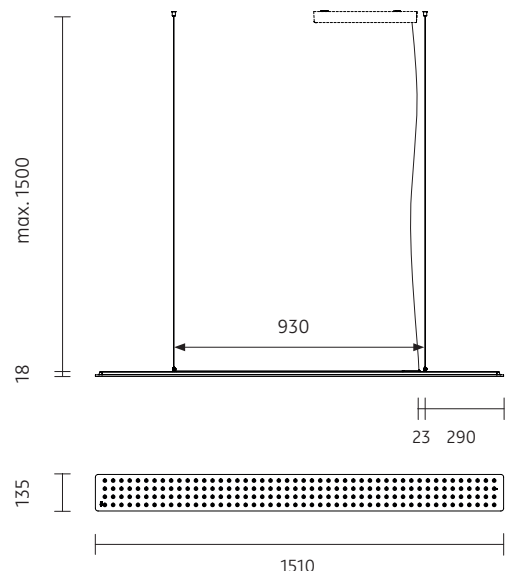

BOHRSCHABLONE / DRILLING TEMPLATE

Baldachin für MODUL L 196 / canopy for MODUL L 196

009-334 . 009-335 . 009-336 . 547-708

ACHTUNG: Zeichnung nicht maßstäblich ! / CAUTION: Template is not drawn to scale !

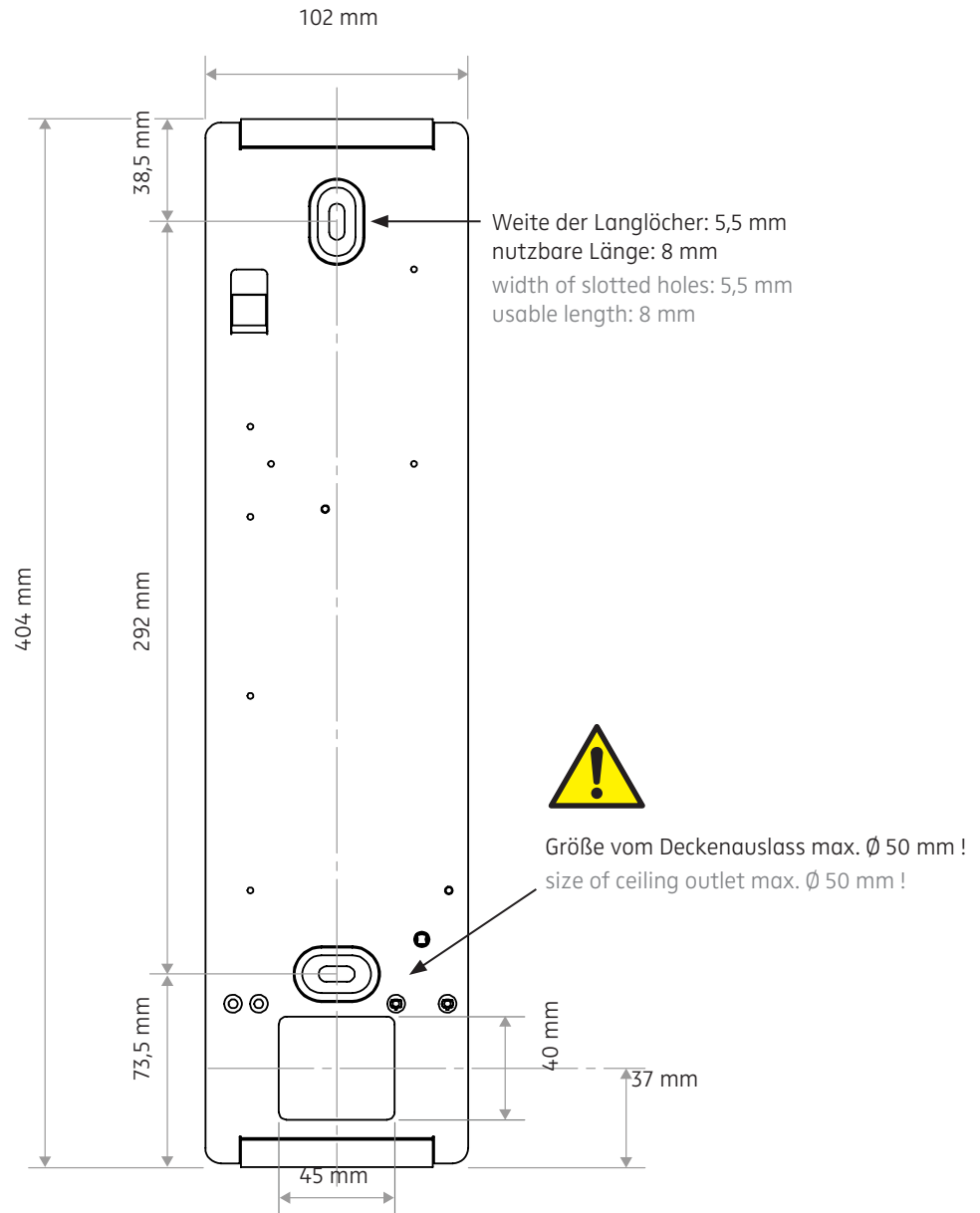

Maße des Baldachins:
sizes of canopy:

