

I

ATTENZIONE: LA SICUREZZA DELL'APPARECCHIO È GARANTITA SOLO CON L'USO APPROPRIATO DELLE SEGUENTI ISTRUZIONI. CONSERVARLE CON CURA.

### AVVERTENZE

Prima di eseguire qualsiasi tipo di operazione togliere la tensione in rete.  
Fare attenzione a non superare il Max di watt indicati per l'apparecchio.  
Nel caso di rottura dello schermo di protezione sostituirlo con ricambi originali.  
Mai coprire l'apparecchio durante l'impiego.  
Per la pulizia dei vetri si raccomanda di non usare mai abrasivi o solventi.

Potenza massima della lampada. 1x20W 12V

Frequenza nominale. 50/60 Hz

Attacco lampada. GU4

Tipo lampada.  38°

Apparecchio classe III. 

Classe di protezione. IP44

Adatto al montaggio su superfici normalmente infiammabili.

L'apparecchio deve essere equipaggiato con lampade autoprotette che non necessitano di schermo di protezione.

Per il collegamento elettrico, usare cavi resistenti al calore



GB

ATTENTION: THE SAFETY OF THE APPLIANCE IS GUARANTEED ONLY IF IT IS PROPERLY USED, ACCORDING TO THE FOLLOWING INSTRUCTIONS, WHICH ARE TO BE KEPT.

### WARNING

Always disconnect the power supply before installing or performing any maintenance operations.  
Make attention of not exceeding the maximum watt indicated on the appliance.  
If you break the protection glass, you will change it with originals reciprocations.  
Never cover the appliance while in function.  
For cleaning the glass do not use any abrasive or solvent materials.

Capacity of bulb. 1x20W 12V

Rated frequency. 50/60 Hz

Type of lampholder. GU4

Type of bulb.  38°

Appliance in class III. 

Protection class. IP44

Adaptable for mounting onto surfaces normally inflammable.

The symbol mains the use of self-protection lamps which don't need of any protection scream.

For the electric connection, use heat resisting cables



D

ACHTUNG: DIE SICHERHEIT DIESER BELEUCHTUNGSKÖRPER WIRD NUR DURCH DIE KORREKTE ANWENDUNG DER NACHSTEHENDEN ANWEISUNGEN GEWÄHRLESTET. DIESE ÜSSEN DAHER SORGFÄLTIG AUFBEWAHRT WERDEN!  
WICHTIGE HINWEISE

Bevor irgendwelche Arbeitsgänge ausgeführt werden, muß die Stromversorgung unterbrochen.  
Achten Sie darauf, daß die auf dem Beleuchtungskörper angegebene maximale Wattzahl nicht überschritten wird.  
Wenn Sie das Schutzglas brechen, ändern Sie es mit Vorlagen reciprocations.  
Den Beleuchtungskörper während dem Betrieb nicht abdecken.  
Zur Reinigung der Gläser dürfen keine Scheuer- bzw. Lösungsmittel verwendet werden.

Leistung der Gluehbirne. 1x20W 12V

Nennfrequenz. 50/60 Hz

Anschluss. GU4

Typ der Gluehbirne.  38°

Gerat der Klasse III. 

Schutzklasse. IP44

Das Gerat eignet sich fuer die Montage auf normal entflammabren Oberflächen.

The symbol mains the use of self-protection lamps which don't need of any protection scream.

Warmfeste Kabel fuer die Verbindung brauchen



RU

ВНИМАНИЕ: БЕЗОПАСНОСТЬ ОСВЕТИТЕЛЬНОГО ПРИБОРА ГАРАНТИРОВАНА ТОЛЬКО ПРИ УСЛОВИИ ЕГО ЭКСПЛУАТАЦИИ В СООТВЕТСТВИИ С ПРИВЕДЕННЫМИ НИЖЕ ИНСТРУКЦИЯМИ, КОТОРЫЕ НЕОБХОДИМО СОХРАНИТЬ.  
ВНИМАНИЕ:

Перед выполнением любой операции с осветительным прибором отключить напряжение в сети.  
Не превышать максимально допустимую мощность, указанную для данного осветительного прибора.  
If you break the protection glass, you will change it with originals reciprocations.  
Никогда не накрывать осветительный прибор в рабочем режиме.  
Рекомендуется никогда не чистить стекло при употреблении абразивных веществ или растворителей.

Максимальная мощность лампы. 1x20W 12V

Номинальная частота. 50/60 Hz

Тип цоколя лампы. GU4

Тип лампы.  38°

Осветительный прибор КЛАССА III.

Класс защиты. IP44

пригодный для установки на возгораемых поверхностях.  
Рекомендуется снабжать осветительный прибор самозащищенными лампочками, не нуждающимися в защитного экрана.

For the electric connection, use heat resisting cables



F

ATTENTION: LA SECURITE DE CET APPAREIL N'EST GARANTIE QUE SI L'ON RESPECTE LES INSTRUCTIONS SUIVANTES. IL EST, PAR CONSEQUENT, INDISPENSABLE DE LES CONSERVER SOIGNEUSEMENT.

### AVERTISSEMENTS

Avant d'effectuer toute opération, débrancher la tension de réseau.  
Veiller à ne pas dépasser la limite maximale des watts indiquée sur l'appareil.  
Si vous cassez le verre de protection, vous le changerez avec des reciprocations d'originaux.  
Ne jamais couvrir l'appareil pendant son fonctionnement.  
Ne jamais utiliser des abrasifs ou des solvants pour le nettoyage des parties en verre.

Puissance ampoule. 1x20W 12V

Fréquence assignée. 50/60 Hz

Culot. GU4

Type ampoule.  38°

Appareil de classe III. 

Classe de protection. IP44

Appareil apte au montage sur surfaces normalement inflammables

L'appareil doit être équipé avec ampoules masquées. Ecran de protection non nécessaire.

Pour la connexion électrique utiliser des câbles résistant à la chaleur



P

ATENÇÃO: A SEGURANÇA DO APARELHO É GARANTIDA SOMENTE SE FOREM RESPEITADAS AS INSTRUÇÕES. PORTANTO, É NECESSÁRIO CONSERVÁ-LAS.

### ADVERTÊNCIAS

Antes de fazer qualquer tipo de operação, desligar a corrente elétrica da rede.  
Prestar atenção para não superar o número de watts indicados para o aparelho.  
Se você quebrar o vidro da proteção, você mudá-lo-á com reciprocations dos originais.  
Nunca cobrir o aparelho durante o funcionamento.  
Para limpeza do vidro não usar materiais abrasivos ou solventes.

Potência máxima da lâmpada. 1x20W 12V

Frequência nominal 50/60 Hz

Tipo de suporte da lâmpada. GU4

Tipo de lâmpada.  38°

Aparelho de CLASSE III. 

Classe de protecção. IP44

Apropriado para ser montado em superfícies normalmente inflamáveis.

Este símbolo significa o uso de lâmpadas protegidas, as quais não necessitam proteção adicional.

For the electric connection, use heat resisting cables



E

ATENCIÓN: LA SEGURIDAD DEL APARATO ESTÁ GARANTIZADA SÓLO POR UN USO ADECUADO DE LAS SIGUIENTES INSTRUCCIONES; POR CONSIGUIENTE, ES PRECISO CONSERVARLAS.

### ADVERTENCIAS

Antes de llevar a cabo cualquier tipo de operación, desconectar la tensión de la red.  
Prestar atención a no superar el máximo de los vatios indicados en el aparato.  
Si usted rompe el cristal de la protección, usted lo cambiará con reciprocations de las originales.  
No cubrir jamás el aparato durante el funcionamiento.  
Para limpiar el cristal no utilice ningún abrasivo o solvente.

Potencia máxima de la bombilla. 1x20W 12V

Frecuencia nominal. 50/60 Hz

Casquillo de la bombilla. GU4

Tipo de bombilla.  38°

Aparato CLASE III. 

Clase de protección. IP44

Aparato adecuado para el montaje en superficies normalmente inflamables.

La lampara tiene que ser equipada con bombillas autoprotégidas que no necesitan de escudo de protección.

Para la conexión, utilicen cables resistentes al calor.



# D60G03

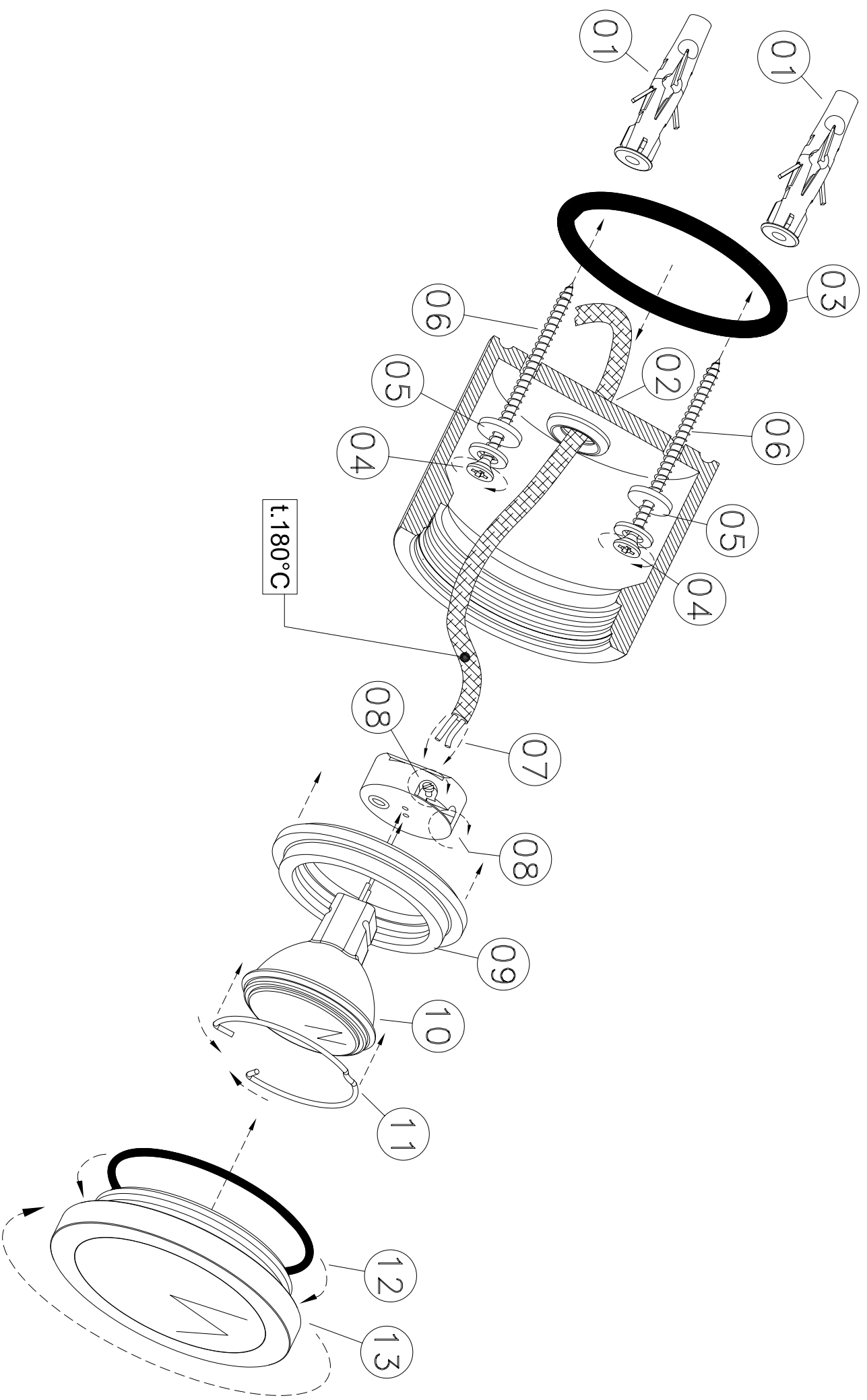

- Procedere al montaggio seguendo le operazioni in ordine numerico progressivo.
- Proceed with assembling following the operations in progressive numerical order.
- Arbeitsgänge in numerischer Ordnung ausführen, um das Gerät zu installieren.
- Il faut procéder a le montage exécutant les opérations par l'ordre numérique progressif.
- Proceder al montaje siguiendo las operaciones en orden numerico progresivo.
- Proceder a montagem seguindo as instruções em ordem numerica progressiva.