

GALA ◇

275 04 01 ◇

◇ = ALU / W

R7s / 100-240V / 50-60Hz

1 x QT-DE12s 60-100-150W

60-100W	F
150W	A A



ACCESSORIES / OPTIONS:

WAARSCHUWING
AVERTISSEMENT
WARNUNG
WARNING
AMMONIZIONE
EDVERTENCIA
Lees de algemene gebruiksvoorwaarden : **DEEL B**Lire attentivement les conditions générales d'utilisation : **PARTIE B**Lesen Sie die allgemeinen Gebrauchsanweisungen : **TEIL B**Read the general directions : **PART B**Leggere attentamente le condizioni generali di utilizzazione : **PARTE B**Leer atentamente las condiciones generales de uso : **PARTE B**

Correcte verwijdering van dit product (Elektrische & elektronische afvalapparatuur)
 Comment éliminer ce produit (Déchets d'équipements électriques et électroniques)
 Korrekte Entsorgung dieses Produkts (Elektromüll)
 Correct disposal of this product (Waste electrical & electronical equipment)
 Eliminación correcta de este producto (Material eléctrico y electrónico de descarte)
 Corretto smaltimento del prodotto (Rifiuti elettrici ed elettronici)

Minimum afstand van de verlichte voorwerpen (meter)
 Distance minimale par rapport aux objets éclairés (mètres)
 Mindestabstand von beleuchteten Gegenständen (Meter)
 Minimum distance from lighted objects (metres)
 Distancia mínima de los objetos iluminados (metros)
 Distanza min. dagli oggetti illuminati (metri)

Gebruik de bescherming en vervang indien gebroken
 Obligation d'employer l'écran de protection et remplacer en cas de fissures
 Schutzblenden benutzen und gesprungene immer austauschen
 Use the protective shield and replace when cracked
 Utilizzate lo schermo di protezione e sostituitelo quando è incrinato
 Utiliza la protección y replaza sirotto

850°C Gloeitest
 Fil incandescent
 Glowtest
 Glühstest
 Ensayo de recocido
 Filo incandescente

Wisselstroomtoevoer
 Alimentation AC
 WS-Zufuhr
 AC supply
 Alimentación de CA
 Alimentazione CA

Installeer het armatuur enkel in ruimten waar direct contact met water onmogelijk is.
 Cet équipement doit être installé dans des pièces hors de toute projection d'eau.
 Diese Leuchte darf nur in Räumen verwendet werden, in denen ein direkter Kontakt mit Wasser nicht möglich ist
 This fitting should only be installed in rooms where direct contact with water is impossible
 Este aparato solamente puede ser instalado en habitaciones donde el contacto directo con el agua sea imposible
 Questo apparecchio di illuminazione deve essere installato solamente in locali in cui il contatto con l'acqua è impossibile.

Bevestiging wand opbouw
 Montage mur appliqué
 Montage wand aufgebaut
 Fixation wall surface mounted
 Montaje pared montado a superficie
 Montaggio parete montato a superficie

Opgepast warm oppervlak - niet aanraken - buiten bereik installeren
 Attention surface de contact chaude - ne pas toucher - installer hors d'atteinte
 Achtung heiße Oberfläche - Nicht Berühren - Nur unerreichbar installieren
 Caution hot surface - do not touch - install out of reach
 Precaucion alta temperatura de la superficie - no tocar - instalar fuera de alcance
 Attenzione superficie calda - non toccare - installare in luogo non accessibile

Verlichtingstoestellen die geschikt zijn voor rechtstreekse montage op ontvlambare oppervlakken
 Luminaires appropriés à un montage direct sur des surfaces inflammables
 Für direkte Montage auf entflammablen Flächen geeignete Lampen
 Luminaires suitable for direct mounting on flammable surfaces
 Luminarias aptas para montaje directo sobre superficies inflamables
 Apparecchi di illuminazione adatti a essere montati direttamente su superfici infiammabili

Verlichtingstoestellen die niet geschikt zijn voor rechtstreekse montage op ontvlambare oppervlakken (alleen geschikt voor montage op onontvlambare oppervlakken)
 Luminaires inappropriés à un montage direct sur des surfaces normalement inflammables (appropriés uniquement à un montage sur des surfaces ininflammables)
 Nicht für direkte Montage auf normal entflammablen Flächen geeignete Lampen (nur geeignet für montage auf nicht entflammablen Flächen)
 Luminaires not suitable for direct mounting on normally flammable surfaces (suitable only for mounting on non-flammable surfaces)
 Luminarias no aptas para montaje directo sobre superficies normalmente inflamables (aptas sólo para montaje sobre superficies no inflamables)
 Apparecchi di illuminazione non adatti a essere montati direttamente su superfici normalmente infiammabili (adatti solo a essere montati su superfici non infiammabili)

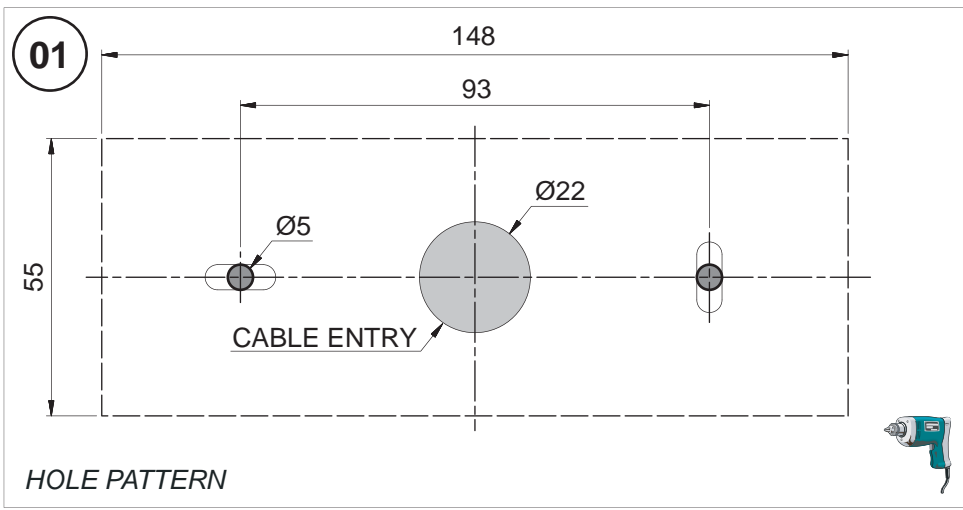

01. MAKE HOLE PATTERN
02. PLACE THE WALL BRACKET
03. PLACE CABLE PROTECTION
04. MAKE ELECTRICAL CONNECTION
05. MAKE GROUND CONNECTION
06. PLACE THE DEVICE
07. PLACE THE LAMP
08. PLACE GLASS
09. SWITCH ON

