

123

3

Ø85

20°

DIRO OK S2 ◇

202 14 12 ◇

◇ = ALU-ALU / W-W

ADJUSTABLE 0°- 20°

GX5.3 / 12V / EXCL. TRANSFO

COOL BEAM 1 x QR-C51 20-35-50W

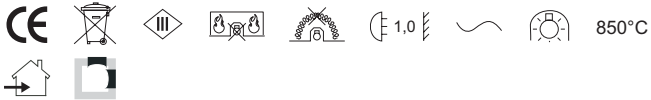

## ACCESSORIES / OPTIONS:

**DICROIC FILTER 50**

201 30 11 (BLUE)

201 30 12 (GREEN)

201 30 13 (RED)

201 30 14 (YELLOW)

**PLASTERKIT 101**

202 11 19

**WAARSCHUWING** Lees de algemene gebruiksvoorwaarden : **DEEL B**  
**AVERTISSEMENT** Lire attentivement les conditions générales d'utilisation : **PARTIE B**  
**WARNUNG** Lesen Sie die allgemeinen Gebrauchsanweisungen : **TEIL B**  
**WARNING** Read the general directions : **PART B**  
**AMMONIZIONE** Leggere attentamente le condizioni generali di utilizzazione : **PARTE B**  
**EDVERTENCIA** Leer atentamente las condiciones generales de uso : **PARTE B**



**COOL BEAM** Waarschuwing tegen het gebruik van koudstraal lampen  
 Mise en garde contre l'utilisation de lampes à faisceau froid  
 Warnung vor der Verwendung von Kaltstrahlampen  
 Warning against the use of cool-beam lamps  
 Alarma contra el uso de lámparas de haz frío  
 Divieto dell'uso di lampade a luce fredda

Correcte verwijdering van dit product (Elektrische & elektronische afvalapparatuur)  
 Comment éliminer ce produit (Déchets d'équipements électriques et électroniques)  
 Korrekte Entsorgung dieses Produkts (Elektromüll)  
 Correct disposal of this product (Waste electrical & electronical equipment)  
 Eliminación correcta de este producto (Material eléctrico y electrónico de descarte)  
 Corretto smaltimento del prodotto (Rifiuti elettrici ed elettronici)

Enkel geschikt voor toestellen op zeer lage spanning (minder dan 50 V AC)  
 Convient uniquement pour les produits à très basse tension (moins de 50 V AC)  
 Geeignet für Güter mit sehr niedriger Spannung (unter 50 V AC)  
 Only suited for goods at very low voltage (below 50 V AC)  
 Se recomienda únicamente para aquellos productos de tensión muy baja (menos de 50 V AC)  
 Vale unicamente per i prodotti a tensione molto bassa (inferiore a 50 V AC)

Verlichtingstoestellen die niet geschikt zijn voor rechtstreekse montage op ontvlambare oppervlakken (alleen geschikt voor montage op onontvlambare oppervlakken)  
 Luminaires inappropriés à un montage direct sur des surfaces normalement inflammables (appropriés uniquement à un montage sur des surfaces ininflammables)  
 Nicht für direkte Montage auf normal entflammbaren Flächen geeignete Lampen (nur geeignet für montage auf nicht entflammbaren Flächen)  
 Luminaires not suitable for direct mounting on normally flammable surfaces (suitable only for mounting on non-flammable surfaces)  
 Luminarias no aptas para montaje directo sobre superficies normalmente inflamables (aptas sólo para montaje sobre superficies no inflamables)  
 Apparecchi di illuminazione non adatti a essere montati direttamente su superfici normalmente infiammabili (adatti solo a essere montati su superfici non infiammabili)

Toestel niet geschikt om te worden afgedekt met thermische isolatie.  
 Luminaire not suitable for covering with insulating material.  
 Luminaires non appropriées pour recouvrement d'un matériau isolant thermique.  
 Das Gerät/Die Leuchte darf nicht abgedeckt werden mit thermischer Isolation.  
 Luminaria no apta para cubrir con material aislante.  
 Apparecchio non adatto per essere coperto da materiale isolante.

Minimum afstand van de verlichte voorwerpen (meter)  
 Distance minimale par rapport aux objets éclairés (mètres)  
 Mindestabstand von beleuchteten Gegenständen (Meter)  
 Minimum distance from lighted objects (metres)  
 Distancia mínima de los objetos iluminados (metros)  
 Distanza min. dagli oggetti illuminati (metri)

Wisselstroomtoevoer  
 Alimentation AC  
 WS-Zufuhr  
 AC supply  
 Alimentación de CA  
 Alimentazione CA

Verlichtingstoestellen die ontworpen zijn om alleen gebruikt te worden met zelfbeschermende halogeen wolframlampen  
 Luminaires conçus pour être utilisés uniquement avec des lampes tungstène halogène autoprotégées  
 Lampen, die nur zur Verwendung mit Tungsten-Halogenlampen konzipiert und  
 Luminaires designed for use with self-shielded tungsten halogen lamps only  
 Luminarias diseñadas para ser utilizadas únicamente con lámparas de tungsteno halógeno autoprotegidas  
 Apparecchi di illuminazione per l'uso unicamente con lampade al tungsteno alogene

850°C Gloeitest  
 Fil incandescent  
 Glowtest  
 Glühtest  
 Ensayo de recocido  
 Filo incandescente

Installeer het armatuur enkel in ruimten waar direct contact met water onmogelijk is.  
 Cet équipement doit être installé dans des pièces hors de toute projection d'eau.  
 Diese Leuchte darf nur in Räumen verwendet werden, in denen ein direkter Kontakt mit Wasser nicht möglich ist  
 This fitting should only be installed in rooms where direct contact with water is impossible  
 Este aparato solamente puede ser instalado en habitaciones donde el contacto directo con el agua sea imposible  
 Questo apparecchio di illuminazione deve essere installato solamente in locali in cui il contatto con l'acqua è impossibile.

Bevestiging wand + plafond inbouw  
 Montage mur + plafond encastré  
 Montage wand + decke eingebaut  
 Fixation wall + ceiling recessed  
 Montaje pared + techo empotrado  
 Montaggio parete + soffitto incasso

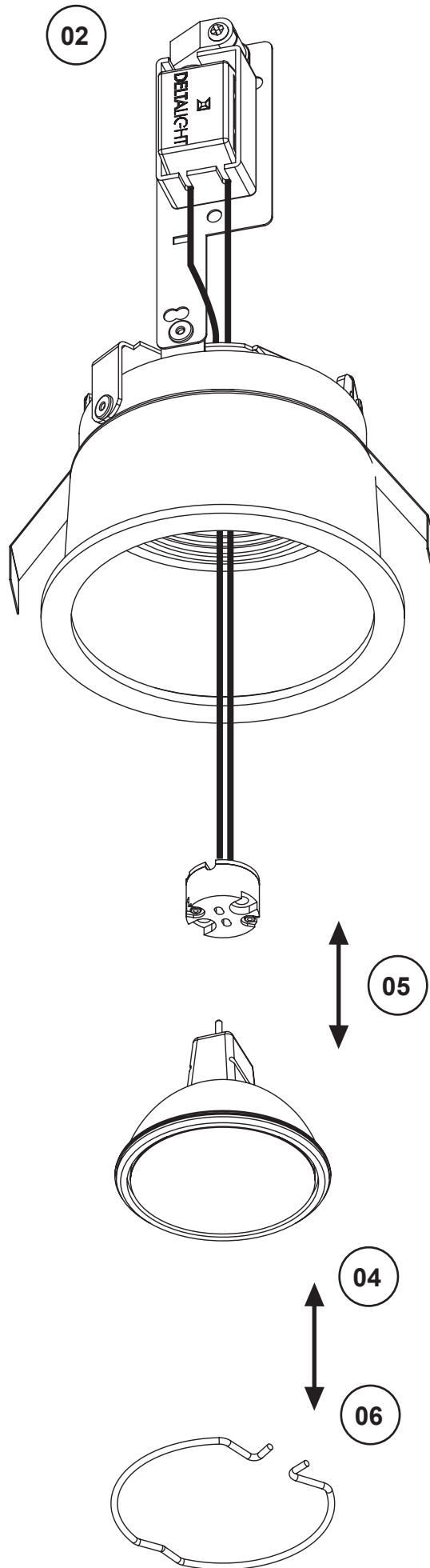
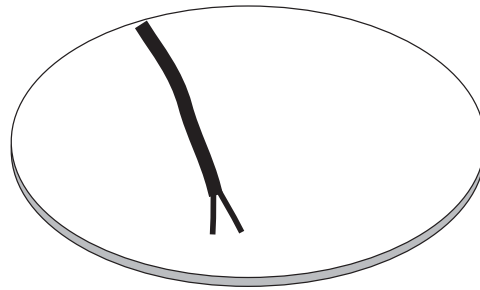
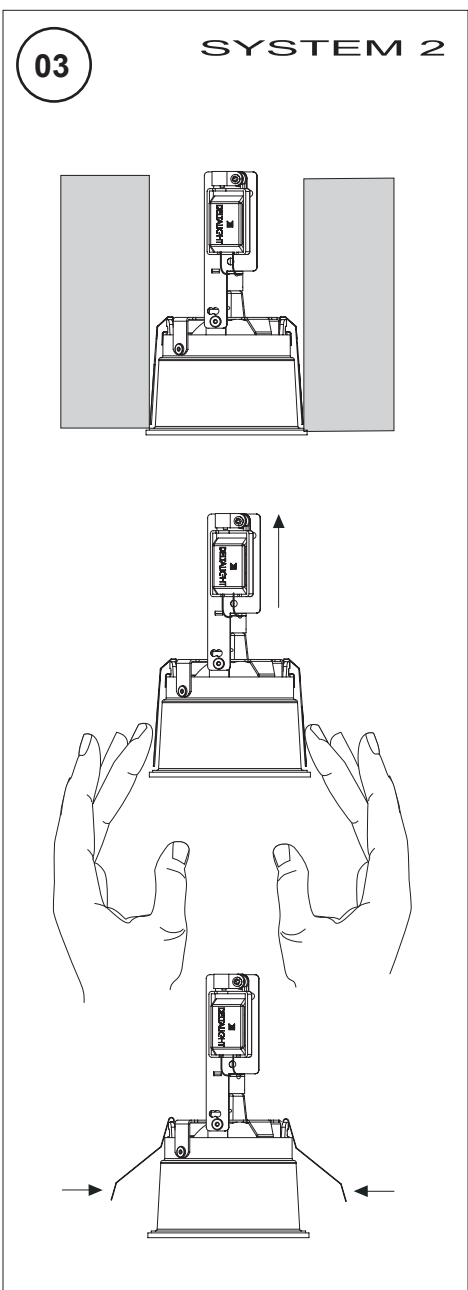
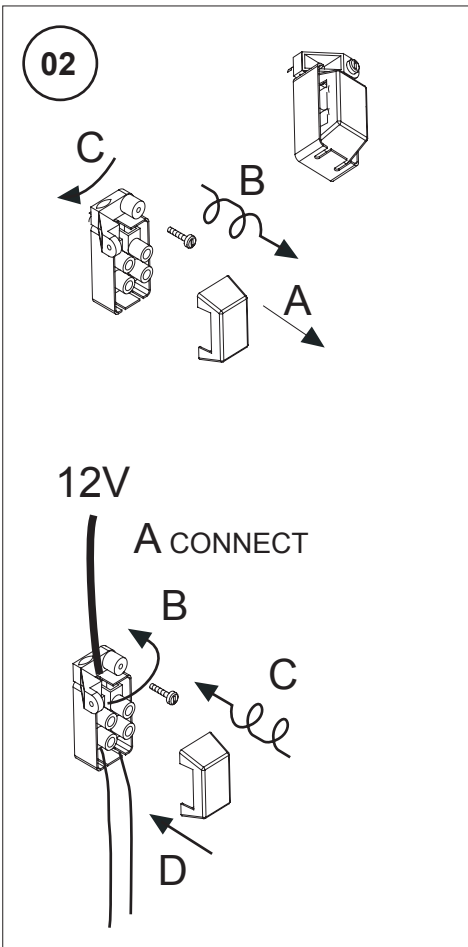
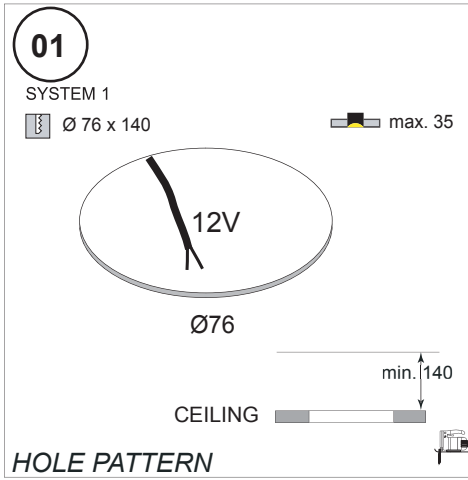

01. MAKE HOLE PATTERN
02. MAKE THE ELECTRICAL CONNECTION
03. PLACE THE DEVICE
04. REMOVE THE SPRING
05. INSERT/REPLACE LAMP
06. FIX THE SPRING
07. SWITCH ON

