

Date

Name

Client

Project Name

Quote#

Type/Quantity

**TWEETER M TRIMLESS SOFT-9**

418 13 1902

[Ссылка на сайт](#)

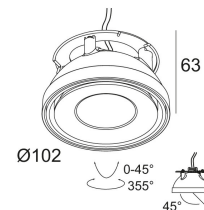
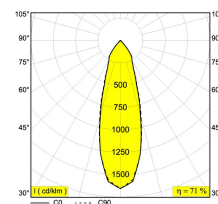

Контурная форма/размер:  Ø KIT мм

Глубина встройки: 80 мм

Доступные цвета: ЧЕРНЫЙ-ХРОМ (418 13 1902 B-C)  
БЕЛЫЙ-БЕЛЫЙ (418 13 1902 W-W)

ADJUSTABLE 0° - 45° / 355°  
INCL.1 x LED WHITE 10W / CRI>90 / 2700-1800K /565lm  
INCL.1 x REFLECTOR FL-40°  
EXCL.DIMMABLE LED POWER SUPPLY 650mA-DC

Светодиодная Техника: Источник света: 565 lm // 10 W // 56 lm/W  
Светильник: 400 lm // 12 W // 35 lm/W

Класс: III

Вес: 0.7 КГ

Уровень защиты: IP20

Минимальное расстояние: нет данных

Требования: MOUNTING KIT R102 TRIMLESS O.F.A.  
DIMMABLE LED POWER SUPPLY 650mA-DC

Для подробных инструкций по установке обратитесь, пожалуйста, к руководству [418\\_13\\_1902\\_HAND.pdf](#)

TWEETER M TRIMLESS SOFT-9  
418 13 1902

**Совместимость с потолком**

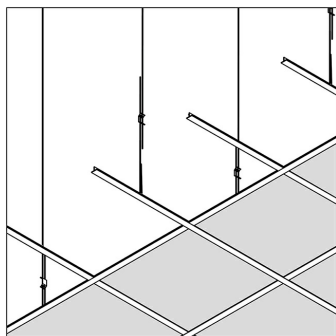

**Подвесной потолок**

Только с помощью

[MOUNTING KIT R102 TRIMLESS](#)  
[O.F.A.](#)

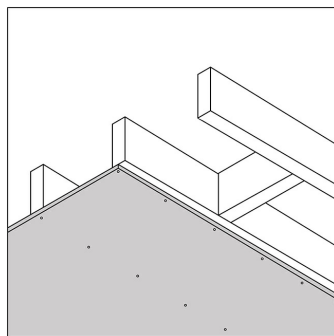

**Гипсокартон**

Только с помощью

[MOUNTING KIT R102 TRIMLESS](#)  
[O.F.A.](#)

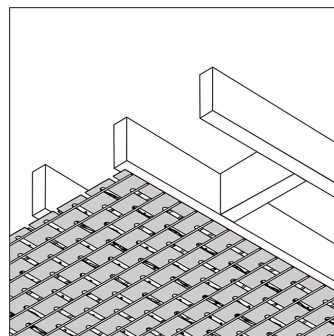

**Штукатурка**

Только с помощью

[MOUNTING KIT R102 TRIMLESS](#)  
[O.F.A.](#)

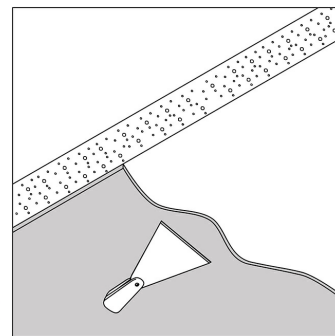

**Бетон + штукатурка**

Только с помощью

[MOUNTING KIT R102 TRIMLESS](#)  
[O.F.A.](#)

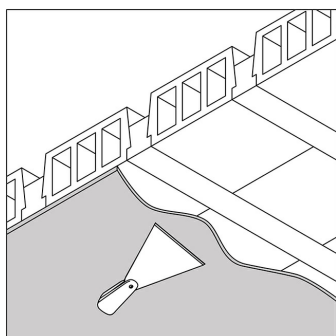

**Stalton + штукатурка**

Только с помощью

[MOUNTING KIT R102 TRIMLESS](#)  
[O.F.A.](#)

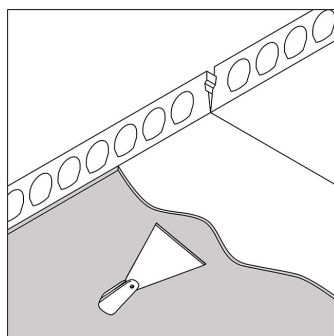

**Многopустотная  
железобетонная плита +  
штукатурка**

Только с помощью

[MOUNTING KIT R102 TRIMLESS](#)  
[O.F.A.](#)

[Ссылка на сайт](#), [Техническое описание](#)

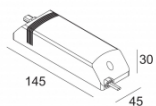

LED POWER SUPPLY 650mA-DC / 10W DIM5  
300 90 915 ED5  
220-240V / 50-60Hz  
Количество светильников: 1

[Ссылка на сайт](#), [Техническое описание](#)

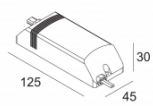

LED POWER SUPPLY 650mA-DC / 10W DIM8  
300 90 915 ED8  
220-240V / 50-60Hz  
Количество светильников: 1

Ссылки по теме

### МОНТАЖНЫЕ КОМПЛЕКТЫ

[Ссылка на сайт](#), [Техническое описание](#)



MOUNTING KIT R102 TRIMLESS O.F.A.  
400 91 02 OFA

Фото проекта

