

Date

Name

Client

Project Name

Quote#

Type/Quantity

SUPERNOVAXS RECESSED 260 DIM1
274 86 2515 ED1

[Ссылка на сайт](#)

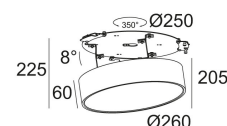
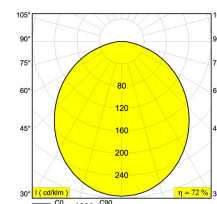

Доступные цвета: ЧЕРНЫЙ (274 86 2515 ED1 B)
 БЕЛЫЙ (274 86 2515 ED1 W)

INCL.1 x PC SBL
 ADJUSTABLE 0°/8°
 INCL.LED CLUSTER 15W / CRI>80 / 3000K / 1580lm
 INCL.DIMMABLE LED POWER SUPPLY 600mA-DC / 15W
 DIMMING BY 1-10V CONTROL

Светодиодная Техника: Источник света: 1580 lm // 15 W // 105 lm/W
 Светильник: 1139 lm // 17 W // 66 lm/W

110-240V / 50-60Hz

Класс: II

Вес: 2.2 КГ
 Уровень защиты: IP40
 Минимальное расстояние: нет данных

Требования: SUPERNOVA XS RECESSED KIT 260

Для подробных инструкций по установке обратитесь, пожалуйста, к руководству [274_86_2515_ED1_HAND.pdf](#)

SUPERNOVAXS RECESSED 260 DIM1
274 86 2515 ED1

Совместимость с потолком

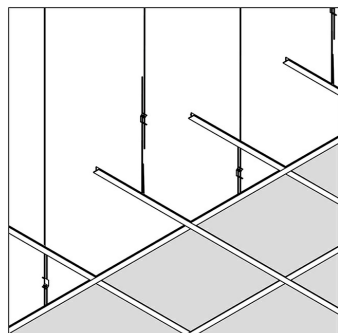

Подвесной потолок

Только с помощью

[SUPERNOVAXS RECESSED KIT 260](#)

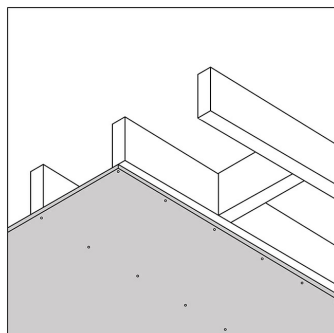

Гипсокартон

Только с помощью

[SUPERNOVAXS RECESSED KIT 260](#)

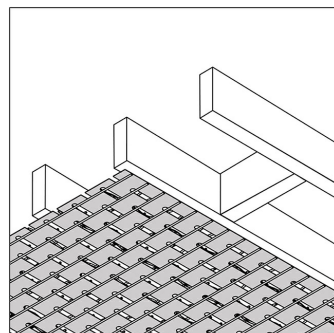

Штукатурка

Только с помощью

[SUPERNOVAXS RECESSED KIT 260](#)

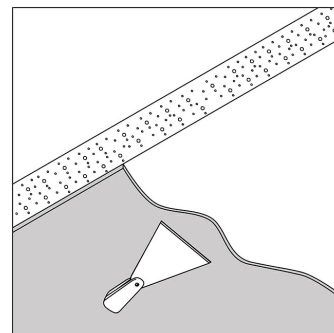

Бетон + штукатурка

Только с помощью

[SUPERNOVAXS RECESSED KIT 260](#)

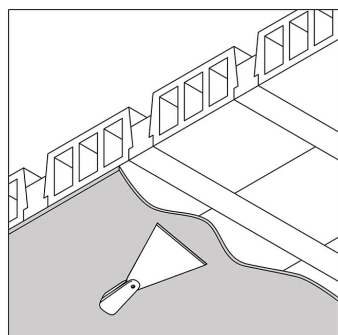

Stalton + штукатурка

Только с помощью

[SUPERNOVAXS RECESSED KIT 260](#)

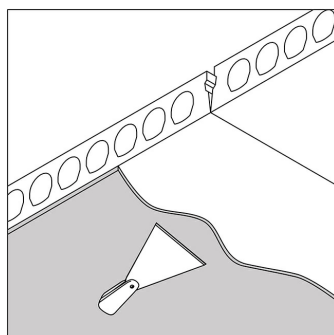

**Многopустотная
железобетонная плита +
штукатурка**

Только с помощью

[SUPERNOVAXS RECESSED KIT 260](#)

SUPERNOVAXS RECESSED 260 DIM1
274 86 2515 ED1

Ссылки по теме

МОНТАЖНЫЕ КОМПЛЕКТЫ ДЛЯ ВСТРАИВАЕМОГО ОБОРУДОВАНИЯ

[Ссылка на сайт](#), [Техническое описание](#)



SUPERNOVA XS RECESSED KIT 260
274 88 029

Фото проекта

