

Date

Name

Client

Project Name

Quote#

Type/Quantity

**Описание**

Hier staat de productomschrijving

**Применение**

En hier de applicatiena

**Примечания**

geen speciale opmerkingen ?

08/12/2017 18:25:39

**SUPERNOVAXS RECESSED 260**

274 86 2515

[Ссылка на сайт](#)

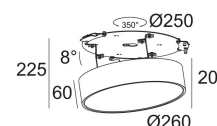
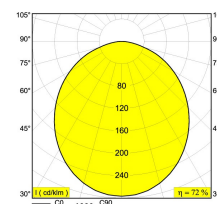

Доступные цвета: ЧЕРНЫЙ (274 86 2515 В)  
БЕЛЫЙ (274 86 2515 W)

INCL.1 x PC SBL  
ADJUSTABLE 0°/8°  
INCL.LED CLUSTER 15W / CRI>80 / 3000K / 1580lm  
INCL.LED POWER SUPPLY 24V-DC / 15W

Светодиодная Техника: Источник света: 1580 lm // 15 W // 105 lm/W  
Светильник: 1139 lm // 17 W // 66 lm/W

220-240V / 50-60Hz

Класс: II

Вес: 2.2 КГ  
Уровень защиты: IP40  
Минимальное расстояние: нет данных

Требования: SUPERNOVA XS RECESSED KIT 260

Для подробных инструкций по установке обратитесь, пожалуйста, к руководству [274\\_86\\_2515\\_HAND.pdf](#)

**SUPERNOVAXS RECESSED 260**  
274 86 2515

**Совместимость с потолком**

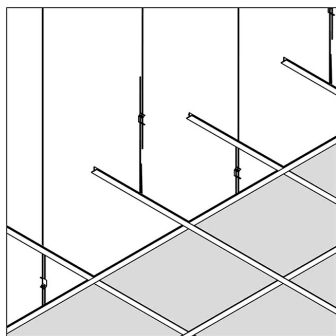

**Подвесной потолок**

**Только с помощью**

[SUPERNOVAXS RECESSED KIT 260](#)

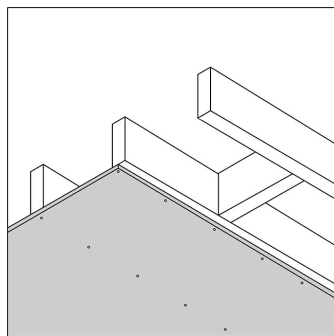

**Гипсокартон**

**Только с помощью**

[SUPERNOVAXS RECESSED KIT 260](#)

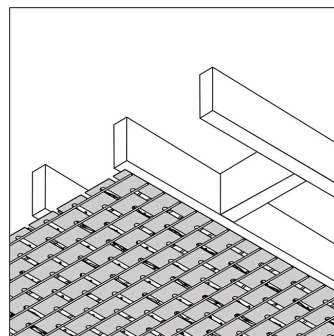

**Штукатурка**

**Только с помощью**

[SUPERNOVAXS RECESSED KIT 260](#)

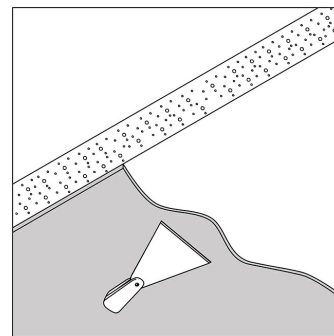

**Бетон + штукатурка**

**Только с помощью**

[SUPERNOVAXS RECESSED KIT 260](#)

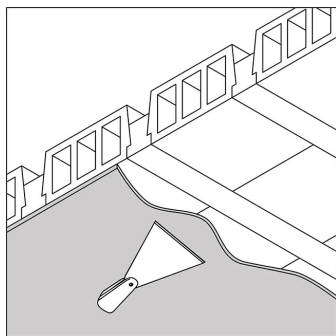

**Stalton + штукатурка**

**Только с помощью**

[SUPERNOVAXS RECESSED KIT 260](#)

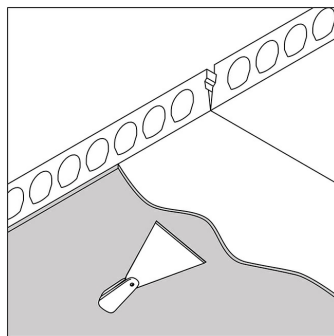

**Многopустотная  
железобетонная плита +  
штукатурка**

**Только с помощью**

[SUPERNOVAXS RECESSED KIT 260](#)

**SUPERNOVAXS RECESSED 260**  
274 86 2515

Ссылки по теме  
**МОНТАЖНЫЕ КОМПЛЕКТЫ ДЛЯ ВСТРАИВАЕМОГО ОБОРУДОВАНИЯ**

[Ссылка на сайт](#), [Техническое описание](#)

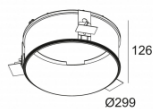

**SUPERNOVA XS RECESSED KIT 260**  
274 88 029

Фото проекта

