

Date

Name

Client

Project Name

Quote#

Type/Quantity

**MINIGRID IN ZB 1 SOFT-9**

202 70 1902

[Ссылка на сайт](#)

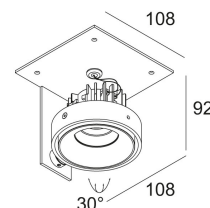
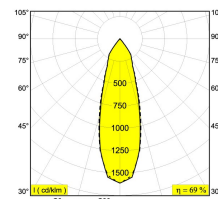

Контурная форма/размер:  109 x 109 мм

Глубина встройки: 113 мм

Доступные цвета: АЛЮМ. СЕРЫЙ (202 70 1902 А)  
БЕЛЫЙ (202 70 1902 W)

ADJUSTABLE 0°- 30°  
INCL.1 x LED WHITE 10W / CRI>90 / 2700-1800K /565lm  
INCL.1 x REFLECTOR FL-40°  
EXCL.DIMMABLE LED POWER SUPPLY 650mA-DC

Светодиодная Техника: Источник света: 565 lm // 10 W // 56 lm/W  
Светильник: 387 lm // 12 W // 34 lm/W

Класс: III

Вес: 0.5 КГ

Уровень защиты: IP23/20

Минимальное расстояние: нет данных

Опции: MINIGRID IN ZB 1 BOX L

Требования: DIMMABLE LED POWER SUPPLY 650mA-DC

Для подробных инструкций по установке обратитесь, пожалуйста, к руководству [202\\_70\\_1902\\_HAND.pdf](#)

MINIGRID IN ZB 1 SOFT-9  
202 70 1902

### Совместимость с потолком

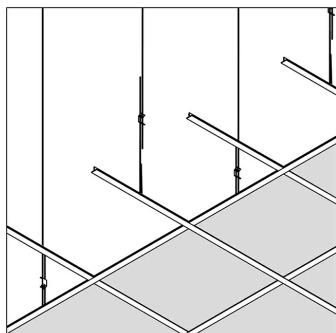

**Подвесной потолок**

Только с помощью

MINIGRID IN ZB 1 BOX L

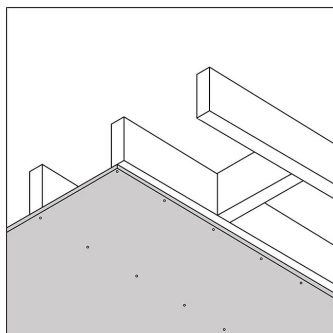

**Гипсокартон**

Только с помощью

MINIGRID IN ZB 1 BOX L

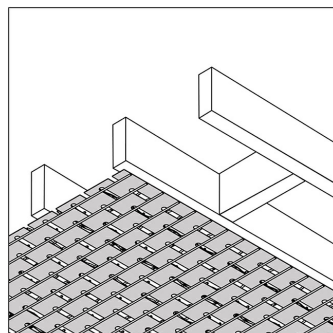

**Штукатурка**

Только с помощью

MINIGRID IN ZB 1 BOX L

MINIGRID IN ZB 1 SOFT-9  
202 70 1902

Ссылки по теме

#### СВЕТОДИОДНЫЕ ИСТОЧНИКИ ПИТАНИЯ

Ссылка на сайт, Техническое описание

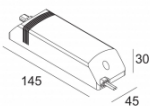

LED POWER SUPPLY 650mA-DC / 10W DIM5  
300 90 915 ED5

220-240V / 50-60Hz

Количество светильников: 1

Ссылка на сайт, Техническое описание

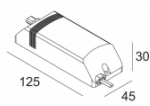

LED POWER SUPPLY 650mA-DC / 10W DIM8  
300 90 915 ED8

220-240V / 50-60Hz

Количество светильников: 1

Ссылки по теме

#### МОНТАЖНЫЕ РАМКИ ДЛЯ БЕСКОРПУСНЫХ СВЕТИЛЬНИКОВ

Ссылка на сайт, Техническое описание

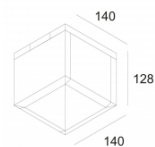

MINIGRID IN ZB 1 BOX L  
202 70 98 01

Фото проекта

