

Date

Name

Client

Project Name

Quote#

Type/Quantity

MINIGRID IN TRIMLESS 2 50

202 71 55 02

[Ссылка на сайт](#)

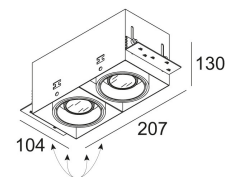

Контурная форма/размер:  211 x 108 мм

Глубина встройки: 140 мм

Толщина монтажной поверхности: max.40

Доступные цвета: АЛЮМ. СЕРЫЙ (202 71 55 02 А)
ЧЕРНЫЙ (202 71 55 02 В)
БЕЛЫЙ (202 71 55 02 W)

ADJUSTABLE 0°- 30°

GU5.3 // 12V // EXCL.TRANSFO

 2 x QR-CBC51 max.35W

 2 x QR-C51 max.50W

Класс: III

Вес: 0.8 КГ

Уровень защиты: IP20

Минимальное расстояние: 0,5m

Примечания: WHITE finish : max. 35W

Опции: MINIGRID IN 2 MOUNTING KIT
MINIGRID IN 2 MOUNTING KIT LARGE
CONCRETE PACK MGIT 2
TRANSFO

Аксессуары: CONE 50
CLIP 50 + DICROIC FILTER 50

Для подробных инструкций по установке обратитесь, пожалуйста, к руководству [202_71_55_01_HAND.pdf](#)

MINIGRID IN TRIMLESS 2 50

202 71 55 02

Совместимость с потолком

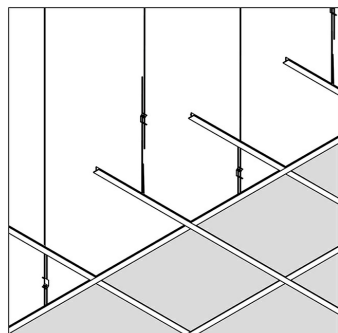

Подвесной потолок

Оptionальный

MINIGRID IN 2 MOUNTING KIT

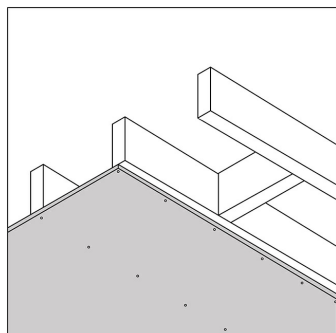

Гипсокартон

Оptionальный

MINIGRID IN 2 MOUNTING KIT

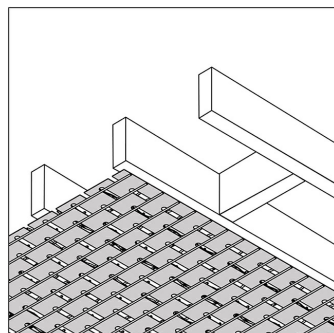

Штукатурка

Только с помощью

MINIGRID IN 2 MOUNTING KIT
MINIGRID IN 2 MOUNTING KIT LARGE

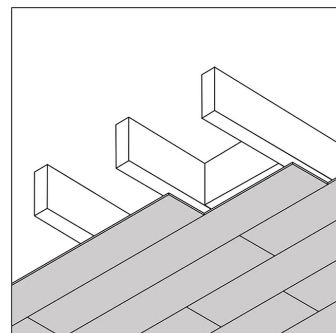

Дерево

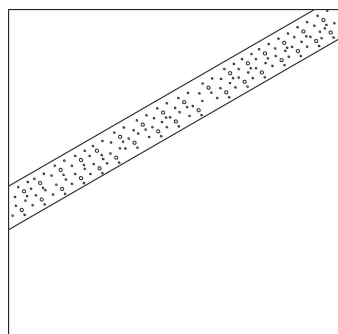

Бетон

Только с помощью

CONCRETE PACK MGIT 2

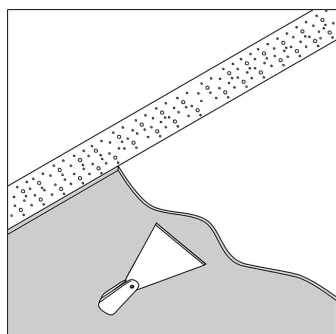

Бетон + штукатурка

Только с помощью

MINIGRID IN 2 MOUNTING KIT LARGE

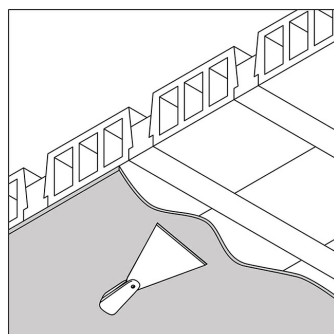

Stalton + штукатурка

Только с помощью

MINIGRID IN 2 MOUNTING KIT LARGE

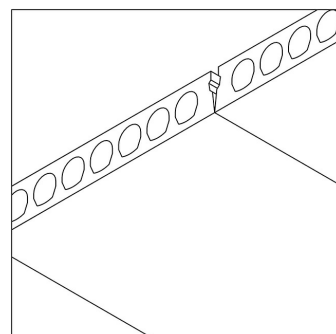

Многopустотная железобетонная плита

Только с помощью

CONCRETE PACK MGIT 2

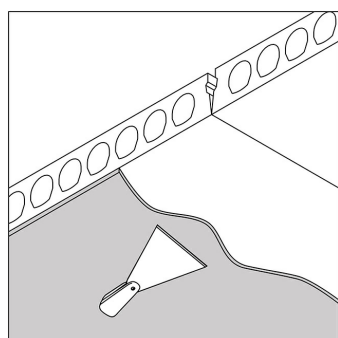

Многopустотная железобетонная плита + штукатурка

Только с помощью

MINIGRID IN 2 MOUNTING KIT LARGE

MINIGRID IN TRIMLESS 2 50
202 71 55 02

Ссылки по теме

ПРА, БАЛЛАСТЫ И ТРАНСФОРМАТОРЫ

[Ссылка на сайт](#), [Техническое описание](#)

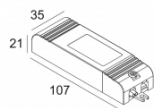

TRANSFO 100W
200 46 10
220-240V / 50-60Hz

[Ссылка на сайт](#), [Техническое описание](#)

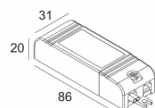

TRANSFO 50W
200 46 06
220-240V / 50-60Hz

Ссылки по теме

МОНТАЖНЫЕ КОМПЛЕКТЫ ДЛЯ БЕТОНА

[Ссылка на сайт](#), [Техническое описание](#)

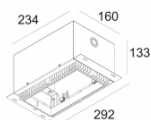

CONCRETE PACK MGIT 2
202 71 96 02

Ссылки по теме

МОНТАЖНЫЕ КОМПЛЕКТЫ

[Ссылка на сайт](#), [Техническое описание](#)

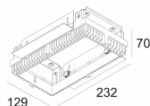

MINIGRID IN 2 MOUNTING KIT
202 71 95 02

[Ссылка на сайт](#), [Техническое описание](#)

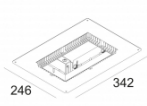

MINIGRID IN 2 MOUNTING KIT LARGE
202 71 95 02L

Ссылки по теме

ДЕКОРАТИВНЫЕ ДЕТАЛИ

[Ссылка на сайт](#), [Техническое описание](#)



CUP 50
201 30 98

Фото проекта

