

Date

Name

Client

Project Name

Quote#

Type/Quantity

## MINIGRID IN 2 50

202 72 55 02

[Ссылка на сайт](#)

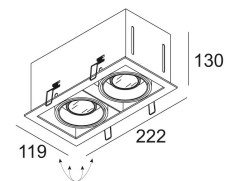

Контурная форма/размер:  214 x 111 мм

Глубина встройки: 140 мм

Толщина монтажной поверхности: max.20

Доступные цвета: АЛЮМ. СЕРЫЙ-АЛЮМ. СЕРЫЙ (202 72 55 02 А-А)  
АЛЮМ. СЕРЫЙ-ЧЕРНЫЙ (202 72 55 02 А-В)  
БЕЛЫЙ-БЕЛЫЙ (202 72 55 02 W-W)

ADJUSTABLE 0°- 30°

GU5.3 // 12V // EXCL.TRANSFO

 2 x QR-CBC51 max.35W

 2 x QR-C51 max.50W

Класс: III

Вес: 0.9 КГ

Уровень защиты: IP20

Минимальное расстояние: 0,5m

Примечания: WHITE finish : max. 35W

Опции: PLASTERKIT 127  
TRANSFO

Аксессуары: CONE 50  
CLIP 50 + DICROIC FILTER 50

Для подробных инструкций по установке обратитесь, пожалуйста, к руководству [202\\_72\\_55\\_01\\_HAND.pdf](#)

**MINIGRID IN 2 50**  
202 72 55 02

**Совместимость с потолком**

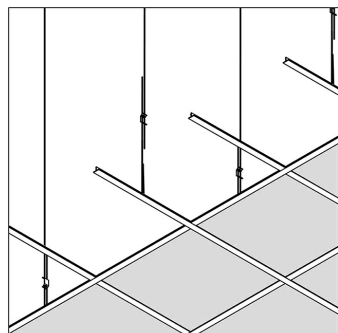

**Подвесной потолок**

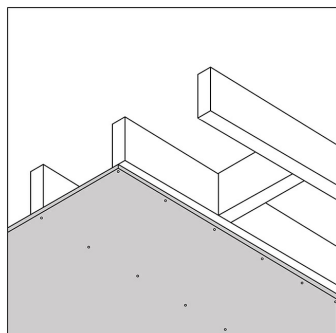

**Гипсокартон**

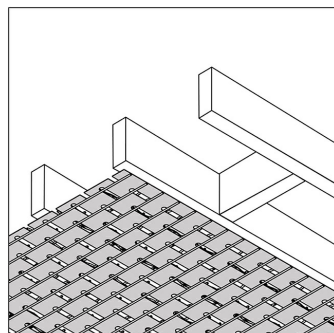

**Штукатурка**

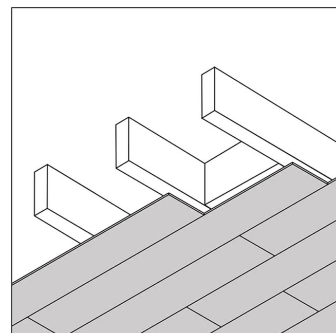

**Дерево**

**Опциональный**  
PLASTERKIT 127

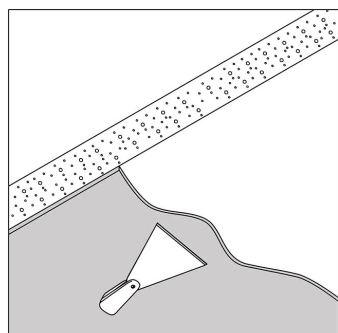

**Бетон + штукатурка**

**Только с помощью**

PLASTERKIT 127

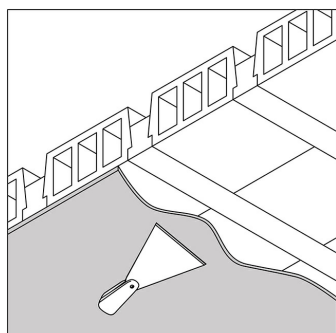

**Stalton + штукатурка**

**Только с помощью**

PLASTERKIT 127

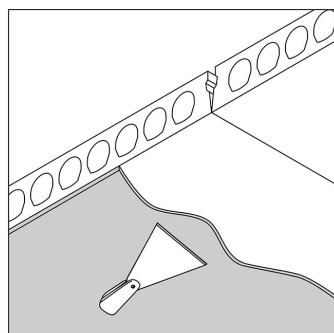

**Многопустотная  
железобетонная плита +  
штукатурка**

**Только с помощью**

PLASTERKIT 127

**MINIGRID IN 2 50**  
202 72 55 02

Ссылки по теме  
**ПРА, БАЛЛАСТЫ И ТРАНСФОРМАТОРЫ**

Ссылка на сайт / Техническое описание

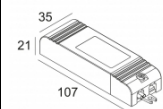

TRANSFO 100W  
200 46 10  
220-240V / 50-60Hz

Ссылка на сайт / Техническое описание

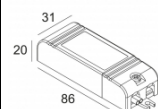

TRANSFO 50W  
200 46 06  
220-240V / 50-60Hz

Ссылки по теме

## МОНТАЖНЫЕ РАМКИ ДЛЯ ГИПСОКАРТОНА

[Ссылка на сайт](#) / [Техническое описание](#)

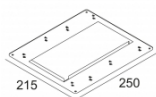

PLASTERKIT 127  
202 72 99 02

## Ссылки по теме ДЕКОРАТИВНЫЕ ДЕТАЛИ

[Ссылка на сайт](#) / [Техническое описание](#)



CLIP 50  
201 30 98

 DELTALIGHT®

MINIGRID IN 2 50  
202 72 55 02

Спецификация

Фото проекта

