

Date

Name

Client

Project Name

Quote#

Type/Quantity

iMAX SOFT-9

401 31 1902

[Ссылка на сайт](#)

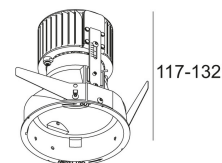
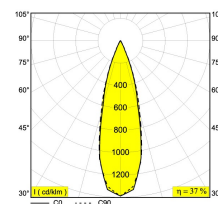

Контурная форма/размер: 98 мм

Глубина встройки: 145 мм

Толщина монтажной поверхности: max.25

NONADJUSTABLE

INCL.1 x LED WHITE 10W / CRI>90 / 2700-1800K /565lm

INCL.1 x REFLECTOR FL-40°

EXCL.DIMMABLE LED POWER SUPPLY 650mA-DC

Светодиодная Техника: Источник света: 565 lm // 10 W // 56 lm/W
Светильник: 210 lm // 12 W // 18 lm/W

Класс: III

Вес: 0.4 КГ

Уровень защиты: IP20 or IP54

Минимальное расстояние: нет данных

Примечания: Front cover to be ordered separately !
[Look at our iMAX configurator](#)

Опции: MOUNTING SET S2

Аксессуары: iMAX ACCESSOIRES

Требования: DIMMABLE LED POWER SUPPLY 650mA-DC
iMAX COVER
MOUNTING KIT FLUSH ROUND iMAX

Для подробных инструкций по установке обратитесь, пожалуйста, к руководству [401_31_1902_HAND.pdf](#)

iMAX SOFT-9
401 31 1902

Совместимость с потолком



Подвесной потолок

Оptionальный

MOUNTING KIT FLUSH ROUND iMAX

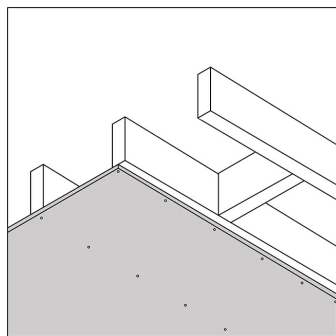

Гипсокартон

Оptionальный

MOUNTING KIT FLUSH ROUND iMAX

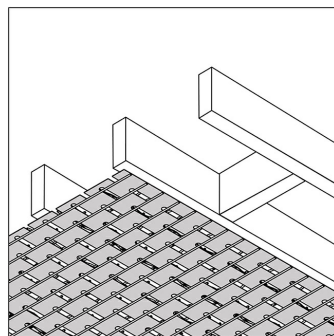

Штукатурка

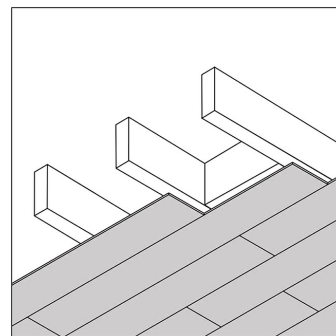

Дерево

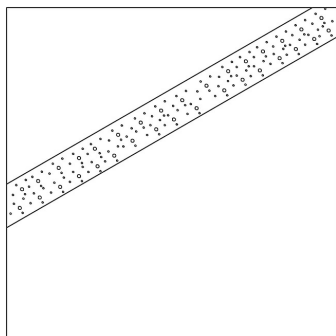

Бетон

Только с помощью

MOUNTING SET S2

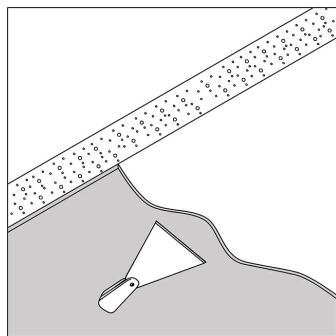

Бетон + штукатурка

Только с помощью

MOUNTING SET S2

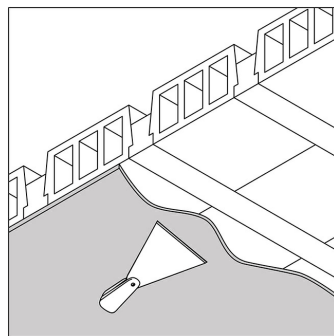

Stalton + штукатурка

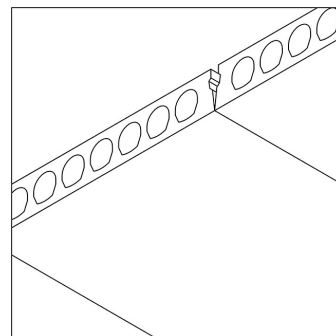

**Многopустотная
железобетонная плита**

Только с помощью

MOUNTING SET S2

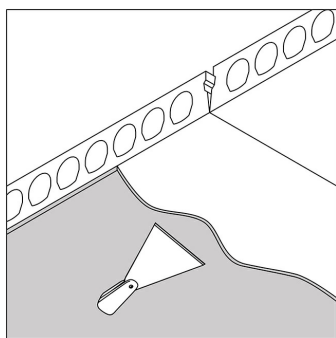

**Многopустотная
железобетонная плита +
штукатурка**

Только с помощью

MOUNTING SET S2

Ссылки по теме

СВЕТОДИОДНЫЕ ИСТОЧНИКИ ПИТАНИЯ

[Ссылка на сайт](#) / [Техническое описание](#)

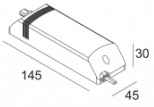

LED POWER SUPPLY 650mA-DC / 10W DIM5
300 90 915 ED5
220-240V / 50-60Hz
Количество светильников: 1

[Ссылка на сайт](#) / [Техническое описание](#)

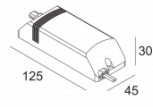

LED POWER SUPPLY 650mA-DC / 10W DIM8
300 90 915 ED8
220-240V / 50-60Hz
Количество светильников: 1

Ссылки по теме

МОНТАЖНЫЕ КОМПЛЕКТЫ

[Ссылка на сайт](#) / [Техническое описание](#)



MOUNTING KIT FLUSH ROUND MAX
400 90 01

Ссылки по теме

СВЕТОПРЕЛОМЛЯЮЩИЕ УСТРОЙСТВА

[Ссылка на сайт](#) / [Техническое описание](#)

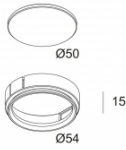

MAX GLASS SBL
400 03 05

[Ссылка на сайт](#) / [Техническое описание](#)

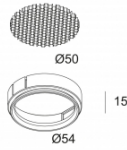

MAX HONEYCOMB
400 03 01

[Ссылка на сайт](#) / [Техническое описание](#)

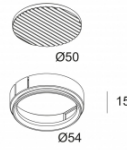

MAX LINEAR SPREAD LENS
400 03 02

[Ссылка на сайт](#) / [Техническое описание](#)

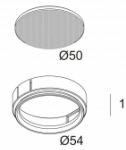

MAX SOFTENING LENS
400 03 04

[Ссылка на сайт](#) / [Техническое описание](#)

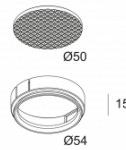

MAX SPREAD LENS
400 03 03

Ссылки по теме

MOUNTING SET S2

[Ссылка на сайт](#) / [Техническое описание](#)

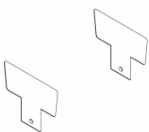

MOUNTING SET S2
400 99 00

Ссылки по теме

ДРУГОЕ

[Ссылка на сайт](#) / [Техническое описание](#)

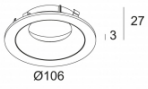

MAX COVER ROUND
400 00 11

[Ссылка на сайт](#) / [Техническое описание](#)

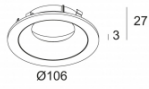

MAX COVER ROUND FLUSH
400 00 19

[Ссылка на сайт](#) / [Техническое описание](#)

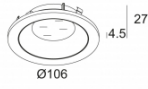

MAX COVER ROUND IP
400 00 21

[Ссылка на сайт](#) / [Техническое описание](#)

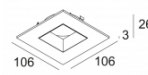

MAX COVER SQUARE
400 00 55

 DELTALIGHT®

IMAX SOFT-9
401 31 1902

Спецификация

Фото проекта

