

Date

Name

Client

Project Name

Quote#

Type/Quantity

GRID IN ZB 2 QR

202 60 00 02

[Ссылка на сайт](#)

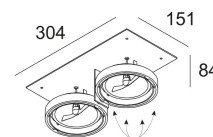

Контурная форма/размер: 305 x 152 мм

Глубина встройки: 114 мм

Доступные цвета: АЛЮМ. СЕРЫЙ (202 60 00 02 A)
БЕЛЫЙ (202 60 00 02 W)

ADJUSTABLE 0°- 30°

G53 // 12V // EXCL.TRANSFO

2 x QR-LP111 max.100W

Класс: III

Вес: 1.4 КГ

Уровень защиты: IP20

Минимальное расстояние: 1,0m

Опции: GRID IN ZB 2 BOX L
TRANSFO

Аксессуары: CONE 111
CONE / CLIP 111 + FRONTGLASS 111
CONE / CLIP 111 + COLOUR FILTER 111
CONE / CLIP 111 + LENS 111

Для подробных инструкций по установке обратитесь, пожалуйста, к руководству [202_60_00_01_HAND.pdf](#)

GRID IN ZB 2 QR
202 60 00 02

Совместимость с потолком

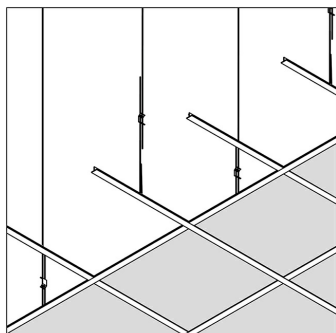

Подвесной потолок

Только с помощью

GRID IN ZB 2 BOX L

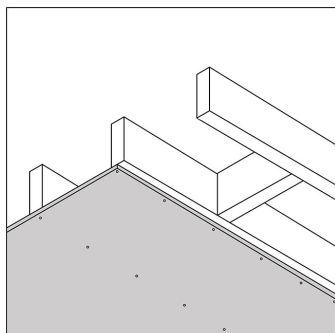

Гипсокартон

Только с помощью

GRID IN ZB 2 BOX L

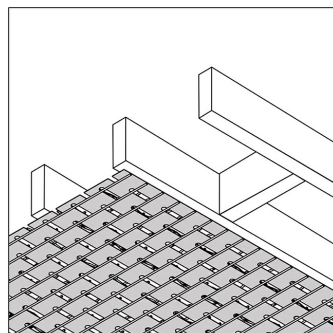

Штукатурка

Только с помощью

GRID IN ZB 2 BOX L

GRID IN ZB 2 QR
202 60 00 02

Ссылки по теме

ПРА, БАЛЛАСТЫ И ТРАНСФОРМАТОРЫ

Ссылка на сайт, Техническое описание

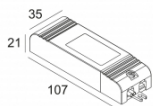

TRANSFO 100W
200 46 10
220-240V / 50-60Hz

Ссылка на сайт, Техническое описание

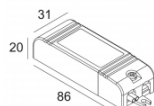

TRANSFO 50W
200 46 06
220-240V / 50-60Hz

Ссылки по теме

МОНТАЖНЫЕ РАМКИ ДЛЯ БЕСКОРПУСНЫХ СВЕТИЛЬНИКОВ

Ссылка на сайт, Техническое описание

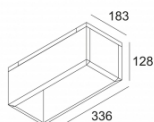

GRID IN ZB 2 BOX L
202 60 98 02

Ссылки по теме

СВЕТОПРЕЛОМЛЯЮЩИЕ УСТРОЙСТВА

[Ссылка на сайт](#) / [Техническое описание](#)



Ø100

LENS 111
201 47 11

Ссылки по теме

ДЕКОРАТИВНЫЕ ДЕТАЛИ

[Ссылка на сайт](#) / [Техническое описание](#)

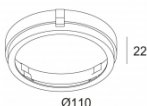

Ø110

CLIP 111
201 27 99

 DELTALIGHT®

GRID IN ZB 2 QR
202 60 00 02

Спецификация

Фото проекта

