

Date

Name

Client

Project Name

Quote#

Type/Quantity

## CARREE GT Hi S1

202 52 11

[Ссылка на сайт](#)

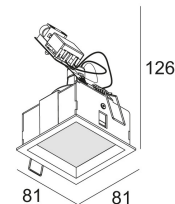
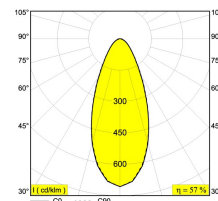
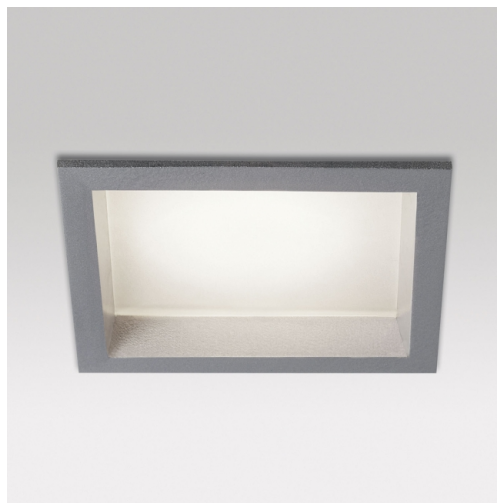

Контурная форма/размер:  75 x 75 мм

Глубина встройки: 110 мм

Толщина монтажной поверхности: max.35

Доступные цвета: АЛЮМ. СЕРЫЙ (202 52 11 A)  
БЕЛЫЙ (202 52 11 W)

NONADJUSTABLE  
MAINS DIMMING - TRAILING EDGE

GU10 // 100-240V / 50-60Hz

 1 x QPAR51 max.50W

Класс: II

Вес: 0.3 КГ

Уровень защиты: IP44/20-20/20

Минимальное расстояние: 0,5m

Примечания: WHITE finish : max. 35W

Опции: PLASTERKIT 161  
CONCRETE BOX 161  
MOUNTING KIT 75

Для подробных инструкций по установке обратитесь, пожалуйста, к руководству [202\\_52\\_11\\_HAND.pdf](#)

**CARREE GT Hi S1**  
202 52 11

**Совместимость с потолком**



**Подвесной потолок**

**Оptionальный**

MOUNTING KIT 75

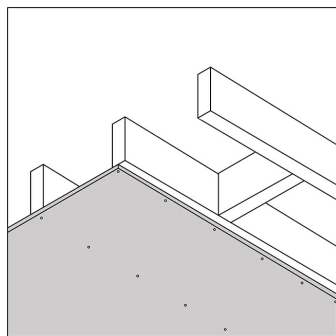

**Гипсокартон**

**Оptionальный**

MOUNTING KIT 75

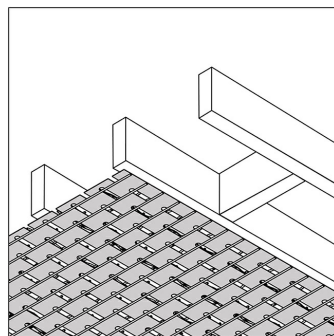

**Штукатурка**

**Оptionальный**

PLASTERKIT 161

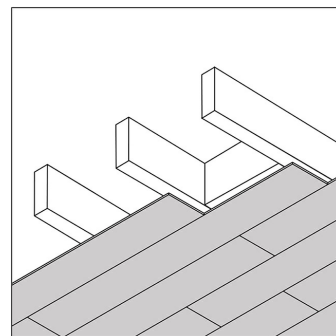

**Дерево**

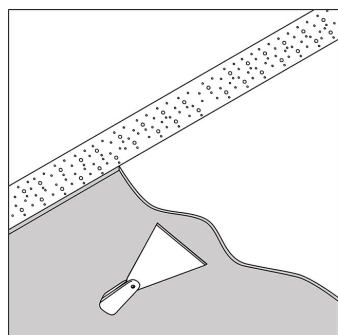

**Бетон + штукатурка**

**Только с помощью**

PLASTERKIT 161  
CONCRETE BOX 161

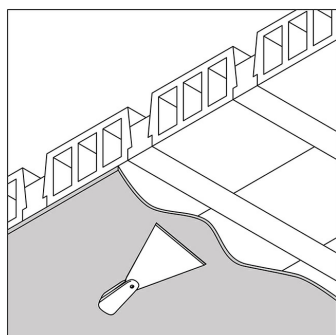

**Stalton + штукатурка**

**Только с помощью**

PLASTERKIT 161  
CONCRETE BOX 161

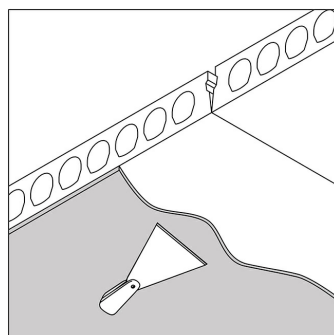

**Многопустотная железобетонная плита + штукатурка**

**Только с помощью**

PLASTERKIT 161  
CONCRETE BOX 161

**CARREE GT Hi S1**  
202 52 11

Ссылки по теме  
**МОНТАЖНЫЕ РАМКИ ДЛЯ ГИПСОКАРТОНА**

Ссылка на сайт / Техническое описание

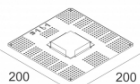

PLASTERKIT 161  
207 01 161

Ссылки по теме

## МОНТАЖНЫЕ КОРОБА ДЛЯ БЕТОНА

[Ссылка на сайт](#), [Техническое описание](#)

**описание**

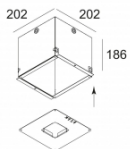

CONCRETE BOX 161  
270 11 161

Ссылки по теме

## МОНТАЖНЫЕ КОМПЛЕКТЫ

[Ссылка на сайт](#), [Техническое описание](#)

**описание**

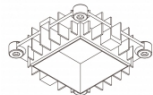

MOUNTING KIT 75  
202 00 75

Фото проекта

