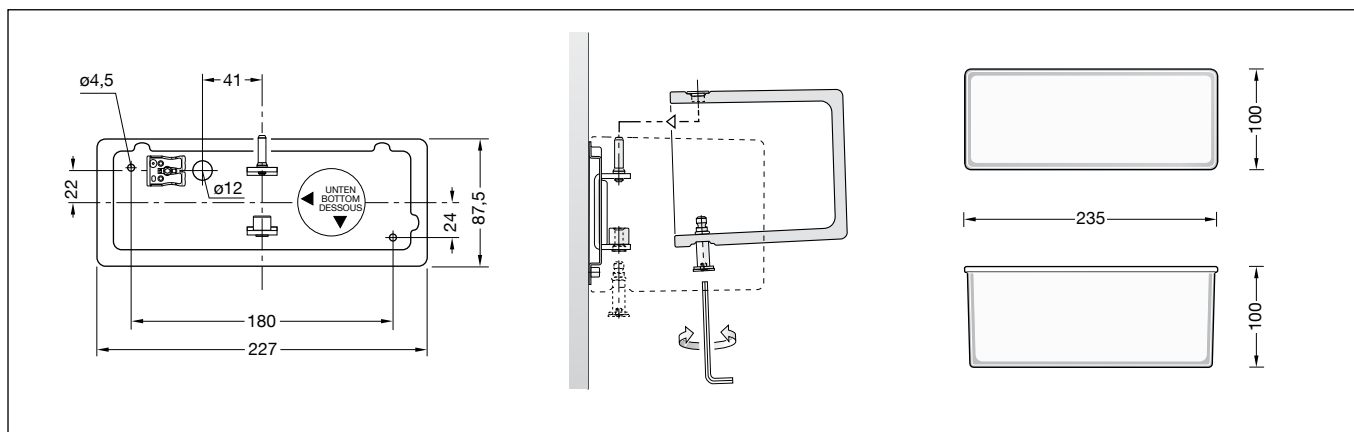

Gebrauchsanweisung
Instructions for use
Fiche d'utilisation**Wandleuchte**
Wall luminaire
Appique**89 663****Anwendung**

Geschlossenen und freistrahlende Wandleuchte mit Kristallglas und Metallarmatur.
Für alle Beleuchtungsaufgaben im Innenbereich.
Überall dort, wo eine weiche und gleichmäßige Lichtstärkeverteilung benötigt wird.

Application

Enclosed and free-radiating wall luminaire with crystal glass and metal bracket. For all lighting tasks in interior applications. They are ideal for places where a soft and uniform lighting distribution is required.

Utilisation

Appique fermée à diffusion libre avec verre clair et armature métallique.
Pour toutes sortes d'éclairages à l'intérieur. Partout là où l'on exige une répartition lumineuse douce et uniforme.

Leuchtmittel

Kompakt-Leuchtstofflampe
TC-TELI 18 W · GX 24 q-2

Lamp

Compact fluorescent lamp
TC-TELI 18 W · GX 24 q-2

Lampe

Lampe fluorescente compacte
TC-TELI 18 W · GX 24 q-2

Osram: Dulux T/E Plus 18 W /... 1200 lm
Philips: PL-T TOP 18 W / 4p 1200 lm

Osram: Dulux T/E Plus 18 W /... 1200 lm
Philips: PL-T TOP 18 W / 4p 1200 lm

Osram: Dulux T/E Plus 18 W /... 1200 lm
Philips: PL-T TOP 18 W / 4p 1200 lm

Bitte beachten Sie die Betriebshinweise der Lampenhersteller.

Please note the lamp manufacturers' operating instructions.

Veuillez respecter les instructions des fabricants de lampes.

Produktbeschreibung

Metallarmatur, Oberfläche
Einbrennlackierung weiß RAL 9010
Kristallglas, innen weiß
2 Befestigungsbohrungen ø 5,5 mm
Abstand 180 x 46 mm
1 Leitungseinführung für
Netzanschlussleitung bis ø 10,5 mm
max. 3 x 1,5[□]
Anschlussklemme 2,5[□]
Schutzleiteranschluss
Fassung GX 24 q-2
Elektronisches Vorschaltgerät (EEI=A2 BAT)
220-240 V ~ 0/50-60 Hz
DC 176-264 V
DC Start ≥ 198 V
Schutzklasse I
 – Sicherheitszeichen
CE – Konformitätszeichen
Gewicht: 1,9 kg

Product description

Metal fitter, finish
white enamel RAL 9010
Crystal glass, inside white
2 fixing holes ø 5.5 mm
180 x 46 mm spacing
1 cable entry for mains supply cable
up to ø 10.5 mm max. 3 x 1.5[□]
Connecting terminal 2.5[□]
Earth conductor connection
Lampholder GX 24 q-2
Electronic ballast (EEI=A2 BAT)
220-240 V ~ 0/50-60 Hz
DC 176-264 V
DC Start ≥ 198 V
Safety class I
 – Safety mark
CE – Conformity mark
Weight: 1.9 kg

Description du produit

Armature métallique, finition laque cuite au four couleur blanche RAL 9010
Verre clair, intérieur blanc
2 trous de fixation ø 5,5 mm
Entraxe 180 x 46 mm
1 entrée de câble pour câble de raccordement jusqu'à ø 10,5 mm max. 3 x 1,5[□]
Bornier 2,5[□]
Raccordement de mise à la terre
Douille GX 24 q-2
Ballast électronique (EEI=A2 BAT)
220-240 V ~ 0/50-60 Hz
DC 176-264 V
DC Start ≥ 198 V
Classe de protection I
 – Sigle de sécurité
CE – Sigle de conformité
Poids: 1,9 kg

Lichttechnik

Leuchtendaten für das Lichttechnische Berechnungsprogramm DIALux für Innenbeleuchtung, sowie Leuchtendaten im EULUMDAT und im IES-Format finden Sie auf unserer Website www.glashuette-limburg.de.

Light technique

Luminaire data for the light planning program DIALux for indoor lighting as well as luminaire data in EULUMDAT and IES-format you will find on our website www.glashuette-limburg.com.

Technique d'éclairage

DIALux est un programme de calcul d'éclairage pour l'éclairage intérieur. Vous le trouverez sur le site www.glashuette-limburg.com ainsi que les données des luminaires aux formats EULUMDAT et IES.

Sicherheit

Für die Installation und für den Betrieb dieser Leuchte sind die nationalen Sicherheitsvorschriften zu beachten. Der Hersteller übernimmt keine Haftung für Schäden, die durch unsachgemäßen Einsatz oder Montage entstehen. Werden nachträglich Änderungen an der Leuchte vorgenommen, so gilt derjenige als Hersteller, der diese Änderungen vornimmt.

Montage

Unverlierbarkeitsschraube lösen. Vor dem Abheben des Glases von der Armatur darauf achten, dass die Schraube aus dem Glas hervorsticht.

Netzanschlussleitung in das Leuchtengehäuse einführen. Armatur mit geeignetem Befestigungsmaterial auf Montagegrund befestigen. Dabei unbedingt beiliegende Dichtungen verwenden. Gebrauchslage "Pfeil unten" beachten. Silikonschläuche über Anschlussadern schieben. Schutzleiteranschluss und elektrischen Anschluss vornehmen. Leuchtmittel in Fassung einsetzen.

Glas durch leichtes Neigen über den Stift auf die Armatur aufsetzen. Schraube festziehen. Hinweis: Bei senkrechter Montage der Leuchte darauf achten, dass das Glas gehalten wird, bis die Schraube eingedreht ist.

Lampenwechsel · Wartung

Anlage spannungsfrei schalten. Glas vom Leuchtengehäuse lösen. Glas und Leuchte reinigen. Nur lösungsmittelfreie Reinigungsmittel verwenden. Lampe wechseln. Glas auf Leuchtengehäuse befestigen.

Safety indices

The installation and operation of this luminaire are subject to national safety regulations. If damage is caused by improper use or installation, the manufacturer is released from any liability. If the luminaire will subsequently be modified, the person responsible for the modification will be considered as manufacturer.

Installation

Loosen the captive screw. Before taking off the glass make sure that the captive screw protrudes from the glass.

Lead mains cable into the luminaire housing. Mount fitter with suitable fixing material onto the mounting surface. It is imperative to use the enclosed gaskets. Note position of application "arrow down". Pull silicone sleeves over the wires, make earth connection and electrical connection to the lampholder terminals. Insert lamp into lampholder.

Incline the glass smoothly and insert it on the pin of the fitter. Tighten the captive screw. Note: For installation in vertical position make sure that the glass is carried until the screw is tightened.

Relamping · Maintenance

Disconnect the electrical installation. Take off the glass. Clean glass and luminaire housing. Use only solvent-free cleansers. Change the lamp. Fix glass to the luminaire housing.

Sécurité

Pour l'installation et l'utilisation de ce luminaire, respecter les normes de sécurité nationales. Le fabricant décline toute responsabilité résultant d'une mise en œuvre ou d'une installation inappropriée du produit. Toutes les modifications apportées au luminaire se feront sous la responsabilité exclusive de celui les effectuera.

Installation

Dévisser la vis imperdable. Avant d'enlever le verre veillez que la vis imperdable fait saillie du verre.

Introduire le câble dans le luminaire. Fixer l'armature sur la surface de montage avec le matériel approprié. Utiliser dans tous les cas les joints fournis. Vérifier la position d'utilisation "flèche en bas". Enfiler les gaines de silicone sur les fils de raccordement et procéder à mise à terre et au raccordement électrique à la douille. Poser la lampe dans la douille.

Incliner la verre légèrement et le poser dans la goupille sur l'armature. Revisser vis imperdable. Attention: En installation verticale veillez que le verre est tenu jusqu' à ce que la vis est bien serré.

Changement de lampe · Entretien

Débrancher l'installation du réseau. Enlever le verre. Nettoyer le verre et l'armature en n'utilisant que des produits d'entretien ne contenant pas de solvant. Changer la lampe. Remettre le verre sur l'armature.

Ersatzteile

Ersatzglas	11278311MEG
EVG	610490
Fassung	630175

Spares

Spare glass	11278311MEG
Electronic ballast	610490
Lampholder	630175

Pièces de rechange

Verre de rechange	11278311MEG
Ballast électronique	610490
Douille	630175