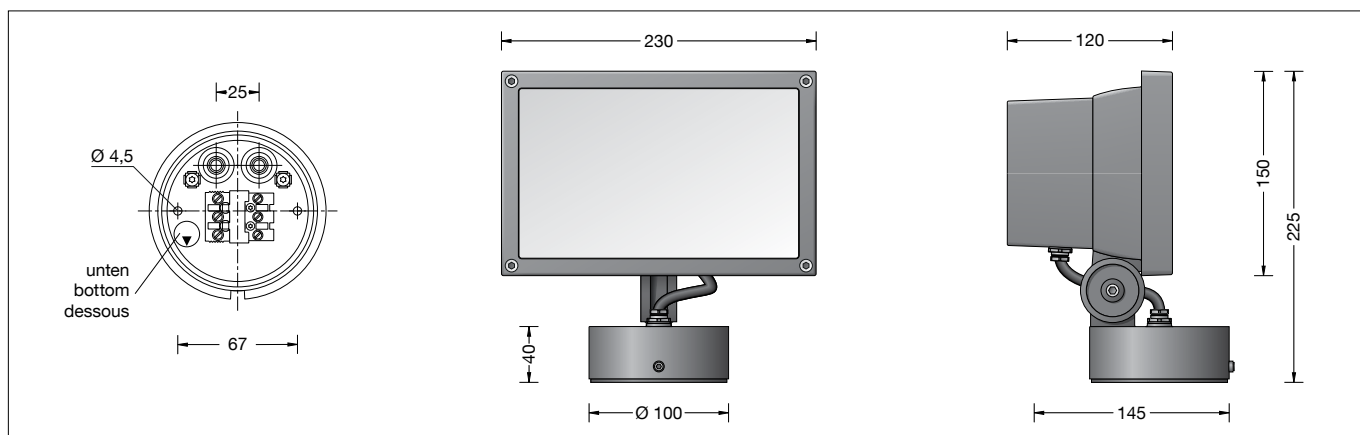

BEGA**84 533**

Flächenscheinwerfer RGBW · Zigbee
Surface floodlight RGBW · Zigbee
Projecteur extensif RGBW · Zigbee

IP 65

**Gebrauchsanweisung****Instructions for use****Fiche d'utilisation****Anwendung**

LED-Flächenscheinwerfer mit Montagedose für additive Farbmischung RGBW.
Der Scheinwerfer kann über eine Zigbee-Farblichtsteuerung (Color Control) gesteuert werden. Dazu empfehlen wir unsere Steuerung BEGA Control.

Application

LED Surface floodlight with mounting box for additive colour mixing RGBW.
The floodlight can be controlled by Zigbee colour light control (Color Control). We recommend our BEGA Control system for this purpose.

Utilisation

Projecteur extensif à LED avec boîte de montage pour mixage de couleurs RGBW.
Le projecteur peut être commandé via un système de contrôle de couleurs Zigbee (Color Control). Nous recommandons d'utiliser le système BEGA Control.

Leuchtmittel

Modul-Anschlussleistung 19,4 W
Leuchten-Anschlussleistung 24 W
Bemessungstemperatur $t_a = 25 \text{ }^\circ\text{C}$
Umgebungstemperatur $t_{a,max} = 35 \text{ }^\circ\text{C}$

Lamp

Module connected wattage 19.4 W
Luminaire connected wattage 24 W
Rated temperature $t_a = 25 \text{ }^\circ\text{C}$
Ambient temperature $t_{a,max} = 35 \text{ }^\circ\text{C}$

Lampe

Puissance raccordée du module 19,4 W
Puissance raccordée du luminaire 24 W
Température de référence $t_a = 25 \text{ }^\circ\text{C}$
Température d'ambiance $t_{a,max} = 35 \text{ }^\circ\text{C}$

Modul-Bezeichnung LED-0347/RGBW
Leuchten-Lichtstrom 1525 lm
Leuchten-Lichtausbeute 63,5 lm/W

Module designation LED-0347/RGBW
Luminaire luminous flux 1525 lm
Luminaire luminous efficiency 63,5 lm/W

Marquage des modules LED-0347/RGBW
Flux lumineux du luminaire 1525 lm
Rendement lum. d'un luminaire 63,5 lm/W

Produktbeschreibung

Leuchte besteht aus Aluminiumguss, Aluminium und Edelstahl
Sicherheitsglas mit optischer Struktur
Silikondichtung
Reflektoroberfläche Reinstaluminium
Drehbereich des Scheinwerfers 350°
Schwenkbereich -35°/+90°
Montagedose mit 2 Befestigungsbohrungen $\varnothing 4,5 \text{ mm}$ · Abstand 67 mm
2 Leitungseinführungen zur Durchverdrahtung der Netzanschlussleitung $\varnothing 7-10,5 \text{ mm}$, max. 3 G 1,5[□]
Anschlussklemme 2,5[□] mit Steckvorrichtung
Schutzleiteranschluss mit eingebautem Zigbee-Funkmodul
Leistungspegel: +8 dBm
Funkfrequenz 2,4 GHz
Kann als Router oder Koordinator in Zigbee-Netzwerken eingesetzt werden
Home Automation Profile 1.2.1
LED-Netzteil
220-240 V \sim 50-60 Hz
Schutzklasse I
Schutzart IP 65
Staubdicht und Schutz gegen Strahlwasser
Schlagfestigkeit IK08
Schutz gegen mechanische Schläge < 5 Joule
CE – Konformitätszeichen
Windangriffsfläche: 0,039 m²
Gewicht: 2,8 kg

Product description

Luminaire made of aluminium alloy, aluminium and stainless steel
Safety glass with optical structure
Silicone gasket
Reflector surface made of pure aluminium
Rotation range of floodlight 350°
Swivel range -35°/+90°
Mounting box with 2 fixing holes $\varnothing 4.5 \text{ mm}$ · 67 mm spacing
2 cable entries for through-wiring of mains supply cable $\varnothing 7-10,5 \text{ mm}$, max. 3 G 1.5[□]
Connecting terminal 2.5[□] with plug connection
Earth conductor connection with integral Zigbee radio module.
Power level: +8 dBm
Radio frequency 2.4 GHz
Can be used as a router or coordinator in Zigbee networks
Home Automation Profile 1.2.1
LED power supply unit
220-240 V \sim 50-60 Hz
Safety class I
Protection class IP 65
Dust-tight and protection against water jets
Impact strength IK08
Protection against mechanical impacts < 5 joule
CE – Conformity mark
Wind catching area: 0.039 m²
Weight: 2.8 kg

Description du produit

Luminaire fabriqué en fonderie d'aluminium, aluminium et acier inoxydable
Verre de sécurité à structure optique
Joint silicone
Finition du réflecteur aluminium extra-pur
Projecteur orientable sur 350°
Inclinaison -35°/+90°
Boîte de montage avec 2 trous de fixation $\varnothing 4,5 \text{ mm}$ · Entraxe 67 mm
2 entrées de câble pour branchement en dérivation d'un câble de raccordement $\varnothing 7-10,5 \text{ mm}$, max. 3 G 1,5[□]
Bornier 2,5[□] avec connecteur embrochable
Raccordement de mise à la terre
Avec module radio Zigbee intégré
Niveau de puissance : +8 dBm
Fréquence radio 2,4 GHz
Peut être utilisé comme routeur ou coordonnateur dans les réseaux Zigbee
Home Automation Profile 1.2.1
Bloc d'alimentation LED
220-240 V \sim 50-60 Hz
Classe de protection I
Degré de protection IP 65
Étanche à la poussière et protégé contre les jets d'eau
Résistance aux chocs mécaniques IK08
Protection contre les chocs mécaniques < 5 joules
CE – Sigle de conformité
Prise au vent: 0,039 m²
Poids: 2,8 kg

Lichttechnik

Breitstreuende Lichtstärkeverteilung.
Halbstrahlwinkel 85/95°

Light technique

Broad spread light distribution.
Half beam angle 85/95°

Technique d'éclairage

Répartition lumineuse extensive.
Angle de diffusion à demi-intensité 85/95°

Sicherheit

Für die Installation und für den Betrieb dieser Leuchte sind die nationalen Sicherheitsvorschriften zu beachten. Der Hersteller übernimmt keine Haftung für Schäden, die durch unsachgemäßen Einsatz oder Montage entstehen. Werden nachträglich Änderungen an der Leuchte vorgenommen, so gilt derjenige als Hersteller, der diese Änderungen vornimmt.

Überspannungsschutz

Die in der Leuchte verbauten elektronischen Komponenten sind nach DIN EN 61547 gegen Überspannung geschützt.

Um einen zusätzlichen Schutz z. B. vor Transienten etc. zu erreichen, empfehlen wir separate Überspannungsschutzkomponenten. Sie finden diese auf unserer Website unter www.bega.de.

Safety indices

The installation and operation of this luminaire are subject to national safety regulations. The manufacturer is then discharged from liability when damage is caused by improper use or installation.

If any luminaire is subsequently modified, the persons responsible for the modification shall be considered as manufacturer.

Overvoltage protection

The electronic components installed in the luminaire are protected against overvoltage in accordance with DIN EN 61547.

To achieve an additional protection against e. g. transients, etc. we recommend separate overvoltage protection components. You can find them on our website at www.bega.com.

Sécurité

Pour l'installation et l'utilisation de ce luminaire, respecter les normes de sécurité nationales. Le fabricant décline toute responsabilité résultant d'une mise en œuvre ou d'une installation inappropriée du produit.

Toutes les modifications apportées au luminaire se feront sous la responsabilité exclusive de celui qui les effectuera.

Protection contre les surtensions

Les composants électroniques installés dans le luminaire sont protégés contre la surtension conformément à la norme DIN EN 61547.

Pour obtenir une protection supplémentaire contre la surtension, les tensions transitoires etc., nous proposons des composants de protection séparés. Vous les trouverez sur notre site web www.bega.com.

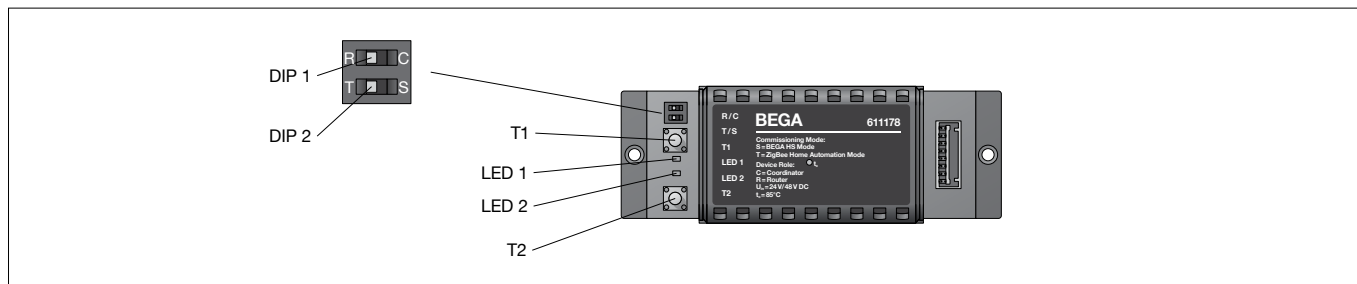

Montage

Anlage spannungsfrei schalten. Der Scheinwerfer ist im Auslieferungszustand als Router konfiguriert und tritt einem bestehenden Netzwerk, sobald es geöffnet und der Scheinwerfer an die Versorgungsspannung angeschlossen wird, automatisch bei.

Um den Scheinwerfer als Koordinator ein Netzwerk eröffnen zu lassen, muss im Scheinwerfergehäuse der DIP-Schalter 1 am Steuermodul von "R" auf "C" geschaltet werden. Dazu Innensechskantschrauben (SW 4) lösen. Abdeckrahmen mit Sicherheitsglas, Dichtung und Reflektor vorsichtig abnehmen und die Antennenleitung abziehen. Innensechskantschrauben (SW 4) hinter dem Reflektor lösen und Gehäuseunterteil abnehmen. Einstellung vornehmen.

Bitte beachten Sie:

Den im Leuchtgehäuse befindlichen Trockenmittelbeutel nicht entfernen. Er dient zur Aufnahme von Restfeuchtigkeit.

Gehäuseunterteil montieren. Abdeckrahmen aufsetzen und Schrauben über Kreuz gleichmäßig anziehen.

Installation

Disconnect the electrical installation.

The floodlight is configured as a router by default and will automatically join an existing network as soon as the network is opened and the floodlight is connected to the supply voltage.

To enable the floodlight to open a network as coordinator, DIP switch 1 on the control module in the floodlight housing must be switched from "R" to "C".

This requires you to undo the hexagon socket screws (wrench size 4). Carefully remove the cover frame together with the safety glass, gasket and reflector, and pull off the aerial cable. Undo the hexagon socket screws (wrench size 4) behind the reflector and remove the bottom part of the housing. Make adjustment.

Please note:

Do not remove the desiccant pouch from the luminaire housing. It is needed to remove residual moisture.

Fit the bottom part of the housing. Fit the cover frame and tighten the screws uniformly in crosswise fashion.

Installation

Débrancher l'alimentation.

À la livraison, le projecteur est configuré comme un routeur et s'intègre automatiquement au réseau existant dès son ouverture et sa connexion à la tension d'alimentation.

Pour permettre au projecteur d'ouvrir un réseau en tant que coordinateur, le module de contrôle de l'interrupteur DIP 1 doit être réglé sur « C », et non plus sur « R », dans le corps de projecteur.

Pour ce faire, il faut desserrer la vis à six pans creux SW 4. Retirer le cadre de finition et son verre de sécurité, le joint d'étanchéité et le réflecteur avec précaution et tirer sur le câble de l'antenne. Desserrer la vis à six pans creux (SW 4) derrière le réflecteur et retirer la partie inférieure du projecteur. Procéder au réglage.

Attention:

Ne pas ôter le sachet de dessiccant se trouvant dans l'armature. Il permet d'absorber l'humidité résiduelle.

Installer la partie inférieure du projecteur. Placer le cadre de finition et serrer uniformément et en croix les vis.

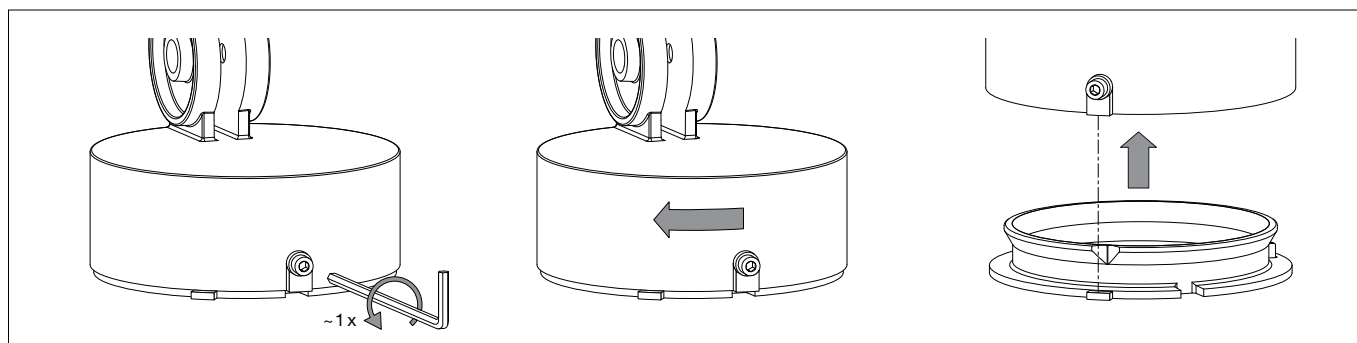

Schraube an der Montagdose bis zum Anschlag lösen. Montageplatte rechts herum bis zum Anschlag drehen und entnehmen. Anschlussleitung durch die Leitungseinführung der Montageplatte führen. Montageplatte mit beiliegendem oder anderem geeigneten Befestigungsmaterial auf Montagegrund befestigen. Dabei unbedingt beiliegende Dichtringe verwenden.

Schutzleiterverbindung herstellen und elektrischen Anschluss vornehmen. Steckerteil in Steckvorrichtung bis zum Anschlag eindrücken. Auf richtigen Sitz der Dichtung achten. Scheinwerfer – wie in Skizze dargestellt – auf die Montageplatte setzen, ausrichten und fest verschrauben. Scheinwerfereinstellung vornehmen. Gelenkschraube lösen und Scheinwerfer einstellen. Gelenkschraube anziehen. Anzugsdrehmoment = 7 Nm. Versorgungsspannung für die Module einschalten. Bei erstmaliger Inbetriebnahme wird das Netzwerk automatisch für 180 s durch den Koordinator geöffnet. Alle Module die als Router eingestellt sind, verbinden sich automatisch mit dem Netzwerk. Funktionsverbindungen zwischen den Modulen können jetzt hergestellt werden.

Zigbee-Netzwerkconfiguration

Bei der Inbetriebnahme kann eine eindeutige Zuordnung des Scheinwerfers über die Seriennummer erfolgen, die auf dem Modul verklebt wurde. Für die bauseitige Dokumentation können die drei beiliegenden Seriennummern-Etiketten verwendet werden.

Ein Modul im Netzwerk als Koordinator bestimmen und DIP-Schalter 1 (R/C: Router / Koordinator) auf "C" stellen. Alle weiteren Module im Netzwerk bleiben Router und der DIP-Schalter 1 (R/C) wird auf "R" gestellt. Bei BEGA Zigbee-Komponenten ist dies die Standardeinstellung.

Sicherheitsmodus für die Datenkommunikation durch den DIP-Schalter 2 (T/S: Tastermodus / Sicherheitsmodus) bestimmen. Bei Verwendung des hohen Sicherheitsmodus den DIP-Schalter 2 auf "S" stellen, dieser Modus ist jedoch nur in Verbindung mit der Zigbee Programmiersoftware 70 011 möglich. Die Zigbee Programmiersoftware 70 011 ermöglicht das einfache und komfortable Programmieren und Parametrieren einer Zigbee Anlage. Das Netzwerk kann am Koordinator oder Router durch kurzes gleichzeitiges Drücken der Funktionstaster (T1 und T2) geöffnet bzw. geschlossen werden.

Reinigung · Pflege

Leuchte regelmäßig mit lösungsmittelfreien Reinigungsmitteln von Schmutz und Ablagerungen säubern. Dafür keinen Hochdruckreiniger verwenden.

Wartung

Die Verbindungsleitung ist zwischen Montagdose und Scheinwerfer auf äußere Beschädigungen zu prüfen und darf nur durch eine Elektro-Fachkraft ersetzt werden.

Bitte beachten Sie:

Den im Leuchtengehäuse befindlichen Trockenmittelbeutel nicht entfernen. Er dient zur Aufnahme von Restfeuchtigkeit.

Undo the screw at the mounting box as far as it will go. Turn mounting plate clockwise as far as it will go and remove it. Lead the connecting cable through the cable entry of the mounting plate. Fix the mounting plate with enclosed or any other suitable fixing material onto the mounting surface. Be sure to use the gasket rings supplied.

Make the earth conductor connection and the electrical connection. Push plug into coupler as far as it will go. Make sure that gasket is positioned correctly. Place floodlight unit onto the mounting plate – as displayed in the sketch – align and screw together firmly. Adjust the floodlight. Undo the joint screw and adjust the floodlight. Tighten the joint screw. Torque = 7 Nm. Switch on the supply voltage for the modules. When starting up for the first time, the network will be opened automatically for 180 s by the coordinator. All the modules that are configured as routers will connect automatically to the network. Function-related connections can now be created between the modules.

Zigbee network configuration

When starting up for the first time, the floodlight can be identified by the serial number stuck to the module. For documentation on site, the three enclosed serial number labels can be used.

Define one module in the network as the coordinator and set DIP switch 1 (R/C: Router / Coordinator) to "C". All other modules in the network will remain routers, and DIP switch 1 (R/C) will be set to "R". This is the standard setting on BEGA Zigbee components.

Define safety mode for data communication via DIP switch 2 (T/S: Pushbutton Mode / Safety Mode). When using the high safety mode, set DIP switch 2 to "S"; however, this mode is only possible in conjunction with Zigbee programming software 70 011. Zigbee programming software 70 011 is an easy and user-friendly solution for programming and parameterising a Zigbee system. The network can be opened and closed at the coordinator or router by pressing briefly on both function pushbuttons (T1 and T2) simultaneously.

Cleaning · Maintenance

Clean luminaire regularly with solvent-free cleansers from dirt and deposits. Do not use high pressure cleaners.

Maintenance

The connecting cable between mounting box and floodlight has to be inspected regarding obvious damages and has to be replaced by a qualified electrician only.

Please note:

Do not remove the desiccant pouch from the luminaire housing. It is needed to remove residual moisture.

Desserrer la vis de la boîte de montage jusqu'à la butée et retirer la contre-plaque de la platine en tournant vers la droite jusqu'à la butée. Introduire le câble d'alimentation à travers l'entrée de câble de la contre-plaque. Fixer la contre-plaque sur le support de montage avec le matériel de fixation fourni ou tout autre matériel approprié. Utiliser impérativement les joints fournis.

Mettre à la terre et procéder au raccordement électrique. Enfoncer la fiche dans le connecteur embrochable jusqu'à la butée. Veiller au bon emplacement du joint. Poser le projecteur – voir schéma – sur la contre-plaque, ajuster et visser fermement. Procéder au réglage du projecteur. Régler le projecteur. Desserrer la vis de la rotule et régler l'angle du projecteur. Serrer la vis de la rotule. Moment de serrage = 7 Nm. Mettre les modules sous tension. À la première mise en service, le réseau s'ouvre automatiquement pendant 180 s. Tous les modules définis comme routeurs se connectent automatiquement au réseau. Il est maintenant possible d'établir des liaisons fonctionnelles entre les modules.

Configuration de réseau Zigbee

Lors de la mise en service, il est possible de procéder à l'affectation unique du projecteur grâce au numéro de série qui a été collé sur le module. Les trois étiquettes jointes comportant les numéros de série peuvent être utilisées pour la documentation sur site.

Définir un module dans le réseau comme coordonnateur et placer l'interrupteur DIP 1 (R/C : Routeur / Coordinateur) sur « C ». Tous les autres modules du réseau restent des routeurs et l'interrupteur DIP 1 (R/C) est réglé sur « R ». Cela correspond au réglage standard des composants BEGA Zigbee.

Définir le mode de sécurité pour la communication des données par l'interrupteur DIP 2 (T/S : Mode bouton-poussoir / mode de sécurité). Si le mode de sécurité élevé est utilisé, placer l'interrupteur DIP 2 sur « S ». Ce mode n'est cependant possible qu'avec le logiciel de programmation Zigbee 70 011. Le logiciel de programmation Zigbee 70 011 permet de programmer et de paramétrer aisément une installation Zigbee. Pour ouvrir ou fermer le réseau au niveau du coordonnateur ou du routeur, appuyer simultanément et brièvement sur les touches de fonction (T1 et T2).

Nettoyage · Entretien

Nettoyer régulièrement le luminaire et le débarrasser des dépôts et des souillures. Ne pas utiliser de nettoyeur haute pression.

Entretien

Vérifier l'état du câble de raccordement entre la boîte de montage et le projecteur. Le câble ne doit être remplacé que par un électricien agréé.

Attention:

Ne pas ôter le sachet de dessiccant se trouvant dans l'armature. Il permet d'absorber l'humidité résiduelle.

Austausch des LED-Moduls

Die Bezeichnung des LED-Moduls ist auf einem Etikett in der Leuchte vermerkt.

BEGA Ersatzmodule entsprechen in Lichtfarbe und Lichtleistung den ursprünglich verbauten Modulen.

Der Austausch kann mit handelsüblichem Werkzeug durch qualifizierte Personen erfolgen. Anlage spannungsfrei schalten und Leuchte öffnen.

Bitte beachten Sie die Montageanleitung des LED-Moduls.

Dichtungen der Leuchte überprüfen, ggf. ersetzen.

Ein defektes Glas muss ersetzt werden. Leuchte schließen.

Replacing the LED module

The designation of the LED module is noted on a label in the luminaire.

The light colour and light output of BEGA replacement modules correspond to those of the modules originally fitted.

The module can be replaced by qualified persons using standard tools. Disconnect the system and open the luminaire. Please follow the installation instructions for the LED module.

Inspect and, if necessary, replace the luminaire gaskets.

Defective glass must be replaced. Close the luminaire.

Remplacement du module LED

La désignation du module LED est inscrite sur une étiquette collée dans le luminaire.

Les modules de rechange BEGA correspondent aux modules d'origine en termes de couleur de lumière et de flux lumineux. Le module LED peut être remplacé par une personne qualifiée à l'aide d'outils disponibles dans le commerce.

Travailler hors tension et ouvrir le luminaire. Respecter la fiche d'utilisation du module LED. Vérifier et remplacer les joints du luminaire le cas échéant.

Un verre endommagé doit être remplacé. Fermer le luminaire.

Ergänzungsteile

70 502 Blende

Die aufsetzbare Blende schirmt die Lichtaustrittsöffnung nach oben oder unten ab.

Es gibt dazu eine gesonderte Gebrauchsanweisung.

Accessories

70 502 Shield

The attachable shield screens the light upwards or downwards.

A separate instructions for use can be provided upon request.

Accessoires

70 502 Visière

La visière amovible masque la lumière vers le haut ou vers le bas.

Une fiche d'utilisation pour ces accessoires est disponible.

Ersatzteile

Ersatzglas	14000947
LED-Netzteil	DEV-0172/24V
RGBW-Dimmbox	61000962
ZigBee-Funkmodul	61001178
LED-Modul	LED-0347/RGBW
Reflektor	76001207.1
Dichtung Montagedose	83000679
Dichtung Glas	83001360.A
Dichtung Deckel	83001380

Spares

Spare glass	14000947
LED power supply unit	DEV-0172/24V
RGBW Dimmbox	61000962
ZigBee radio module	61001178
LED module	LED-0347/RGBW
Reflector	76001207.1
Gasket mounting box	83000679
Gasket glass	83001360.A
Gasket cover	83001380

Pièces de rechange

Verre de rechange	14000947
Bloc d'alimentation LED	DEV-0172/24V
Boite de gradation pour RGBW	61000962
Module radio ZigBee	61001178
Module LED	LED-0347/RGBW
Réflecteur	76001207.1
Joint de la boîte de montage	83000679
Joint du verre	83001360.A
Joint du couvercle	83001380