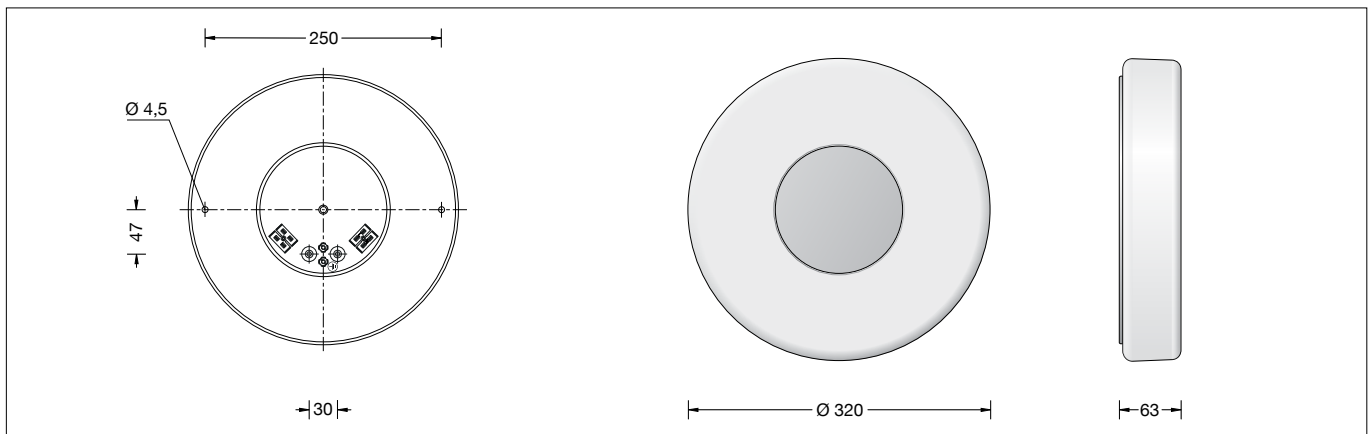
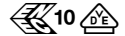

BEGA**50 094.5**

Wandleuchte für die Verwendung im Innenbereich
Wall luminaire for indoor use
Applique pour utilisation à l'intérieur

**Gebrauchsanweisung****Instructions for use****Fiche d'utilisation****Anwendung**

Geschlossene und freistrahkende Wandleuchte aus mundgeblasenem Opalglas, mit Metallgehäuse, für alle Beleuchtungsaufgaben im Innenbereich.

Application

Enclosed and free-radiating wall luminaire made of hand-blown opal glass, with metal housing, for all lighting tasks in interior applications.

Utilisation

Applique fermée à diffusion libre en verre opale soufflé à la bouche, avec armature métallique, pour toutes sortes d'éclairages à l'intérieur.

Leuchtmittel

Modul-Anschlussleistung 16,8 W
Leuchten-Anschlussleistung 19,6 W
Bemessungstemperatur $t_a = 25 \text{ °C}$
Umgebungstemperatur $t_{a \text{ max}} = 40 \text{ °C}$

Lamp

Module connected wattage 16.8 W
Luminaire connected wattage 19.6 W
Rated temperature $t_a = 25 \text{ °C}$
Ambient temperature $t_{a \text{ max}} = 40 \text{ °C}$

Lampe

Puissance raccordée du module 16,8 W
Puissance raccordée du luminaire 19,6 W
Température de référence $t_a = 25 \text{ °C}$
Température d'ambiance $t_{a \text{ max}} = 40 \text{ °C}$

50 094.5 K3

Modul-Bezeichnung LED-0594/830
Farbtemperatur 3000 K
Farbwiedergabeindex CRI > 80
Modul-Lichtstrom 2320 lm
Leuchten-Lichtstrom 1306 lm
Leuchten-Lichtausbeute 66,6 lm/W

50 094.5 K3

Module designation LED-0594/830
Colour temperature 3000 K
Colour rendering index CRI > 80
Module luminous flux 2320 lm
Luminaire luminous flux 1306 lm
Luminaire luminous efficiency 66,6 lm/W

50 094.5 K3

Marquage des modules LED-0594/830
Température de couleur 3000 K
Indice de rendu des couleurs CRI > 80
Flux lumineux du module 2320 lm
Flux lumineux du luminaire 1306 lm
Rendement lum. d'un luminaire 66,6 lm/W

50 094.5 K4

Modul-Bezeichnung LED-0594/840
Farbtemperatur 4000 K
Farbwiedergabeindex CRI > 80
Modul-Lichtstrom 2320 lm
Leuchten-Lichtstrom 1306 lm
Leuchten-Lichtausbeute 66,6 lm/W

50 094.5 K4

Module designation LED-0594/840
Colour temperature 4000 K
Colour rendering index CRI > 80
Module luminous flux 2320 lm
Luminaire luminous flux 1306 lm
Luminaire luminous efficiency 66,6 lm/W

50 094.5 K4

Marquage des modules LED-0594/840
Température de couleur 4000 K
Indice de rendu des couleurs CRI > 80
Flux lumineux du module 2320 lm
Flux lumineux du luminaire 1306 lm
Rendement lum. d'un luminaire 66,6 lm/W

Produktbeschreibung

Leuchtgehäuse aus Metall,
Oberfläche Einbrennlackierung weiß
Mundgeblasenes Opalglas
Metallblende, Oberfläche
Einbrennlackierung samtschwarz
2 Befestigungsbohrungen \varnothing 4,5 mm
Abstand 250 mm
2 Leitungseinführungen zur Durchverdrahtung der Anschlussleitung bis \varnothing 10,5 mm max. $5 \times 1,5 \square$
Anschlussklemme 2,5 \square
Schutzleiteranschluss
Anschlussklemme für digitale Steuerung
LED-Netzteil
220-240 V \sim 0/50-60 Hz
DALI steuerbar
Zwischen Netz- und Steuerleitungen ist eine Basisisolierung vorhanden
Schutzklasse I
 – Sicherheitszeichen
 – Konformitätszeichen
Gewicht: 1,1 kg

Product description

Metal luminaire housing,
finish white enamel
Hand-blown opal glass
Metal shield, velvet black enamel finish
2 mounting holes \varnothing 4.5 mm
Distance apart 250 mm
2 cable entries for through-wiring for connection cable up to \varnothing 10,5 mm max. $5 \times 1.5 \square$
Connection terminal 2.5 \square
Earth conductor connection
Connecting terminal for digital control
LED power supply unit
220-240 V \sim 0/50-60 Hz
DALI controllable
A basic isolation exists between power cable and control line
Safety class I
 – Safety mark
 – Conformity mark
Weight: 1.1 kg

Description du produit

Armature métallique,
finition laque cuite au four couleur blanche
Verre opale soufflé à la bouche
Visière métallique,
finition laque cuite au four noir satiné
2 trous de fixation \varnothing 4,5 mm
Entraxe 250 mm
2 entrées de câble pour branchement en dérivation de la ligne jusqu'à \varnothing 10,5 mm max. $5 \times 1,5 \square$
Bornier 2,5 \square
Raccordement à la terre
Bornier pour gestion numérique
Bloc d'alimentation LED
220-240 V \sim 0/50-60 Hz
Contrôlable DALI
Une isolation existe d'origine entre le réseau et les câbles de commande
Classe de protection I
 – Sigle de sécurité
 – Sigle de conformité
Poids: 1,1 kg

Sicherheit

Für die Installation und für den Betrieb dieser Leuchte sind die nationalen Sicherheitsvorschriften zu beachten. Die Montage und Inbetriebnahme darf nur durch eine elektrotechnische Fachkraft erfolgen. Der Hersteller übernimmt keine Haftung für Schäden, die durch unsachgemäßen Einsatz oder Montage entstehen. Werden nachträglich Änderungen an der Leuchte vorgenommen, so gilt derjenige als Hersteller, der diese Änderungen vornimmt.

Überspannungsschutz

Die in der Leuchte verbauten elektronischen Komponenten sind nach DIN EN 61547 gegen Überspannung geschützt. Um einen zusätzlichen Schutz z. B. vor Transienten etc. zu erreichen, empfehlen wir separate Überspannungsschutzkomponenten. Sie finden diese auf unserer Website unter www.bega.com.

Montage

LEDs sind hochwertige elektronische Bauteile! Bitte vermeiden Sie während der Montage oder des Auswechslens eine direkte Berührung der LED-Lichtaustrittsfläche mit den Händen. Netzanschlussleitung durch die Leitungseinführung in das Leuchtengehäuse führen. Montageplatte mit beiliegendem oder anderem geeignetem Befestigungsmaterial auf Montagegrund befestigen. Dabei unbedingt beiliegende Dichtringe verwenden. Schutzleiterverbindung herstellen. Silikon-schläuche über Anschlussadern schieben und elektrischen Anschluss vornehmen. Zur digitalen Ansteuerung ist die Klemme DA, DA zu verwenden. Bei Nichtbelegung dieser Klemme wird die Leuchte mit voller Lichtleistung betrieben. Glas in das Leuchtengehäuse einsetzen und zum Befestigen Blende durch Rechtsdrehung **handfest** auf das Glas schrauben.

Reinigung · Pflege

Leuchte regelmäßig mit lösungsmittelfreien Reinigungsmitteln von Schmutz säubern. Ein defektes Glas muss ersetzt werden.

Austausch des LED-Moduls

Die Bezeichnung des LED-Moduls ist auf einem Etikett in der Leuchte vermerkt. BEGA Ersatzmodule entsprechen in Lichtfarbe und Lichtleistung den ursprünglich verbauten Modulen. Der Austausch kann mit handelsüblichem Werkzeug durch qualifizierte Personen erfolgen. Anlage spannungsfrei schalten und Leuchte öffnen. Bitte beachten Sie die Montageanleitung des LED-Moduls. Ein defektes Glas muss ersetzt werden. Leuchte schließen.

Safety indices

The installation and operation of this luminaire are subject to national safety regulations. Installation and commissioning may only be carried out by a qualified electrician. The manufacturer is then discharged from liability when damage is caused by improper use or installation. If any luminaire is subsequently modified, the persons responsible for the modification shall be considered as manufacturer.

Overvoltage protection

The electronic components installed in the luminaire are protected against overvoltage in accordance with DIN EN 61547. To achieve an additional protection against e.g. transients, etc. we recommend separate overvoltage protection components. You can find them on our website at www.bega.com.

Installation

LED are high-quality electronic components! Please avoid touching the light output opening of the LED directly during installation or relamping. Lead the mains supply cable through the cable entry into the luminaire housing. Fix the mounting plate with enclosed or any other suitable fixing material onto the mounting surface. Be sure to use the gasket rings supplied. Make earth conductor connection. Push silicone sleeves over the lines and make electrical connection. For digital control please use the connecting terminal DA, DA. In case this terminal is not used the luminaire will be operated at full light output. Insert the glass into luminaire housing and fix it by screwing the shield **hand-tight** clockwise onto the glass.

Cleaning · Maintenance

Clean luminaire regularly with solvent-free cleansers from dirt. Defective glass must be replaced.

Replacement of the LED module

The designation of the LED module is noted on a label in the luminaire. The light colour and light output of BEGA replacement modules correspond to those of the modules originally fitted. The module can be replaced by qualified persons using standard tools. Disconnect the system and open the luminaire. Please follow the installation instructions for the LED module. Defective glass must be replaced. Close the luminaire.

Sécurité

Pour l'installation et l'utilisation de ce luminaire, respecter les normes de sécurité nationales. L'installation et la mise en service ne doivent être effectuées que par un électricien agréé. Le fabricant décline toute responsabilité résultant d'une mise en œuvre ou d'une installation inappropriée du produit. Toutes les modifications apportées au luminaire se feront sous la responsabilité exclusive de celui qui les effectuera.

Protection contre les surtensions

Les composants électroniques installés dans le luminaire sont protégés contre la surtension conformément à la norme DIN EN 61547. Pour obtenir une protection supplémentaire contre la surtension, les tensions transitoires etc., nous proposons des composants de protection séparés. Vous les trouverez sur notre site web www.bega.com.

Installation

Les LED sont des composants électroniques de haute précision. Éviter de toucher la surface de diffusion des LED avec les doigts lorsque vous l'installez ou la remplacez. Introduire le câble de raccordement à travers l'entrée de câble dans le luminaire. Fixer la contre-plaque sur le support de montage avec le matériel de fixation fourni ou tout autre matériel approprié. Utiliser impérativement les joints fournis. Mettre à la terre. Enfiler les gaines de silicone sur les fils de raccordement et procéder au raccordement électrique. Pour le pilotage numérique utiliser le bornier DA, DA. Si ce bornier n'est pas raccordé le luminaire fonctionne à la puissance maximale. Poser le verre dans l'armature et le fixer avec le visière en le tournant **solidement** vers la droite.

Nettoyage · Entretien

Nettoyer régulièrement le luminaire et débarrasser le des souillures. N'utiliser que des produits d'entretien ne contenant pas de solvant. Un verre endommagé doit être remplacé.

Remplacement du module LED

La désignation du module LED est inscrite sur une étiquette apposée dans le luminaire. Les modules de rechange BEGA correspondent aux modules d'origine en termes de couleur de lumière et de flux lumineux. Le module LED peut être remplacé par une personne qualifiée à l'aide d'outils disponibles dans le commerce. Travailler hors tension et ouvrir le luminaire. Respecter la fiche d'utilisation du module LED. Un verre endommagé doit être remplacé. Fermer le luminaire.

Ersatzteile

Ersatzglas	11 003 168.0
LED-Netzteil	DEV-0157/700
LED-Modul 3000 K	LED-0594/830
LED-Modul 4000 K	LED-0594/840
Blende	72 000 896 M1

Spare parts

Spare glass	11 003 168.0
LED power supply unit	DEV-0157/700
LED module 3000 K	LED-0594/830
LED module 4000 K	LED-0594/840
Shield	72 000 896 M1

Pièces de rechange

Verre de rechange	11 003 168.0
Bloc d'alimentation LED	DEV-0157/700
Module LED 3000 K	LED-0594/830
Module LED 4000 K	LED-0594/840
Visière	72 000 896 M1