

Gebrauchsanweisung Instructions for use Fiche d'utilisation

Decken- und Wandleuchte Ceiling and wall luminaire Plafonnier et applique

50 020

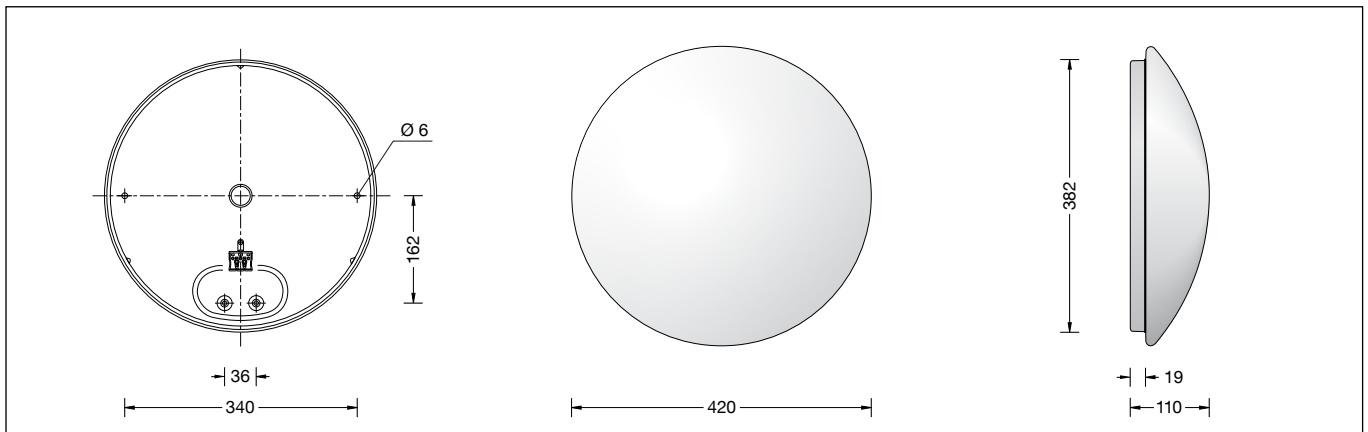

Anwendung

Decken- und Wandleuchte aus mundgeblasenem Opalglas mit Metallgehäuse, für alle Beleuchtungsaufgaben im Innenbereich. Überall dort, wo eine weiche und gleichmäßige Lichtstärkeverteilung benötigt wird. Die eingesetzte LED-Technik bietet Langlebigkeit und optimale Lichtleistung bei gleichzeitig geringem Energieverbrauch. Leuchte mit HF-Bewegungssensor.

Application

Ceiling and wall luminaire made of hand-blown opal glass and metal housing, for all lighting tasks in interior applications. They are ideal for places where a soft and uniform lighting distribution is required. The used LED technique offers durability and optimal light output with low power consumption at the same time. Luminaire with HF-motion sensor.

Utilisation

Plafonnier et applique en verre opale soufflé à la bouche avec armature métallique, pour toutes sortes d'éclairages à l'intérieur. Partout là où l'on exige une répartition lumineuse douce et uniforme. La technologie à LED offre à la fois longévité, rendement lumineux optimal et faible consommation d'énergie. Luminaire avec HF-détecteur de mouvement.

Produktbeschreibung

Metallgehäuse, Oberfläche Einbrennlackierung weiß
Mundgeblasenes Opalglas, seidenmatt, mit Bajonettverschluss
Integrierter HF-Bewegungssensor, maximale Reichweite 8 m
2 Befestigungsbohrungen \varnothing 6 mm
Abstand 340 mm
2 Leitungseinführungen zur Durchverdrahtung der Netzanschlussleitung bis \varnothing 10,5 mm max. $3 \times 1,5^{\square}$
Anschlussklemme 2,5[□]
Schutzleiteranschluss
LED-Netzteil
230 V \sim 50 Hz
Schutzklasse I
CE – Konformitätszeichen
Gewicht: 4,3 kg

Product description

Metal housing, finish white enamel
Hand-blown opal glass, satin matt, with bayonet closure
Integrated HF-motion sensor, maximum range 8 m
2 fixing holes \varnothing 6 mm
340 mm spacing
2 cable entries for through-wiring for mains cable up to \varnothing 10,5 mm max. $3 \times 1,5^{\square}$
Connecting terminal 2,5[□]
Earth conductor connection
LED power supply unit
230 V \sim 50 Hz
Safety class I
CE – Conformity mark
Weight: 4.3 kg

Description du produit

Armature métallique, finition laque cuite au four couleur blanche
Verre opale soufflé à la bouche, satiné mat, avec fermeture à baïonnette
Détection de mouvement HF incorporé, portée maximale de 8 m
2 trous de fixation \varnothing 6 mm
Entraxe 340 mm
2 entrées de câble pour branchement en dérivation câble de raccordement jusqu'à \varnothing 10,5 mm max. $3 \times 1,5^{\square}$
Bornier 2,5[□]
Raccordement de mise à la terre
Bloc d'alimentation LED
230 V \sim 50 Hz
Classe de protection I
CE – Sigle de conformité
Poids: 4,3 kg

Sicherheit

Für die Installation und für den Betrieb dieser Leuchte sind die nationalen Sicherheitsvorschriften zu beachten. Der Hersteller übernimmt keine Haftung für Schäden, die durch unsachgemäßen Einsatz oder Montage entstehen. Werden nachträglich Änderungen an der Leuchte vorgenommen, so gilt derjenige als Hersteller, der diese Änderungen vornimmt.

Safety indices

The installation and operation of this luminaire are subject to national safety regulations. If damage is caused by improper use or installation, the manufacturer is released from any liability. If the luminaire will subsequently be modified, the person responsible for the modification will be considered as manufacturer.

Sécurité

Pour l'installation et l'utilisation de ce luminaire, respecter les normes de sécurité nationales. Le fabricant décline toute responsabilité résultant d'une mise en œuvre ou d'une installation inappropriée du produit. Toutes les modifications apportées au luminaire se feront sous la responsabilité exclusive de celui les effectuera.

Lichttechnik

Leuchtendaten für das Lichttechnische Berechnungsprogramm DIALux für Innenbeleuchtung, sowie Leuchtendaten im EULUMDAT und im IES-Format finden Sie auf unserer Website www.glashuette-limburg.de.

Light technique

Luminaire data for the light planning program DIALux for indoor lighting as well as luminaire data in EULUMDAT and IES-format you will find on our website www.glashuette-limburg.com.

Technique d'éclairage

DIALux est un programme de calcul d'éclairage pour l'éclairage intérieur. Vous le trouverez sur le site www.glashuette-limburg.com ainsi que les données des luminaires aux formats EULUMDAT et IES.

Leuchtmittel

Modul-Anschlussleistung	43,5 W
Leuchten-Anschlussleistung	48,7 W
Bemessungstemperatur	$t_a = 25\text{ °C}$
Lebensdauerkriterien	50 000 h/L ₇₀

50 020

Modul-Bezeichnung	LED-0708/830
Farbtemperatur	3000 K
Farbwiedergabeindex	$R_a > 80$
Modul-Lichtstrom	6055 lm
Leuchtenlichtstrom	3485 lm
Leuchten-Lichtausbeute	71,6 lm/W

50 020 K2

Modul-Bezeichnung	LED-0708/827
Farbtemperatur	2700 K
Farbwiedergabeindex	$R_a > 80$
Modul-Lichtstrom	5105 lm
Leuchtenlichtstrom	2938 lm
Leuchten-Lichtausbeute	60,3 lm/W

50 020 K4

Modul-Bezeichnung	LED-0708/840
Farbtemperatur	4000 K
Farbwiedergabeindex	$R_a > 80$
Modul-Lichtstrom	6055 lm
Leuchtenlichtstrom	3485 lm
Leuchten-Lichtausbeute	71,6 lm/W

Montage

LEDs sind hochwertige elektronische Bauteile! Bitte vermeiden Sie während der Montage oder des Auswechsels eine direkte Berührung der LED-Lichtaustrittsfläche mit den Händen.

Netzanschlussleitung durch die Durchführungsstülle in das Leuchtengehäuse einführen.

Leuchtengehäuse mit beiliegendem oder anderem geeigneten Befestigungsmaterial am Montagegrund befestigen.

Anschlussleitung ca. 60 mm abmanteln.

Silikonschläuche über Anschlussadern schieben.

Schutzleiterverbindung herstellen und elektrischen Anschluss an Klemme vornehmen. Opalglas in das Leuchtengehäuse mit dem Bajonettverschluss festsetzen.

Der Bajonettverschluss

Der Bajonettverschluss ermöglicht eine sichere, erschütterungsfeste Montage der Gläser auf dem Leuchtengehäuse.

Glas so auf das Leuchtengehäuse aufsetzen, dass die Gehäusenocken in die Aussparungen des Glasrandes passen.

Glas durch Rechtsdrehung auf dem Leuchtengehäuse befestigen. So wird das Glas sicher und erschütterungsfest gehalten.

Das Abnehmen des Glases erfolgt durch Linksdrehung.

Lamp

Module connected wattage	43.5 W
Luminaire connected wattage	48.7 W
Rated temperature	$t_a = 25\text{ °C}$
Service life criteria	50 000 h/L ₇₀

50 020

Module designation	LED-0708/830
Colour temperature	3000 K
Colour rendering index	$R_a > 80$
Module luminous flux	6055 lm
Luminaire luminous flux	3485 lm
Luminaire luminous efficiency	71,6 lm/W

50 020 K2

Module designation	LED-0708/827
Colour temperature	2700 K
Colour rendering index	$R_a > 80$
Module luminous flux	5105 lm
Luminaire luminous flux	2938 lm
Luminaire luminous efficiency	60,3 lm/W

50 020 K4

Module designation	LED-0708/840
Colour temperature	4000 K
Colour rendering index	$R_a > 80$
Module luminous flux	6055 lm
Luminaire luminous flux	3485 lm
Luminaire luminous efficiency	71,6 lm/W

Installation

LED are high-quality electronic components! Please avoid touching the light output opening of the LED directly during installation or relamping.

Pass the mains supply cable through the grommet into luminaire housing.

Fix luminaire housing with enclosed or any other suitable fixing material on to the mounting surface.

Dismantle the mains supply cable approx. 60 mm.

Pull silicone sleeves over the wires and make earth and electrical connection to the terminals.

Insert the opal glass into the luminaire housing with sliding bolt glass closure and turn in the glass.

The bayonet closure

The bayonet closure provides a safe and vibration-resistant holding of glass.

Place glass to the luminaire housing and observe that the cam pins fit into the notches of the glass.

Screw in glass by turning it clockwise. Thus, you reach a safe and vibration-resistant holding of the glass.

To release the glass from the luminaire housing, turn it counter-clockwise.

Lampe

Puissance raccordée du module	43,5 W
Puissance raccordée d'un luminaire	48,7 W
Température de référence	$t_a = 25\text{ °C}$
Critères relatifs à la durée de vie	50 000 h/L ₇₀

50 020

Marquage des modules	LED-0708/830
Température de couleur	3000 K
Indice de rendu des couleurs	$R_a > 80$
Flux lumineux du module	6055 lm
Flux lumineux du luminaire	3485 lm
Rendement lum. d'un luminaire	71,6 lm/W

50 020 K2

Marquage des modules	LED-0708/827
Température de couleur	2700 K
Indice de rendu des couleurs	$R_a > 80$
Flux lumineux du module	5105 lm
Flux lumineux du luminaire	2938 lm
Rendement lum. d'un luminaire	60,3 lm/W

50 020 K4

Marquage des modules	LED-0708/840
Température de couleur	4000 K
Indice de rendu des couleurs	$R_a > 80$
Flux lumineux du module	6055 lm
Flux lumineux du luminaire	3485 lm
Rendement lum. d'un luminaire	71,6 lm/W

Installation

Les LEDs sont des composants électroniques haut de gamme. Éviter de les toucher avec les doigts lorsque vous les installez ou les changez.

Introduire le câble d'alimentation par le passe-fil à membrane dans l'armature.

Fixer l'armature de luminaire avec le matériel de fixation fourni ou tout autre matériel approprié. Dénuder le câble d'alimentation de environ 60 mm.

Recouvrir les fils raccordés avec les gânes de silicone. Mettre à la terre et procéder au raccordement électrique à la borne.

Placer le verre dans l'armature avec fermeture à baïonnette et visser le verre.

La fermeture à baïonnette

La fermeture à baïonnette nous rend la possibilité d'une fixation du verre assez sûr et bien protégé contre des vibrations.

Placer le verre sur l'armature du luminaire de façon que les cames vont bien dans les encoches dans le bord du verre. Visser le verre dans l'armature du luminaire en le tournant vers la droite.

L'enlèvement du verre est pratiqué en le tournant vers la gauche.

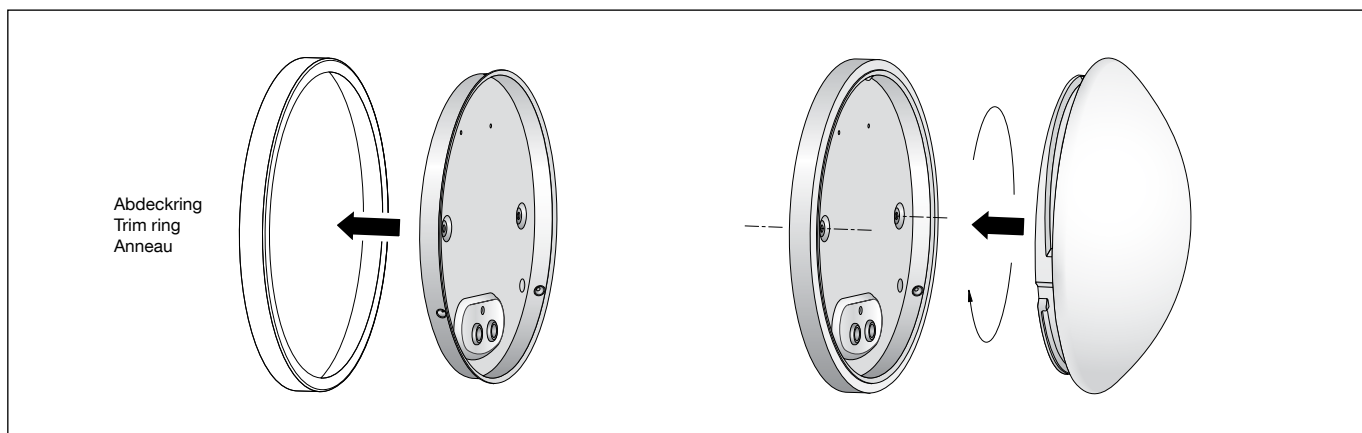

Leuchte mit Abschlussring:

Vor der Befestigung auf dem Montagegrund muss das Leuchtengehäuse in den Abschlussring (Ergänzungsteil) eingelegt werden.

Luminaire with trim ring:

Before installing onto the mounting surface the luminaire housing must be inserted into the trim ring (accessory).

Luminaire avec anneau décoratif:

Avant installation sur la surface de montage l'armature de luminaire doit être inséré dans l'anneau (accessoire).

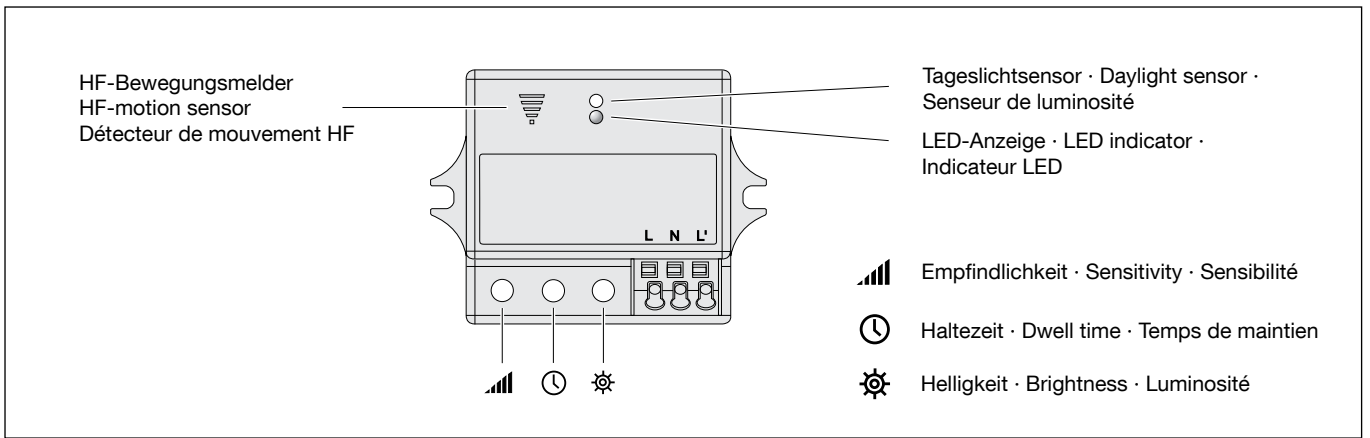

Der eingebaute Bewegungssensor arbeitet mit einer Frequenz von 5,8 GHz.
Durch Bewegung im Erfassungsbereich schaltet der Bewegungssensor das LED-Modul in der Leuchte mit einer definierten Haltezeit ein – "Taste Haltezeit".
Bei einer Wandmontagehöhe von 1,8 m oder einer Deckenmontagehöhe von 2,6 m beträgt die maximale Reichweite 8 m – siehe Skizze.

The built-in motion sensor operates at a frequency of 5.8 GHz.
By moving within the detection range the motion sensor switches on the LED module inside the luminaire with a defined dwell time – push-button "Dwell time".
With a wall mounting height of 1.8 m or ceiling mounting height of 2.6 m, the maximum range is 8 meters – see sketch.

Le détecteur de mouvements intégré fonctionne à une fréquence de 5,8 GHz.
Au moindre mouvement dans la zone de détection, le détecteur de mouvements active le module LED dans le luminaire avec un temps de maintien défini - « Bouton temps de maintien ».
Dans le cas d'un montage mural à une hauteur de 1,8 m ou d'un montage au plafond à une hauteur de 2,6 m, la portée maximale est de 8 m – voir schéma.

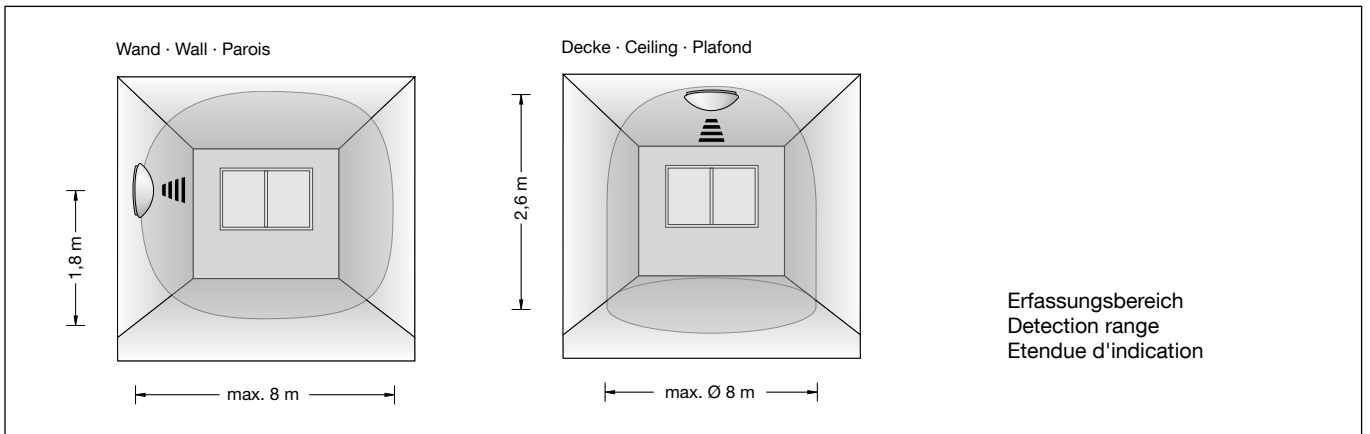

Die max. Wandmontagehöhe beträgt 2,7 m, die max. Deckenmontagehöhe beträgt 4,0 m, wobei die Reichweite deutlich weniger wird.
Die Reichweite kann individuell eingestellt werden - Taste "Empfindlichkeit".
Es ist zu beachten, dass Metallteile, die in naher Umgebung der Leuchte montiert sind, die Reichweite beeinträchtigen können.

The max. wall mounting height is 2.7 m and the max. ceiling mounting height is 4.0 m, in which the range reduces significantly.
The range can be set individually - push-button "Sensitivity".
It should be noted that metal parts which are mounted in close proximity to the luminaire can affect the range.

La hauteur max. est limitée à 2,7 m pour le montage mural et à 4,0 m pour le montage au plafond, mais dans ce cas, la portée se réduit de manière significative.
La portée peut se régler individuellement - Bouton « Sensibilité ».
Veillez noter que des pièces métalliques installées à proximité immédiate du luminaire peuvent affecter la portée.

Mit den drei integrierten Tasten (Helligkeit, Haltezeit und Empfindlichkeit) am Bewegungssensor können individuelle Einstellungen vorgenommen werden.
Durch Tastendruck wird die jeweilige Funktion auf die nächste Stufe geschaltet, die LED-Anzeige am Bewegungssensor blinkt zur Bestätigung.
Nach Erreichen der höchsten Stufe beginnt die Stufeneinstellung wieder mit „Stufe 1“.
Die Einstellungen sind in der Reihenfolge Helligkeit, Haltezeit und Empfindlichkeit vorzunehmen.

With the three integrated push-buttons (Brightness, Dwell time and Sensitivity) on the motion sensor, specific settings can be made.
Press a push-button to switch each function to the next level, the LED indicator on the motion sensor flashes to confirm.
After reaching the highest level, the level setting begins with "Level 1".
The settings are to be made in the sequences brightness, dwell time and sensitivity.

Les réglages individuels s'effectuent à l'aide des trois boutons intégrés (Luminosité, Temps de maintien et Sensibilité) sur le détecteur de mouvements.
A chaque pression sur le bouton, la fonction correspondante passe au niveau supérieur.
Le témoin lumineux sur le détecteur de mouvements clignote à titre de confirmation.
Une fois le niveau maximal atteint, le réglage reprend à partir du « niveau 1 ».
Nous recommandons de régler les paramètres dans l'ordre suivant : luminosité, temps de maintien et sensibilité.

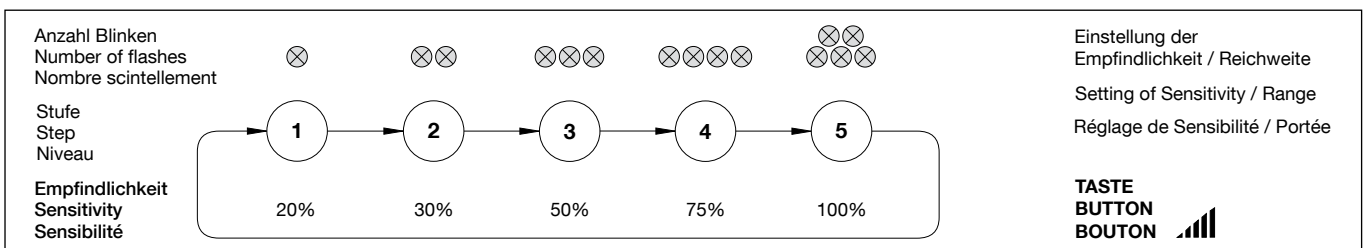

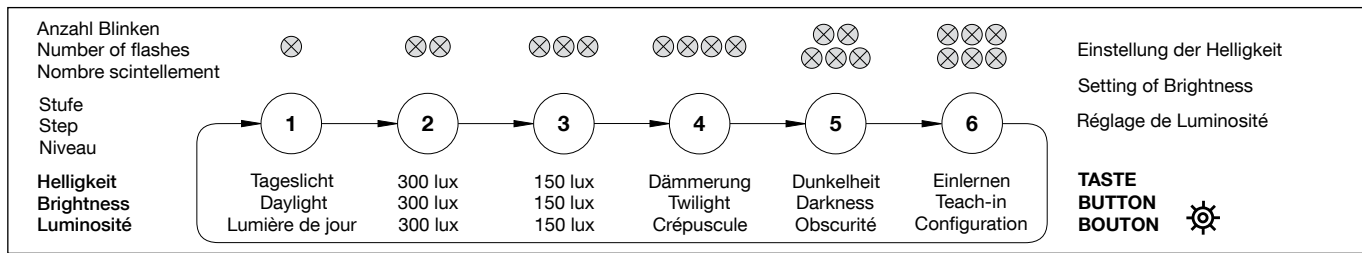
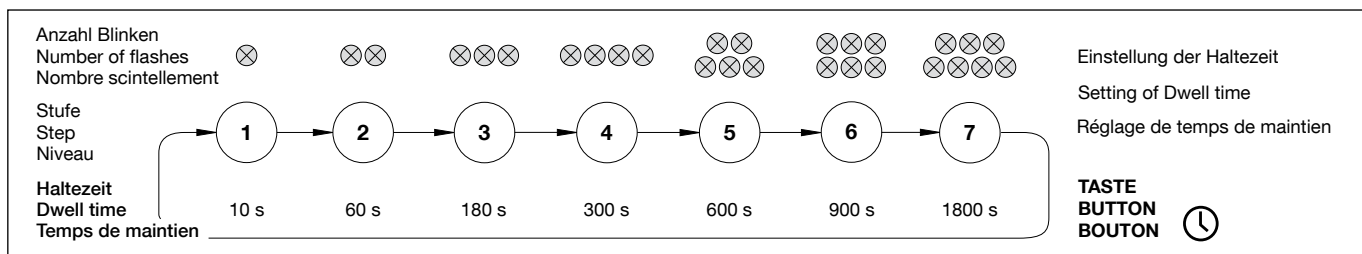

Der integrierte Lichtsensor kann individuell mit den Helligkeitsstufen auf die Umgebungshelligkeit eingestellt werden – Taste "Helligkeit".
 Weitere individuelle Beleuchtungsstärken können über die Taste "Helligkeit" verwendet und im "Lern-Modus" eingestellt werden. Der "Lern-Modus" wird durch langes Drücken (> 3 s) der Taste "Helligkeit" aktiviert. Es erfolgt ein langsames Blinken der LED-Anzeige. Nach etwa zwei Minuten wird der aktuelle Helligkeitswert eine Minute lang gemessen, die LED-Anzeige blinkt schneller. Nach Abschluss wird der gemessene Helligkeitswert gespeichert und steht in der Stufe 6 unter "Helligkeit" als neuer Helligkeitswert zur Verfügung. Um die Erstinbetriebnahme zu vereinfachen, wurden die Einstellungen wie folgt vorgenommen:
 Reichweite = 75 % (6 m)
 Haltezeit = **10 s**
 Lichtsensor = Tageslicht

The integrated motion sensor can be set individually with the brightness levels on the ambient brightness - Press the button "Brightness".
 Further individual illumination levels can be used with the button "Brightness" and set with the "learning mode".
 Press button "brightness" (> 3 s) to enable the "learning mode". There is a slow flashing of the LED indicator.
 After about two minutes, the current brightness value is measured for one minute, the LED flashes faster.
 After completion, the measured brightness value is saved and is available in stage 6 of "Brightness" as the new brightness value.
 To simplify the initial operation, the settings have been made as follows:
 Range = 75% (6 m)
 Dwell time = **10 s**
 Light sensor = daylight

Le capteur de luminosité intégré peut être réglé en fonction de la luminosité ambiante à l'aide des différents niveaux de luminosité - bouton « Luminosité ».
 La touche « Luminosité » permet d'utiliser d'autres intensités d'éclairage individuelles, lesquelles peuvent être configurées dans le mode « apprentissage ».
 Le mode « apprentissage » s'active en maintenant le bouton « Luminosité » enfoncé pendant plus de 3 sec. Le témoin lumineux se met à clignoter lentement.
 Après environ deux minutes, la valeur de luminosité actuelle est mesurée pendant une minute. Le témoin lumineux clignote alors plus rapidement.
 A la fin de la mesure, la valeur de luminosité mesurée est sauvegardée et mise à disposition comme nouvelle valeur de luminosité au niveau 6 du réglage de la luminosité.
 Pour simplifier la mise en service initiale, les réglages ont été effectués comme suit:
 Portée = 75 % (6m)
 Temps de maintien = **10 s**
 Capteur de luminosité = lumière du jour

Auf Werkseinstellungen zurücksetzen
 Der Bewegungssensor kann durch gleichzeitiges Betätigen von den Tasten "Empfindlichkeit" und "Haltezeit" für 5 s auf die Werkseinstellungen (MICAS) zurückgestellt werden.
 Die Werkseinstellungen sind wie folgt:
 Reichweite = 75 % (6 m)
 Haltezeit = **900 s**
 Lichtsensor = Tageslicht

Factory Reset
 The motion sensor can be reset to factory settings (MICAS) by simultaneously pressing the buttons "Sensitivity" and "Dwell time" for about 5 s.
 The factory settings are as follows:
 Range = 75% (6 m)
 Dwell time = **900 s**
 Light sensor = daylight

Rétablissement des valeurs par défaut
 Il est possible de rétablir les réglages d'usine (MICAS) du détecteur de mouvements en appuyant simultanément pendant 5 secondes sur les boutons « Sensibilité » et « Temps de maintien ».
 Les réglages d'usine sont les suivants :
 Portée = 75 % (6 m)
 Temps de maintien = **900 s**
 Capteur de luminosité = lumière du jour

Testmodus
 Im "Testmodus" können vorgenommene Einstellungen des Bewegungssensors überprüft werden.
 Der "Testmodus" wird durch langes Drücken (> 3 s) der Taste "Empfindlichkeit" aktiviert. Jedes weitere Betätigen der Taste "Empfindlichkeit" verlängert die Testzeit. Der aktive Testmodus wird durch ein Blinken der LED-Anzeige dargestellt (2 s Intervall). Nach 3 Minuten wird der Testmodus selbständig deaktiviert.

Test mode
 The test mode can be used to check the change of settings of the motion sensor.
 Press button "Sensitivity" (> 3 s) to enable the "test mode".
 Each further keystroke of this push-button prolongs the test mode.
 The active test mode is displayed by a flashing of the LED indicator (2 s interval).
 After 3 minutes the test mode is automatically disabled.

Mode test
 Le mode test permet de vérifier les réglages entrepris sur le détecteur de mouvements.
 Le mode « test peut » s'active en maintenant le bouton « Sensibilité » enfoncé pendant plus de 3 sec.
 Chaque nouvelle pression sur la touche « Sensibilité » prolonge la durée du test.
 Le mode test actif est représenté par le clignotement du témoin lumineux (fréquence de 2 sec).
 Après 3 minutes, le mode test se désactive automatiquement.

Austausch des LED-Moduls

Anlage spannungsfrei schalten.
Das LED-Modul dieser Leuchte darf nur vom Hersteller oder einem von ihm beauftragten Servicetechniker oder einer vergleichbar qualifizierten Person ausgetauscht werden.
Glas durch Linksdrehung aus Leuchtengehäuse herauserschrauben.
Glas und Leuchte regelmäßig mit lösungsmittelfreien Reinigungsmitteln von Schmutz säubern.
LED-Modul demontieren.
Austausch-LED-Modul montieren.
Montagehinweise des LED-Moduls beachten.
Glas durch Rechtsdrehung in Leuchtengehäuse festsetzen.
Eine gebrochene Leuchtenabdeckung muss ersetzt werden.

Replacement of the LED module

Disconnect from main supply.
The LED module of this luminaire may only be exchanged by the manufacturer or by one of his assigned service technicians or an comparable person.
Unscrew glass from luminaire housing by turning it counter-clockwise.
Clean glass and luminaire regularly with solvent-free cleansers from dirt.
Disassemble LED unit.
Assemble LED replacement unit.
Note installation instructions of the LED unit.
Screw in glass by turning it clockwise.
A broken glass must be replaced.

Remplacement du module LED

Débrancher l'installation.
Le module LED de ce luminaire ne doit être remplacé que par le fabricant ou un technicien de service agréé ou encore par une personne qualifiée.
Dévisser le verre de l'armature en tournant vers la gauche.
Nettoyer régulièrement le verre et le luminaire et débarrasser le des souillures. N'utiliser que des produits d'entretien ne contenant pas de solvant.
Démonter l'équipement d'alimentation LED.
Installer l'équipement d'alimentation LED de remplacement. Attention à la fiche d'utilisation du module LED.
Visser le verre dans l'armature du luminaire en le tournant vers la droite.
Remplacer un verre défectueux.

Ergänzungsteil · Abschlussringe

Für diese Leuchte sind optional Abschlussringe aus Metall in 3 Oberflächen lieferbar.
Abschlussringe sind Ergänzungsteile und separat zu bestellen.

Accessory · Trim rings

For this luminaire metal trim rings in 3 enamel surfaces are optional available.
Trim rings are accessories and must be ordered separately.

Accessoire · Anneaux

Pour ce luminaire, des anneaux métallique sont disponibles en 3 finitions laque cuite au four aux choix. Ces anneaux sont des accessoires à commander séparément.

Bezeichnung	Bestellnummer
Einbrennlackierung weiß	13007
Einbrennlackierung palladium	13008
Einbrennlackierung glanzsilber	13009

Item	Part. No
Finish enamel white	13007
Finish enamel palladium	13008
Finish enamel glossy silver	13009

Désignation	Référence
Finition blanche	13007
Finition palladium	13008
Finition argent brillant	13009

Ersatzteile

Glas	113185.0
HF-Bewegungssensor	611077

Spares

Glass	113185.0
HF-motion sensor	611077

Pièces de rechange

Verre	113185.0
HF-détecteur de mouvement	611077