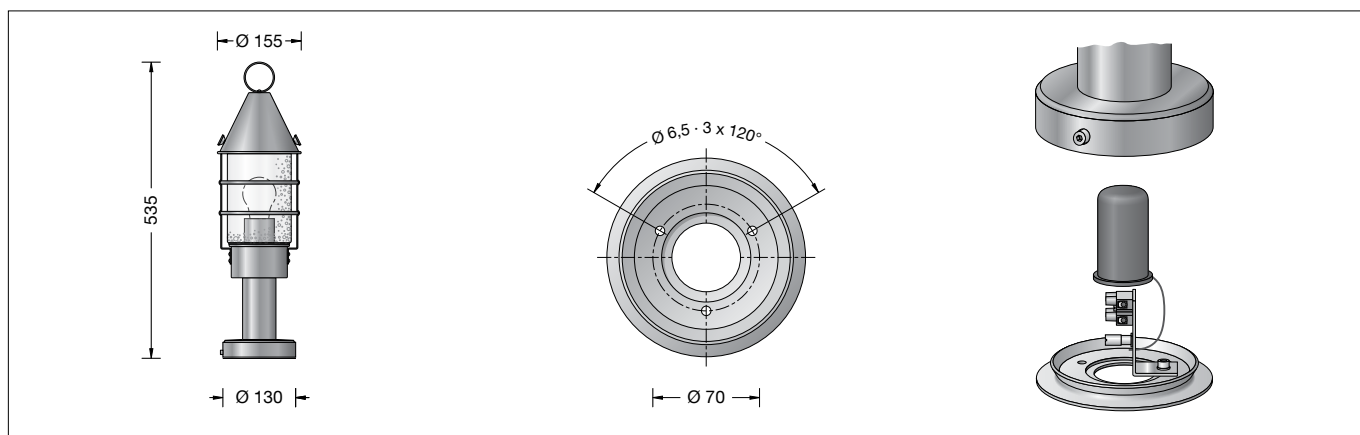

BEGA**31 667**

Pfeilerleuchte
Pillar luminaire
Luminaire de pilastre

IP 44

**Gebrauchsanweisung****Instructions for use****Fiche d'utilisation****Anwendung**

Leuchte zur Montage auf Pfeilern, Mauern oder Brüstungen im Innen- oder Außenbereich. Eine Leuchte, die sich durch hohe Korrosionsbeständigkeit auszeichnet.

Application

Luminaire for installation on pillars, walls or parapets for interior and exterior applications. Luminaire distinguished by its high corrosion resistance.

Utilisation

Luminaire pour montage sur des piliers, des murs ou des balustrades à l'intérieur et l'extérieur. Un luminaire qui se distingue par une résistance élevée à la corrosion.

Leuchtmittel

Leuchte mit Sockel E 27
Lampenleistung max. 75 W

Lamps

Luminaire with lampholder E 27
Lamp output max. 75 W

Source lumineuse

Luminaire avec culot E 27
Puissance de lampe max. 75 W

Für diese Leuchte empfehlen wir folgende BEGA LED-Leuchtmittel:

13511 LED 8 W · 1055 lm · 2700 K
13562 LED 12 W · 1520 lm · 2700 K
13563 LED 12 W · 1520 lm · 2700 K
dimmbar

For this luminaire we recommend the following BEGA LED lamps:

13511 LED 8 W · 1055 lm · 2700 K
13562 LED 12 W · 1520 lm · 2700 K
13563 LED 12 W · 1520 lm · 2700 K
dimmable

Pour ces luminaires nous conseillons les sources lumineuses LED BEGA suivantes :

13511 LED 8 W · 1055 lm · 2700 K
13562 LED 12 W · 1520 lm · 2700 K
13563 LED 12 W · 1520 lm · 2700 K
pour variation

Ausführliche technische und lichttechnische Daten zu den Leuchtmitteln entnehmen Sie bitte den Datenblättern auf unserer Website.

Detailed technical and lighting data for the lamps can be found in the data sheets on our website.

Les données photométriques détaillées de toutes les lampes figurent dans les descriptifs techniques sur notre site.

Produktbeschreibung

Leuchte besteht aus Kupfer und Edelstahl
Fußplatte aus Bronzeguss
Antikglas
Montageplatte mit 3 Befestigungsbohrungen
Ø 6,5 mm · Teilkreis Ø 70 mm
Montagebügel mit 2-poliger Klemmleiste 4[□]
und Schutzleiterklemme zum Anschluss
der Kabel/Leitung max. 3 × 2,5[□]
Fassung E 27
Schutzklasse I
Schutzart IP 44
Schutz gegen Eindringen fester Fremdkörper
> 1 mm und Spritzwasser
CE – Konformitätszeichen
Gewicht: 3,8 kg

Product description

Luminaire made of copper and stainless steel
Baseplate made of bronze alloy
Antique glass
Mounting plate with 3 fixing holes
Ø 6.5 mm
Pitch circle Ø 70 mm
Mounting bracket with 2-pole terminal block 4[□]
and earth conductor terminal for connection of
mains supply cable max. 3 × 2.5[□]
Lampholder E 27
Safety class I
Protection class IP 44
Protected against granular foreign bodies
> 1 mm and splash water
CE – Conformity mark
Weight: 3.8 kg

Description du produit

Luminaire fabriqué en cuivre et
acier inoxydable
Platine en fonte de bronze
Verre antique
Platine en fonte de bronze
Contre-plaque avec 3 trous de fixation
Ø 6,5 mm sur un cercle de Ø 70 mm
Etrier de montage avec barrette bipolaire 4[□]
et borne de mise à la terre pour raccordement
des câbles max. 3 × 2,5[□]
Douille E 27
Classe de protection I
Degré de protection IP 44
Protection contre les corps solides
> 1 mm et les projections d'eau
CE – Sigle de conformité
Poids: 3,8 kg

Sicherheit

Für die Installation und für den Betrieb dieser Leuchte sind die nationalen Sicherheitsvorschriften zu beachten. Die Montage und Inbetriebnahme darf nur durch eine elektrotechnische Fachkraft erfolgen. Der Hersteller übernimmt keine Haftung für Schäden, die durch unsachgemäßen Einsatz oder Montage entstehen. Werden nachträglich Änderungen an der Leuchte vorgenommen, so gilt derjenige als Hersteller, der diese Änderungen vornimmt.

Montage

Um Fingerabdrücke auf der Leuchte zu vermeiden, sind bei der Montage die beiliegenden Schutzhandschuhe zu benutzen. Schraube an der Fußplatte lösen. Montageplatte aus Fußplatte herausnehmen. Montageplatte mit beiliegendem oder anderem geeigneten Befestigungsmaterial auf Montagegrund befestigen. Netzanschlussleitung max. 50 mm abmanteln. Schutzleiterverbindung herstellen. Erdkabel und Leuchtenanschlussleitung an Anschlussklemme anschließen. Schutzkappe über Klemme und Montagebügel schieben. Leuchte auf Montageplatte setzen und mit Schraube festsetzen. Gewindestift zwischen Leuchtenkörper und Leuchtensockel fest anziehen. Verschraubungen am Leuchtendach lösen. Dach und Glas abnehmen. Die Leuchte kann wahlweise mit einer Allgebrauchslampe oder einer Kompakt-Leuchtstofflampe – Fassung E 27 – betrieben werden. Lampe einsetzen. Glas und Dach montieren. Auf richtigen Sitz der Dichtung achten.

Lampenwechsel · Wartung

Anlage spannungsfrei schalten. Leuchte öffnen und reinigen. Nur lösungsmittelfreie Reinigungsmittel verwenden. Lampe auswechseln. Dichtung überprüfen, ggf. ersetzen. Leuchte schließen. Für Reinigungsarbeiten dürfen keine Hochdruckreiniger verwendet werden.

Kupfer

Die aus Massiv-Kupfer hergestellten Teile werden in der natürlichen Farbe des Kupfers geliefert. Unter dem Einfluss der Witterung bildet sich im Laufe der Zeit die so charakteristisch natürliche Patina.

Safety indices

The installation and operation of this luminaire are subject to national safety regulations. Installation and commissioning may only be carried out by a qualified electrician. The manufacturer is then discharged from liability when damage is caused by improper use or installation. If any luminaire is subsequently modified, the persons responsible for the modification shall be considered as manufacturer.

Installation

Please use the protective gloves provided for the installation to prevent fingerprints on the luminaire. Undo screw at baseplate. Remove mounting plate from baseplate. Fix the mounting plate with enclosed or any other suitable fixing material onto the mounting surface. Bare mains supply cable max. 50 mm. Make earth conductor connection. Connect the mains supply cable and luminaire connecting cable to the connecting terminal. Push the protective cover over the connecting terminal and installation bracket. Place the luminaire on the mounting plate and fix with screw. Tighten threaded pin between luminaire housing and luminaire base. Undo screw at luminaire top. Remove top and glass. The luminaire can be operated either with an incandescent lamp or with a compact fluorescent lamp – lampholder E 27. Insert lamp. Assemble glass and top. Make sure that gasket is in correct position.

Relamping · Maintenance

Disconnect the electrical installation. Open the luminaire and clean. Use only solvent-free cleaning agents. Change the lamp. Check the gasket and replace, if necessary. Close the luminaire. For cleaning, do not use high pressure cleaners.

Copper

The luminaire parts made of solid copper are delivered with the metal's natural surface colour. Time and weather factors create the natural patina characteristic for copper.

Sécurité

Pour l'installation et l'utilisation de ce luminaire, respecter les normes de sécurité nationales. L'installation et la mise en service ne doivent être effectuées que par un électricien agréé. Le fabricant décline toute responsabilité résultant d'une mise en œuvre ou d'une installation inappropriée du produit. Toutes les modifications apportées au luminaire se feront sous la responsabilité exclusive de celui qui les effectuera.

Installation

Pour éviter les traces de doigts sur le luminaire, les gants de protection fournis doivent être utilisés pendant l'installation. Desserrer la vis à la platine. Retirer la contre-plaque de la platine. Fixer la contre-plaque sur le support de montage avec le matériel de fixation fourni ou tout autre matériel approprié. Oter la gaine du câble de raccordement sur max. 50 mm. Mettre à la terre. Raccorder le câble réseau et le câble du luminaire au bornier. Coiffer le capuchon de protection sur le bornier et l'étrier de montage. Poser le luminaire sur la contre-plaque et fixer avec la vis. Serrer fermement la cheville filetée entre le corps et le socle du luminaire. Desserrer les vis au toit du luminaire. Retirer le toit et le verre. Le luminaire peut être équipé d'une lampe incandescente standard ou d'une lampe fluorescente compacte – douille E 27. Installer la lampe. Installer le verre et le toit. Veiller au bon emplacement du joint.

Changement de lampe · Entretien

Débrancher l'alimentation. Ouvrir le luminaire et le nettoyer. N'utiliser que des produits d'entretien ne contenant pas de solvant. Changer la lampe. Vérifier et remplacer les joints d'étanchéité le cas échéant. Fermer le luminaire. Ne pas utiliser de nettoyeur haute pression pour le nettoyage.

Cuivre

Les pièces fabriquées en cuivre brut sont livrées dans la couleur naturelle du cuivre. Sous l'influence atmosphérique, la patine, caractéristique de ce matériau, se développe et s'accroît.

Ersatzteile

Ersatzglas	11 002 584.3
Fassung	63 000 105
Dichtung Glas	83 000 307

Spares

Spare glass	11 002 584.3
Lampholder	63 000 105
Gasket glass	83 000 307

Pièces de rechange

Verre de rechange	11 002 584.3
Douille	63 000 105
Joint du verre	83 000 307