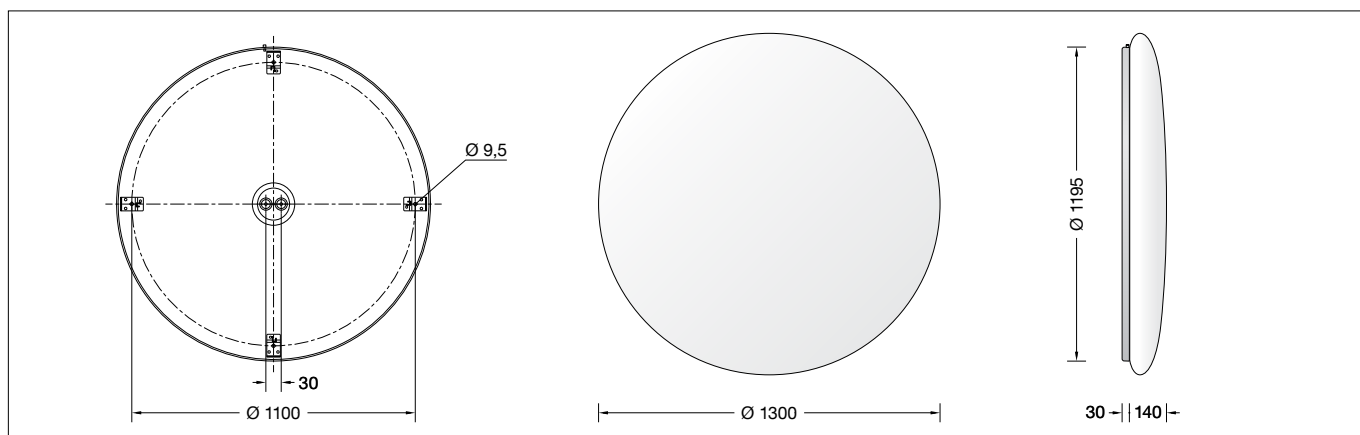

**BEGA****24 731**

Großflächenleuchte  
Large-area luminaire  
Luminaire de grande taille

IP 65

**Gebrauchsanweisung****Instructions for use****Fiche d'utilisation****Anwendung**

LED-Decken- und Wandleuchte mit schlagfester Abdeckung aus Kunststoff. Großflächenleuchte mit sehr hoher Lichtleistung und großer gleichmäßiger Lichtstärkeverteilung.

**Application**

LED ceiling and wall luminaire with impact-resistant cover made of synthetic material. Large-area luminaire with a very high light output and uniform light distribution.

**Utilisation**

Appliques et plafonniers à LED avec verre antichocs en plastique. Luminaires de grande taille à flux lumineux très élevé et large répartition lumineuse uniforme.

**Produktbeschreibung**

Leuchte besteht aus Aluminium und Edelstahl  
Farbe weiß  
Kunststoffabdeckung weiß  
Silikondichtung  
Montageplatte mit 4 Bohrungen  $\varnothing$  9,5 mm  
Teilkreis  $\varnothing$  1.100 mm  
2 Leitungseinführungen zur Durchverdrahtung der Anschlussleitung  $\varnothing$  7-10,5 mm, max. 5G 1,5<sup>□</sup>  
Anschlussklemme 2,5<sup>□</sup>  
mit Steckvorrichtung  
Schutzleiteranschluss  
LED-Netzteil  
220-240 V  $\sim$  0/50-60 Hz  
DC 176-280 V  
DC Start  $\geq$  190 V  
DALI steuerbar  
Zwischen Netz- und Steuerleitungen ist eine Basisisolierung vorhanden  
Schutzklasse I  
Schutzart IP 65  
Staubdicht und Schutz gegen Strahlwasser  
Schlagfestigkeit IK10  
Schutz gegen mechanische Schläge < 20 Joule  
CE – Konformitätszeichen  
Gewicht: 34,4 kg

**Product description**

Luminaire made of aluminium and stainless steel  
Colour white  
White synthetic diffuser  
Silicone gasket  
Mounting plate with 4 fixing holes  $\varnothing$  9.5 mm  
Pitch circle  $\varnothing$  1,100 mm  
2 cable entries for through-wiring of mains supply cable  $\varnothing$  7-10.5 mm, max. 5G 1.5<sup>□</sup>  
Connecting terminal 2.5<sup>□</sup>  
with plug connection  
Earth conductor connection  
LED power supply unit  
220-240 V  $\sim$  0/50-60 Hz  
DC 176-280 V  
DC Start  $\geq$  190 V  
DALI controllable  
A basic isolation exists between power cable and control line  
Safety class I  
Protection class IP 65  
Dust-tight and protection against water jets  
Impact strength IK10  
Protection against mechanical impacts < 20 joule  
CE – Conformity mark  
Weight: 34.4 kg

**Description du produit**

Luminaire fabriqué en aluminium et acier inoxydable  
Couleur blanche  
Vasque synthétique blanche  
Joint silicone  
Contre-plaque avec 4 trous de fixation  $\varnothing$  9,5 mm situés sur un cercle de  $\varnothing$  1 100 mm  
2 entrées de câble pour branchement en dérivation d'un câble de raccordement  $\varnothing$  7-10,5 mm, max. 5G 1,5<sup>□</sup>  
Bornier 2,5<sup>□</sup>  
avec connecteur embrochable  
Raccordement de mise à la terre  
Bloc d'alimentation LED  
220-240 V  $\sim$  0/50-60 Hz  
DC 176-280 V  
DC Start  $\geq$  190 V  
Gradable DALI  
Une isolation d'origine existe entre le secteur et les câbles de commande  
Classe de protection I  
Degré de protection IP 65  
Étanche à la poussière et protégé contre les jets d'eau  
Résistance aux chocs mécaniques IK10  
Protection contre les chocs mécaniques < 20 joules  
CE – Sigle de conformité  
Poids: 34,4 kg

**Sicherheit**

Für die Installation und für den Betrieb dieser Leuchte sind die nationalen Sicherheitsvorschriften zu beachten. Der Hersteller übernimmt keine Haftung für Schäden, die durch unsachgemäßen Einsatz oder Montage entstehen. Werden nachträglich Änderungen an der Leuchte vorgenommen, so gilt derjenige als Hersteller, der diese Änderungen vornimmt.

**Safety indices**

The installation and operation of this luminaire are subject to national safety regulations. The manufacturer is then discharged from liability when damage is caused by improper use or installation. If any luminaire is subsequently modified, the persons responsible for the modification shall be considered as manufacturer.

**Sécurité**

Pour l'installation et l'utilisation de ce luminaire, respecter les normes de sécurité nationales. Le fabricant décline toute responsabilité résultant d'une mise en œuvre ou d'une installation inappropriée du produit. Toutes les modifications apportées au luminaire se feront sous la responsabilité exclusive de celui qui les effectuera.

## Überspannungsschutz

Die in der Leuchte verbauten elektronischen Komponenten sind nach DIN EN 61547 gegen Überspannung geschützt.

Um einen zusätzlichen Schutz z. B. vor Transienten etc. zu erreichen, empfehlen wir separate Überspannungsschutzkomponenten. Sie finden diese auf unserer Website unter [www.bega.com](http://www.bega.com).

## Overvoltage protection

The electronic components installed in the luminaire are protected against overvoltage in accordance with DIN EN 61547.

To achieve an additional protection against e. g. transients, etc. we recommend separate overvoltage protection components. You can find them on our website at [www.bega.com](http://www.bega.com).

## Protection contre les surtensions

Les composants électroniques installés dans le luminaire sont protégés contre la surtension conformément à la norme DIN EN 61547.

Pour obtenir une protection supplémentaire contre la surtension, les tensions transitoires etc., nous proposons des composants de protection séparés. Vous les trouverez sur notre site web [www.bega.com](http://www.bega.com).

## Leuchtmittel

Modul-Anschlussleistung	123,2 W
Leuchten-Anschlussleistung	140 W
Bemessungstemperatur	$t_a = 25 \text{ °C}$
Umgebungstemperatur	$t_{a \text{ max}} = 35 \text{ °C}$

## Lamp

Module connected wattage	123.2 W
Luminaire connected wattage	140 W
Rated temperature	$t_a = 25 \text{ °C}$
Ambient temperature	$t_{a \text{ max}} = 35 \text{ °C}$

## Lampe

Puissance raccordée du module	123,2 W
Puissance raccordée du luminaire	140 W
Température de référence	$t_a = 25 \text{ °C}$
Température d'ambiance	$t_{a \text{ max}} = 35 \text{ °C}$

## 24 731 K3

Modul-Bezeichnung	8x LED-0690/930
Farbtemperatur	3000 K
Farbwiedergabeindex	CRI >90
Modul-Lichtstrom	19840 lm
Leuchten-Lichtstrom	16885 lm
Leuchten-Lichtausbeute	120,6 lm/W

## 24 731 K3

Module designation	8x LED-0690/930
Colour temperature	3000 K
Colour rendering index	CRI >90
Module luminous flux	19840 lm
Luminaire luminous flux	16885 lm
Luminaire luminous efficiency	120,6 lm/W

## 24 731 K3

Marquage des modules	8x LED-0690/930
Température de couleur	3000 K
Indice de rendu des couleurs	CRI >90
Flux lumineux du module	19840 lm
Flux lumineux du luminaire	16885 lm
Rendement lum. d'un luminaire	120,6 lm/W

## 24 731 K4

Modul-Bezeichnung	8x LED-0690/940
Farbtemperatur	4000 K
Farbwiedergabeindex	CRI >90
Modul-Lichtstrom	20480 lm
Leuchten-Lichtstrom	17429 lm
Leuchten-Lichtausbeute	124,5 lm/W

## 24 731 K4

Module designation	8x LED-0690/940
Colour temperature	4000 K
Colour rendering index	CRI >90
Module luminous flux	20480 lm
Luminaire luminous flux	17429 lm
Luminaire luminous efficiency	124,5 lm/W

## 24 731 K4

Marquage des modules	8x LED-0690/940
Température de couleur	4000 K
Indice de rendu des couleurs	CRI >90
Flux lumineux du module	20480 lm
Flux lumineux du luminaire	17429 lm
Rendement lum. d'un luminaire	124,5 lm/W

## Montage

### Bitte beachten:

**Um eine Verformung durch Eigengewicht zu vermeiden, Leuchte nicht auf ihrer gewölbten Kunststoffabdeckung außerhalb der Verpackung ablegen !**

Seitlichen Gewindestift **1** (SW3) lösen.

Montageplatte **2** durch Linksdrehung dem Leuchtengehäuse entnehmen.

Montageplatte mit beiliegendem oder anderem geeigneten Befestigungsmaterial auf Montagegrund befestigen.

## Installation

### Please note:

**In order to avoid deformation under its own weight, do not deposit luminaire on its domed synthetic cover outside the package !**

Undo lateral grub screw **1** (wrench size 3) turn the mounting plate **2** anti-clockwise and remove it from the luminaire housing.

Fix the mounting plate with enclosed or any other suitable fixing material onto the mounting surface.

## Installation

### Attention :

**Afin d'éviter la déformation sous son propre poids, ne déposer pas le luminaire sur sa vasque synthétique en forme de dôme hors de l'emballage !**

Desserrer la vis latérale à six pans creux **1** (SW3). Retirer la contre-plaque **2** du boîtier du luminaire en la tournant vers la gauche.

Fixer la contre-plaque sur le support de montage avec le matériel de fixation fourni ou tout autre matériel approprié.

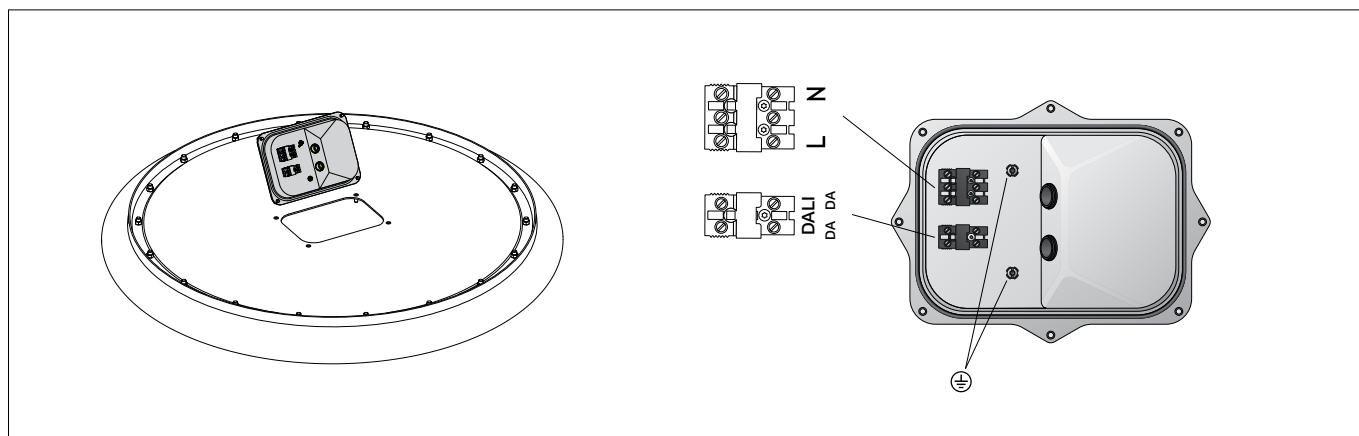

Für den elektrischen Anschluss Innensechskantschrauben (SW 4) lösen und Anschlussdeckel aus dem Leuchtengehäuse herausnehmen.

Netzanschlussleitung durch die Leitungseinführung vom Anschlussdeckel führen.

Schutzleiterverbindung herstellen und elektrischen Anschluss vornehmen.

Zur digitalen Ansteuerung sind die beiden lösen, mit DALI gekennzeichneten Steckklemmen zu verwenden.

Bei Nichtbelegung dieser Klemme wird der Scheinwerfer mit voller Lichtleistung betrieben.

Undo the Allen screws (wrench size 4) and remove the connection cover from the luminaire housing to make the electrical connection.

Lead mains supply cable through the cable entry of the connecting compartment cover.

Make the earth conductor connection and the electrical connection.

The two loose plug-in terminals marked DALI are provided for digital control purposes.

If these terminals are not assigned, the floodlight will work with full light output.

Pour le raccordement électrique desserrer les vis à six pans creux (SW 4) et retirer le couvercle pour effectuer le raccordement.

Introduire le câble de raccordement par l'entrée de câble dans l'armature du luminaire.

Mettre à la terre et procéder au raccordement électrique.

Pour le pilotage numérique utiliser les 2 connecteurs embrochables lâches, marqués (DALI).

Si ces borniers ne sont pas raccordés, le projecteur fonctionne à la puissance maximale.

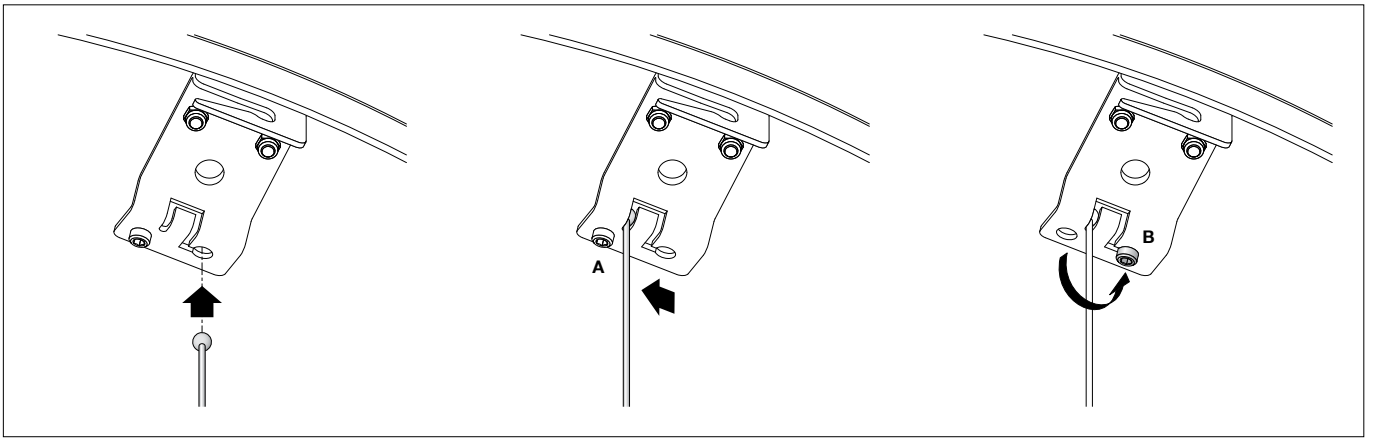

Für die Deckenmontage der Leuchte sind die Sicherungsstahlseile zu verwenden.  
Die 4 Stahlseilenden vom Leuchtengehäuse in die Aussparungen der Befestigungswinkel an der Montageplatte einhängen.  
Innensechskantschrauben (Pos. A) zur Sicherung der Stahlseile in die Bohrungen (Pos. B) einschrauben.

The steel retention wires must be used to install the luminaire on the ceiling.  
Hook the ends of the 4 steel wires from the luminaire housing into the recesses of the mounting brackets on the mounting plate.  
To secure the steel wires, screw the hexagon socket screws (Pos. A) into the holes (Pos. B).

Pour l'installation du luminaire au plafond, utiliser les fils de sécurité en acier.  
Accrocher les 4 extrémités des fils d'acier de l'armature du luminaire, dans les évidements de l'équerre de fixation, se trouvant sur la platine de fixation.  
Sécuriser les fils d'acier en serrant les vis à six pans creux (Repère A) dans les perforations (Repère B).

Steckerteil in Steckvorrichtung bis zum Anschlag eindrücken.  
Anschlussdeckel montieren.  
Dabei auf richtigem Sitz der Dichtung achten.

Push plug into coupler as far as it will go.  
Assemble connecting compartment cover.  
Make sure that the gasket is positioned correctly.

Enfoncer la fiche dans le connecteur embrochable jusqu'à la butée.  
Installer le couvercle.  
Veiller au bon emplacement du joint.

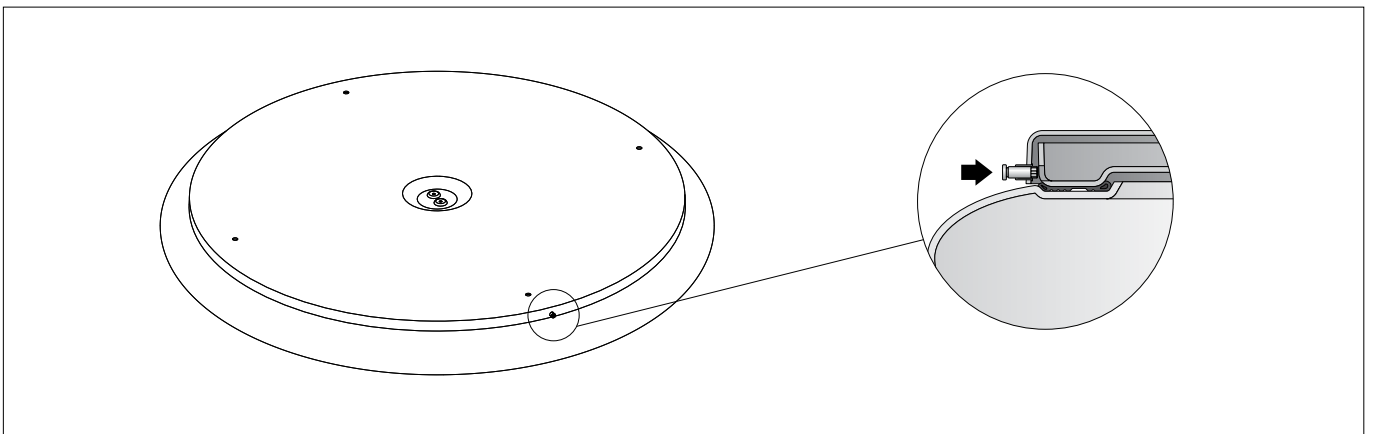

Leuchtengehäuse in die Montageplatte einsetzen und rechtsherum bis zum Anschlag in die vier Führungen eindrehen.  
Dabei unbedingt darauf achten, dass alle vier Haltebolzen des Leuchtengehäuses fest in den Führungen der Montageplatte sitzen und sich die Leuchte nicht mehr abnehmen lässt.  
Seitlichen Gewindestift zur Verriegelung der Leuchte bis zum Anschlag eindrehen.  
Dabei darf kein Widerstand zu spüren sein.  
Gegebenenfalls den richtigem Sitz des Leuchtengehäuses in der Montageplatte überprüfen.

Insert the luminaire housing into the mounting plate and turn it clockwise into the four guides as far as the stop.  
As you do so, make sure that all four retention bolts of the luminaire housing are firmly seated in the guides of the mounting plate and that it is no longer possible to remove the luminaire.  
Screw in the grub screw on the side as far as the stop in order to lock the luminaire in place.  
You must not feel any resistance when you do this. If you do, check that the luminaire housing is correctly seated in the mounting plate.

Installer l'armature du luminaire dans la platine de fixation et tourner vers la droite dans les quatre guides jusqu'à la butée.  
Ce faisant, veiller impérativement à bien fixer les quatre boulons de fixation de l'armature dans les guides de la platine de fixation de sorte que le luminaire ne puisse se décrocher.  
Serrer la cheville fileté latérale pour verrouiller le luminaire jusqu'à la butée. Il ne doit y avoir aucune résistance. Le cas échéant, vérifier le bon positionnement de l'armature dans la platine de fixation.

#### Reinigung · Pflege

Leuchte regelmäßig mit lösungsmittelfreien Reinigungsmitteln von Schmutz und Ablagerungen säubern.  
Dafür keinen Hochdruckreiniger verwenden.

#### Cleaning · Maintenance

Clean luminaire regularly with solvent-free cleansers from dirt and deposits.  
Do not use high pressure cleaners.

#### Nettoyage · Entretien

Nettoyer régulièrement le luminaire et le débarrasser des dépôts et des souillures.  
Ne pas utiliser de nettoyeur haute pression.

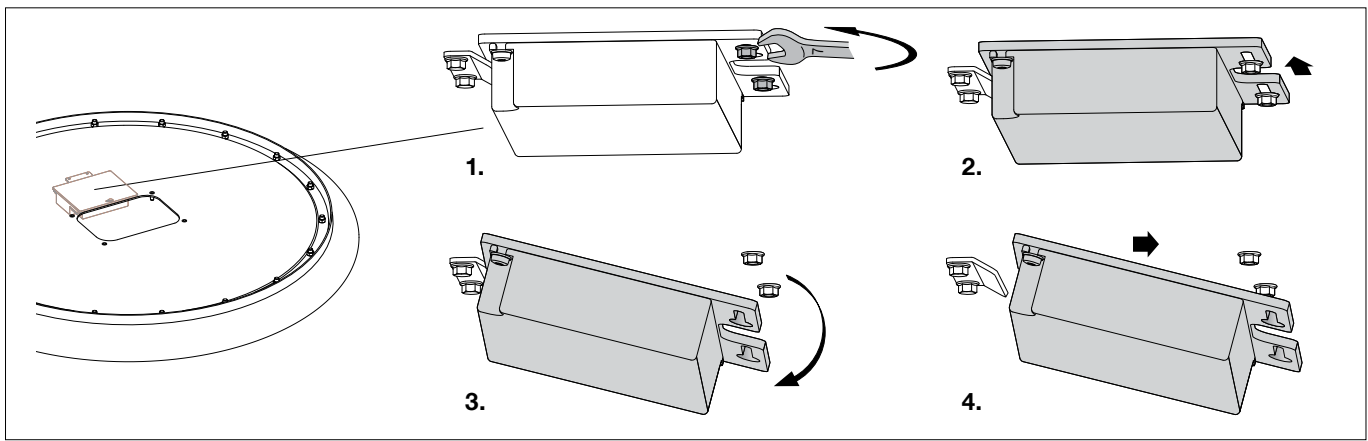

### Austausch LED-Netzteil

Anlage spannungsfrei schalten.

Zum Austausch des Netzteils Innensechskantschrauben (SW 4) lösen und Anschlussdeckel aus dem Leuchtgehäuse herausnehmen.

Beide Sechskantmuttern lösen, Trägerplatte mit Netzteil verschieben und aus Leuchtgehäuse herausnehmen.

Die Montage erfolgt in umgekehrter Reihenfolge.

### Replacing the LED power supply unit

Disconnect the electrical installation.

Undo the hexagon socket screws (wrench size 4) and remove the connection cover from the luminaire housing to replace the power supply unit.

Undo the hex nut, slide the carrier plate with the power supply unit and remove it from the luminaire housing.

Install in reverse order.

### Bloc d'alimentation LED de rechange

Couper l'alimentation.

Pour changer le bloc d'alimentation, desserrer les vis à six pans creux (SW 4) et ôter le couvercle de raccordement de l'armature.

Desserrer l'écrou hexagonal, déplacer la plaque support avec bloc d'alimentation et l'extraire de l'armature.

La pose doit être réalisée selon la procédure inverse.

### Austausch des LED-Moduls

Die Bezeichnung des LED-Moduls ist auf einem Etikett in der Leuchte vermerkt.

BEGA Ersatzmodule entsprechen in Lichtfarbe und Lichtleistung den ursprünglich verbauten Modulen.

Der Austausch kann mit handelsüblichem Werkzeug durch qualifizierte Personen erfolgen. Anlage spannungsfrei schalten und Leuchte öffnen.

Bitte beachten Sie die Montageanleitung des LED-Moduls.

Dichtungen der Leuchte überprüfen, ggf. ersetzen.

Ein defektes Glas muss ersetzt werden.

Leuchte schließen.

### Replacing the LED module

The designation of the LED module is noted on a label in the luminaire.

The light colour and light output of BEGA replacement modules correspond to those of the modules originally fitted.

The module can be replaced by qualified persons using standard tools.

Disconnect the system and open the luminaire. Please follow the installation instructions for the LED module.

Inspect and, if necessary, replace the luminaire gaskets.

Defective glass must be replaced.

Close the luminaire.

### Remplacement du module LED

La désignation du module LED est inscrite sur une étiquette collée dans le luminaire.

Les modules de rechange BEGA correspondent aux modules d'origine en termes de couleur de lumière et de flux lumineux. Le module LED peut être remplacé par une personne qualifiée à l'aide d'outils disponibles dans le commerce.

Travailler hors tension et ouvrir le luminaire. Respecter la fiche d'utilisation du module LED. Vérifier et remplacer les joints du luminaire le cas échéant.

Un verre endommagé doit être remplacé.

Fermer le luminaire.

### Ersatzteile

Kunststoffabdeckung	15 000 476
LED-Netzteil	DEV-0160/1400
LED-Modul 3000 K	LED-0690/930
LED-Modul 4000 K	LED-0690/940
Dichtung Abdeckung	83 001 587

### Spare parts

Synthetic diffuser	15 000 476
LED power supply unit	DEV-0160/1400
LED module 3000 K	LED-0690/930
LED module 4000 K	LED-0690/940
Gasket cover	83 001 587

### Pièces de rechange

Vasque synthétique	15 000 476
Bloc d'alimentation LED	DEV-0160/1400
Module LED 3000 K	LED-0690/930
Module LED 4000 K	LED-0690/940
Joint du couvercle	83 001 587