

BEGA**89 732.3**

Wandleuchte für die Verwendung im Innenbereich
Wall luminaire for indoor use
Applique pour utilisation à l'intérieur

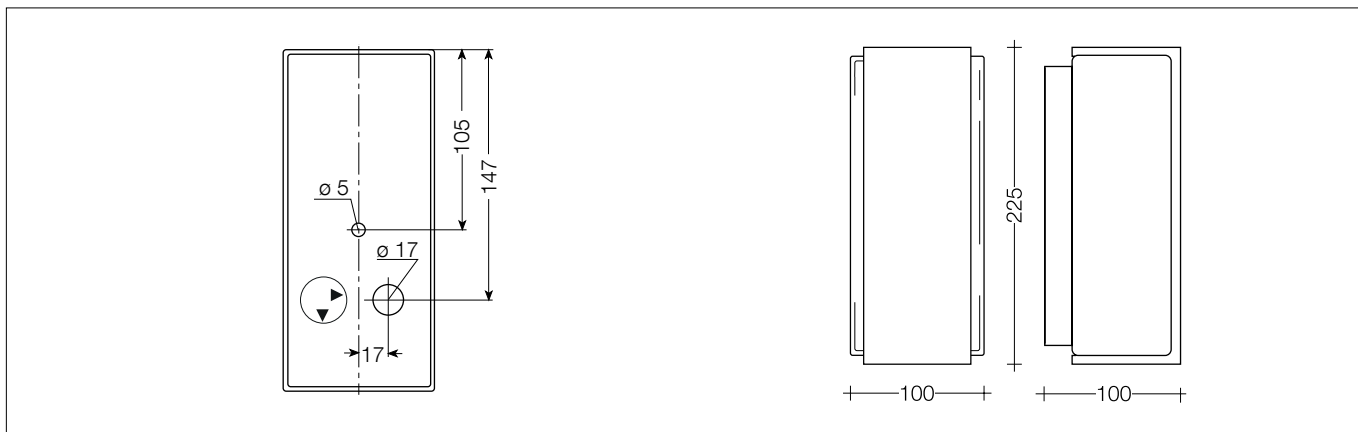

Gebrauchsanweisung

Anwendung

Abgeblendete Wandleuchte · Innenleuchte für viele Beleuchtungsaufgaben im Innenbereich. Lichtaustritt nach oben und unten. Das Licht der Lampen wird weich und gleichmäßig auf der Befestigungsfläche und im Raum verteilt.

Leuchtmittel

Leuchte mit Sockel E 27
Lampenleistung max. 60 W

Für diese Leuchte empfehlen wir folgende BEGA LED-Leuchtmittel:

13510 LED 7 W · 805 lm · 2700 K
13548 LED 7 W · 805 lm · 2700 K
dimmbar

Ausführliche technische und lichttechnische Daten zu den Leuchtmitteln entnehmen Sie bitte den Datenblättern auf unserer Website.

Produktbeschreibung

Leuchte besteht aus Aluminiumguss
Armatur matt geschliffen
Blende aus Edelstahl, poliert
Mundgeblasenes Opalglas
1 Befestigungsbohrung \varnothing 5 mm
1 Leitungseinführung für
Netzanschlussleitung bis \varnothing 10,5 mm
max. 3 x 1,5[□]
Anschlussklemmen 2,5[□]
Schutzleiteranschluss
Fassung E 27
Schutzklasse I
Schutzart IP 44
Schutz gegen Eindringen fester Fremdkörper
> 1 mm und Spritzwasser
 – Sicherheitszeichen
 – Konformitätszeichen
Gewicht: 1,2 kg

Instructions for use

Application

Shielded wall luminaire · indoor luminaire for many lighting tasks in interior applications. The light emits upwards and downwards. The light from the lamps is distributed softly and uniformly on the installation surface and in the room.

Lamps

Luminaire with lampholder E 27
Lamp output max. 60 W

For this luminaire we recommend the following BEGA LED lamps:

13510 LED 7 W · 805 lm · 2700 K
13548 LED 7 W · 805 lm · 2700 K
dimmbare

Detailed technical and lighting data for the lamps can be found in the data sheets on our website.

Product description

Luminaire made of die-cast aluminium
Fitter matt brushed
Polished stainless steel shield
Hand-blown opal glass
1 fixing hole \varnothing 5 mm
1 cable entry for mains supply cable
up to \varnothing 10.5 mm max. 3 x 1.5[□]
Connecting terminals 2.5[□]
Earth conductor connection
Lampholder E 27
Safety class I
Protection class IP 44
Protected against granular foreign bodies
> 1 mm and splash water
 – Safety mark
 – Conformity mark
Weight: 1.2 kg

Fiche d'utilisation

Utilisation

Applique défilée · luminaire d'intérieur à multiple utilisation dans le domaine de l'éclairage architecturale. La répartition de la lumière vers le haut et vers le bas. Les lampes diffusent une lumière douce et uniforme dans la pièce et sur la surface de fixation.

Source lumineuse

Luminaire avec culot E 27
Puissance de lampe max. 60 W

Pour ces luminaires nous conseillons les sources lumineuses LED BEGA suivantes :

13510 LED 7 W · 805 lm · 2700 K
13548 LED 7 W · 805 lm · 2700 K
pour variation

Les données photométriques détaillées de toutes les lampes figurent dans les descriptifs techniques sur notre site.

Description du produit

Luminaire en fonte d'aluminium
Armature brossé mat
Visière en acier inoxydable poli
Verre opale soufflé à la bouche
1 trou de fixation \varnothing 5 mm
1 entrée de câble pour câble de raccordement jusqu'à \varnothing 10,5 mm
max. 3 x 1,5[□]
Bornier 2,5[□]
Raccordement de mise à la terre
Douille E 27
Classe de protection I
Degré de protection IP 44
Protection contre les corps solides
> 1 mm et les projections d'eau
> 1 mm et les projections d'eau
 – Sigle de sécurité
 – Sigle de conformité
Poids: 1,2 kg

Sicherheit

Für die Installation und für den Betrieb dieser Leuchte sind die nationalen Sicherheitsvorschriften zu beachten. Die Montage und Inbetriebnahme darf nur durch eine elektrotechnische Fachkraft erfolgen. Der Hersteller übernimmt keine Haftung für Schäden, die durch unsachgemäßen Einsatz oder Montage entstehen. Werden nachträglich Änderungen an der Leuchte vorgenommen, so gilt derjenige als Hersteller, der diese Änderungen vornimmt.

Überspannungsschutz

Die in der Leuchte verbauten elektronischen Komponenten sind nach DIN EN 61547 gegen Überspannung geschützt. Um einen zusätzlichen Schutz z. B. vor Transienten etc. zu erreichen, empfehlen wir separate Überspannungsschutzkomponenten. Sie finden diese auf unserer Website unter www.bega.com.

Montage

Netzanschlussleitung in das Leuchtengehäuse einführen und max. 80 mm abmanteln. Armatur mit geeignetem Befestigungsmaterial auf Montagegrund befestigen. Dabei unbedingt beiliegende Dichtungen verwenden. Gebrauchslage "Pfeil unten" beachten. Silikonschläuche über Anschlussadern schieben. Schutzleiteranschluss und elektrischen Anschluss an Klemmen vornehmen. Leuchtmittel in Fassung einsetzen. Glas in die unteren Federhaken einrasten, zentrisch schieben und in die oberen Federhaken eindrücken.

Lampenwechsel · Wartung

Anlage spannungsfrei schalten.
Glas von Armatur lösen.
Glas und Leuchte reinigen.
Um die hochwertige Oberfläche der Blende zu erhalten, empfehlen wir die Reinigung mit einem Mikrofasertuch und einem handelsüblichen Glasreiniger.
Lampe wechseln.
Glas auf Armatur befestigen.

Safety indices

The installation and operation of this luminaire are subject to national safety regulations. Installation and commissioning may only be carried out by a qualified electrician. The manufacturer is then discharged from liability when damage is caused by improper use or installation. If any luminaire is subsequently modified, the persons responsible for the modification shall be considered as manufacturer.

Overvoltage protection

The electronic components installed in the luminaire are protected against overvoltage in accordance with DIN EN 61547. To achieve an additional protection against e. g. transients, etc. we recommend separate overvoltage protection components. You can find them on our website at www.bega.com.

Installation

Lead mains cable into the luminaire housing and bare wires 80 mm max. Mount housing with suitable fixing material onto the mounting surface. It is imperative to use the enclosed gaskets. Note position of application "arrow down". Pull silicone sleeves over the wires, make earth connection and electrical connection to the terminals. Insert lamp into lampholder. Insert the glass into the lower spring clips, centre and push it over the upper spring clips.

Relamping · Maintenance

Disconnect the electrical installation. Take off the glass. Clean glass and fitting. In order preserving the high quality surface of the shield, we recommend to clean it with a microfiber cloth and a standard glass cleansing agent. Change the lamp. Fix glass to the fitting.

Sécurité

Pour l'installation et l'utilisation de ce luminaire, respecter les normes de sécurité nationales. L'installation et la mise en service ne doivent être effectuées que par un électricien agréé. Le fabricant décline toute responsabilité résultant d'une mise en œuvre ou d'une installation inappropriée du produit. Toutes les modifications apportées au luminaire se feront sous la responsabilité exclusive de celui qui les effectuera.

Protection contre les surtensions

Les composants électroniques installés dans le luminaire sont protégés contre la surtension conformément à la norme DIN EN 61547. Pour obtenir une protection supplémentaire contre la surtension, les tensions transitoires etc., nous proposons des composants de protection séparés. Vous les trouverez sur notre site web www.bega.com.

Installation

Introduire le câble dans le luminaire et dénuder sur max. 80 mm. Fixer l'armature sur la surface de montage avec le matériel approprié. Utiliser dans tous les cas les joints fournis. Veiller à la position d'utilisation "flèche en bas". Enfiler les gaines de silicone sur les fils de raccordement et procéder à mise à terre et au raccordement électrique à la borne. Poser la lampe dans la douille. Encliqueter le verre dans les clips inférieurs, centrer et enforcer dans les clips supérieurs.

Changement de lampe · Entretien

Débrancher l'installation du réseau. Enlever le verre. Nettoyer le verre et l'armature. Pour préserver la haute qualité de surface nous conseillons le nettoyage avec un chiffon de microfibre et un détergent de verre usuel, seulement. Changer la lampe. Remettre le verre sur l'armature.

Ersatzteile

| | |
|------------|----------------|
| Ersatzglas | 11 002 363.1RG |
| Blende | 24 087 7M1 |
| Fassung | 63 000 052 |

Spares

| | |
|-------------|----------------|
| Spare glass | 11 002 363.1RG |
| Shield | 24 087 7M1 |
| Lampholder | 63 000 052 |

Pièces de rechange

| | |
|-------------------|----------------|
| Verre de rechange | 11 002 363.1RG |
| Visière | 24 087 7M1 |
| Douille | 63 000 052 |