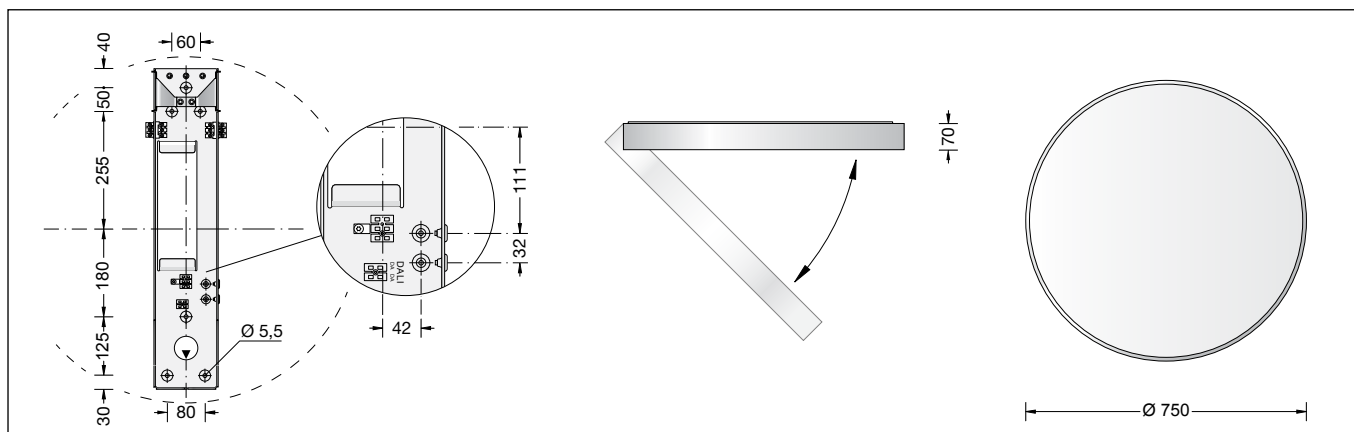

Gebrauchsanweisung  
Instructions for use  
Fiche d'utilisation

Decken- und Wandleuchte  
Ceiling and wall luminaire  
Plafonnier et applique

3067.3

**Anwendung**

LED Flächenleuchte mit sehr hoher Lichtleistung und großer gleichmäßiger Lichtstärkeverteilung.

**Application**

LED Large-area luminaire with high light power and high uniform light distribution.

**Utilisation**

Plafonnier et applique de grande taille à LED à répartition lumineuse uniforme et puissance lumineuse très élevée.

**Leuchtmittel**

LED 3000 K 198 W  
Anschlussleistung 220 W  
Lampenlichtstrom 19320 lm  
Farbwiedergabeindex  $R_a > 80$   
Bestellnummer 8x LED-0470/830

**Lamp**

LED 3000 K 198 W  
Connected wattage 220 W  
Lamp luminous flux 19320 lm  
Colour rendering index  $R_a > 80$   
Article No. 8x LED-0470/830

**Lampe**

LED 3000 K 198 W  
Puissance de raccordement 220 W  
Flux lumineux de la lampe 19320 lm  
Indice de rendu des couleurs  $R_a > 80$   
No. de commande 8x LED-0470/830

LED 4000 K 198 W  
Anschlussleistung 220 W  
Lampenlichtstrom 20400 lm  
Farbwiedergabeindex  $R_a > 80$   
Bestellnummer 8x LED-0470/840

LED 4000 K 198 W  
Connected wattage 220 W  
Lamp luminous flux 20400 lm  
Colour rendering index  $R_a > 80$   
Article No. 8x LED-0470/840

LED 4000 K 198 W  
Puissance de raccordement 220 W  
Flux lumineux de la lampe 20400 lm  
Indice de rendu des couleurs  $R_a > 80$   
No. de commande 8x LED-0470/840

**Produktbeschreibung**

Leuchtgehäuse aus Aluminium  
Oberfläche Chrom  
Kristallglas, innen weiß  
Silikondichtung  
4 Leitungseinführungen zur Durchverdrahtung der Netzanschlussleitung bis  $\varnothing 11$  mm max.  $5 \times 1,5^{\square}$   
Anschlussklemme 2,5 $^{\square}$   
Schutzleiteranschluss  
Anschlussklemme 2 pol. für digitale Dimmung  
LED-Netzteil  
220-240 V ·  $\sim 50-60$  Hz  
dimmbar  
mit DALI-Schnittstelle  
Schutzklasse I  
CE – Konformitätszeichen  
Gewicht: 22,4 kg

**Product description**

Luminaire housing made of aluminium  
finish chrome  
Crystal glass, inside white  
Silicone gasket  
4 cable entries for through-wiring for mains cable up to  $\varnothing 11$  mm max.  $5 \times 1,5^{\square}$   
Connecting terminal 2,5 $^{\square}$   
Earth conductor connection  
2-pole connecting terminal for digital dimming  
LED power supply unit  
220-240 V ·  $\sim 50-60$  Hz  
dimmbable  
with DALI-interface  
Safety class I  
CE – Conformity mark  
Weight: 22.4 kg

**Description du produit**

Boîtier du luminaire fabriqué en aluminium  
 finition chrome  
Verre clair, intérieur blanc  
Joint silicone  
4 entrées de câble pour branchement en dérivation câble de raccordement jusqu'à  $\varnothing 11$  mm max.  $5 \times 1,5^{\square}$   
Bornier 2,5 $^{\square}$   
Raccordement de mise à la terre  
Bornier à deux poles pour gradation numérique  
Boîtier d'alimentation LED  
220-240 V ·  $\sim 50-60$  Hz  
pour gradation  
numérique DALI  
Classe de protection I  
CE – Sigle de conformité  
Poids: 22,4 kg

**Lichttechnik**

Leuchtendaten für das Lichttechnische Berechnungsprogramm DIALux für Innenbeleuchtung, sowie Leuchtendaten im EULUMDAT und im IES-Format finden Sie auf der Internetseite [www.glashuette-limburg.de](http://www.glashuette-limburg.de).

**Light technique**

Luminaire data for the light planning program DIALux for indoor lighting as well as luminaire data in EULUMDAT and IES-format you will find on the web page [www.glashuette-limburg.com](http://www.glashuette-limburg.com).

**Technique d'éclairage**

DIALux est un programme de calcul d'éclairage pour l'éclairage intérieur. Vous le trouverez sur le site [www.glashuette-limburg.com](http://www.glashuette-limburg.com) ainsi que les données des luminaires aux formats EULUMDAT et IES.

**Sicherheit**

Für die Installation und für den Betrieb dieser Leuchte sind die nationalen Sicherheitsvorschriften zu beachten. Der Hersteller übernimmt keine Haftung für Schäden, die durch unsachgemäßen Einsatz oder Montage entstehen. Werden nachträglich Änderungen an der Leuchte vorgenommen, so gilt derjenige als Hersteller, der diese Änderungen vornimmt.

**Safety indices**

The installation and operation of this luminaire are subject to national safety regulations. If damage is caused by improper use or installation, the manufacturer is released from any liability. If the luminaire will subsequently be modified, the person responsible for the modification will be considered as manufacturer.

**Sécurité**

Pour l'installation et l'utilisation de ce luminaire, respecter les normes de sécurité nationales. Le fabricant décline toute responsabilité résultant d'une mise en œuvre ou d'une installation inappropriée du produit. Toutes les modifications apportées au luminaire se feront sous la responsabilité exclusive de celui les effectuera.

**Vor der Montage zu beachten:**

Für die Befestigung der Leuchte ist auf ausreichende Tragfähigkeit der Decken- oder Wandfläche zu achten.

Für den elektrischen Anschluss muss die Lage der Leitungseinführungen - siehe Skizze - berücksichtigt werden.

6 Befestigungspunkte in die Befestigungsfläche einbringen.

Allgemeine Befestiger sind nicht für alle Anwendungen geeignet.

Auf bauaufsichtliche Zulassung achten.

**Notice prior to installation:**

For fixing the luminaire please consider sufficient load capacity of ceiling or wall.

For the electrical connection the position of the cable entries must be considered - see sketch. Drill 6 mounting points in the mounting surface. General fixing material may not be suitable for all applications.

Note approval of building supervision.

**A respecter avant l'installation:**

Le plafond ou le mur doit être conçu pour pouvoir supporter le poids du luminaire.

Pour le raccordement électrique la position de l'entrées de câble doit être respectée - voir schéma.

Percer les 6 points de fixation dans la surface de fixation.

Les fixations universelles peuvent ne pas convenir.

Respecter les consignes et surveiller l'avancements des travaux.

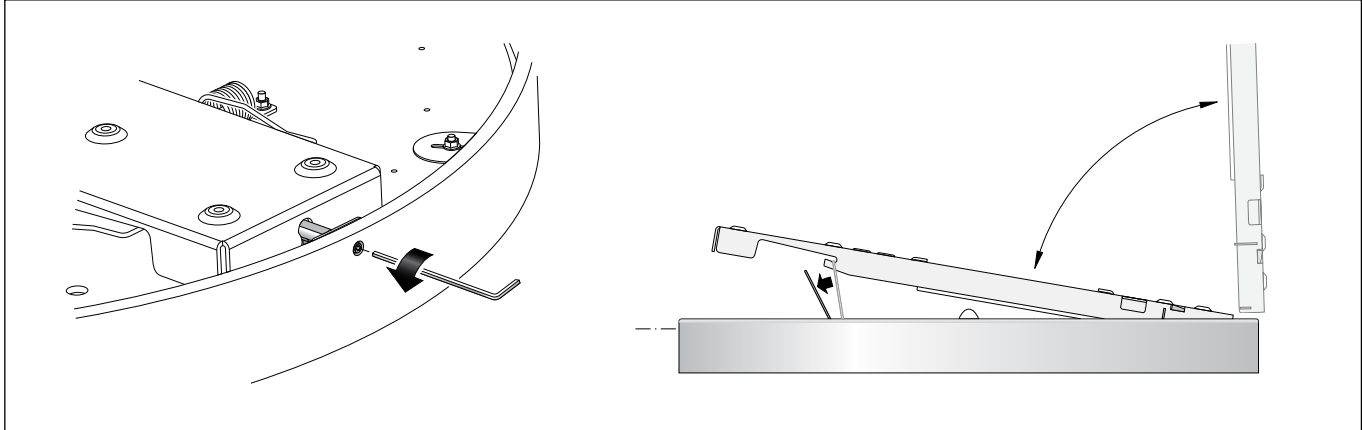
**Montage**

Leuchte aus Verpackung nehmen und auf weicher Unterlage ablegen.

Leuchte öffnen:

Verriegelung des Deckenbügels am Gehäuse ring mittels Innensechskant (Gr. 3) durch Vierteldrehung nach links lösen.

Zum vollständigen Öffnen des Deckenbügels Torsionsfeder aus der Rastung leicht zurückkippen.

**Installation**

Unpack the luminaire and place it on a soft repository.

To open the luminaire unscrew the locking system of the installation box by turning it with an Allen key (no. 3) for a quarter-turn to the left. For the complete opening of the installation box incline the torsion spring backwards out of the arrester.

**Installation**

Déballer le luminaire et déposer le sur un revêtement doux.

Pour ouvrir le luminaire desserrer le verrouillage de la carcasse du boîtier de fixation avec un clé à six pans (no. 3) en le tournant d'un quart de tour vers la gauche.

Afin d'ouvrir le boîtier de fixation complètement basculer la barre de torsion légèrement de l'encoche à l'arrière.

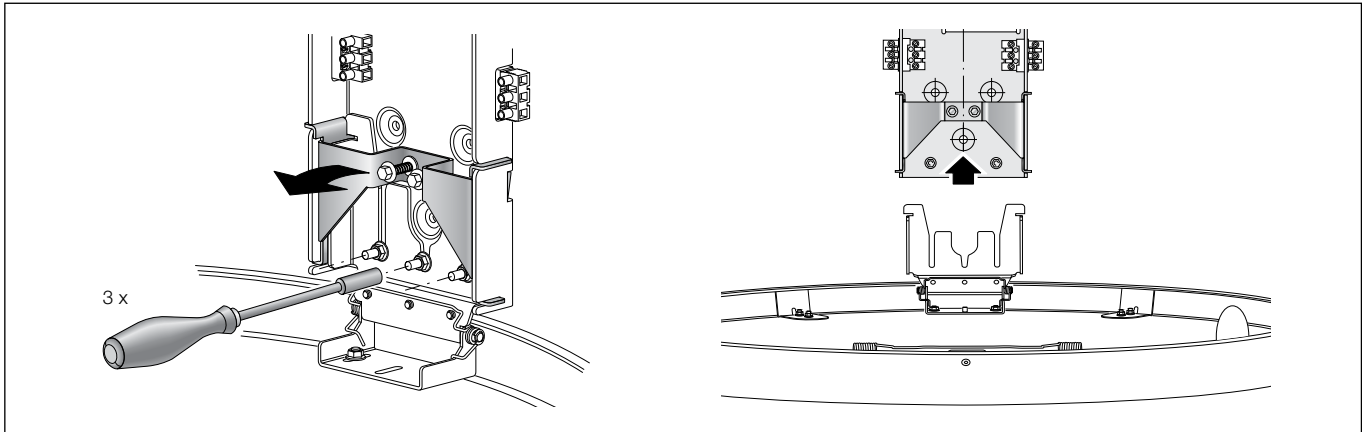

Deckenbügel vorsichtig aufstellen und LED-Steckverbindungen links und rechts lösen.

3 Muttern oberhalb des Deckenbügel-Scharniers mittels eines Steckschlüssels (Gr. 8) oder einer Knarre bis zum Gewindeende herausdrehen.

Sicherungsbügel entgegen des Federdrucks nach vorne ziehen und Deckenbügel nach oben entfernen.

Raise the installation box carefully and disconnect the LED connectors to the left and right side.

Unscrew the 3 nuts above the hinge until the end of thread using a socket wrench (size 8) or a ratchet.

Pull the safety clamp forward and take off the installation box upwards.

Remettre le boîtier de fixation debout et déconnecter les contacts prise-fiche des LED à gauche et à droite.

Dévisser les trois écrous au-dessus du boîtier de fixation à l'aide d'un clé à tube (No. 8) jusqu'au bout du filetage.

Tirer la goupille de sécurité devant et enlever le boîtier de fixation.

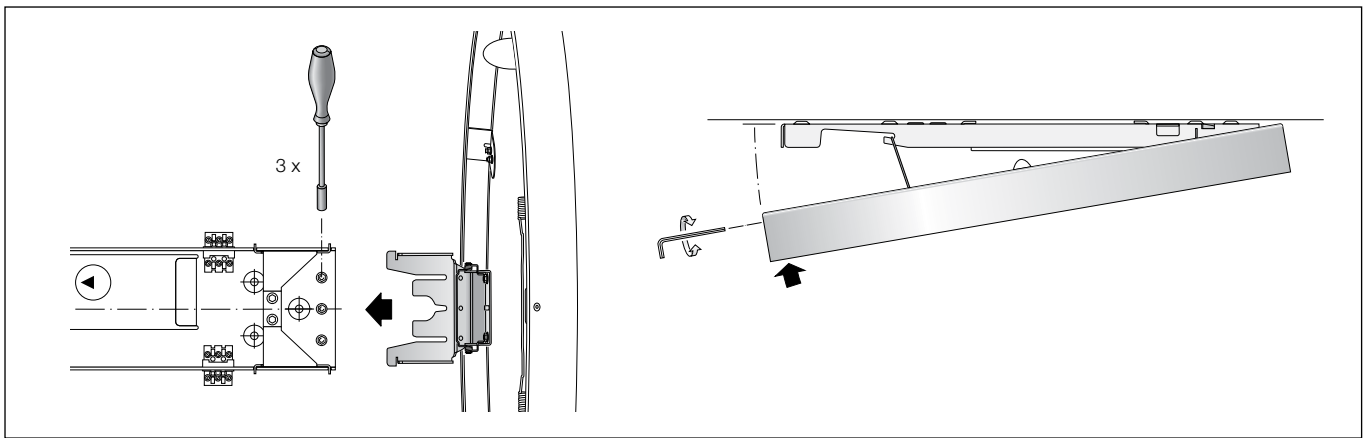

Bei Wandmontage Gebrauchslage der Leuchte "Pfeil unten" beachten. (Der Sicherungsbügel muss nach oben zeigen).

Deckenbügel mit beiliegendem oder anderem geeigneten Befestigungsmaterial am Montagegrund befestigen.

Netzanschlussleitung durch eine der 4 Leitungseinführungen in den Deckenbügel führen.

Schutzleiterverbindung herstellen und elektrischen Anschluss an Klemmen vornehmen.

Zur digitalen Ansteuerung ist die Klemme (DALI) zu verwenden.

Bei Nichtbelegung dieser Klemme wird die Leuchte mit voller Lichtleistung betrieben. Leuchte aufnehmen und Scharnier bis zur Sicherungseinrastung seitlich in den Deckenbügel einschieben.

Mit dem Steckschlüssel (Gr. 8) die 3 Muttern oberhalb des Scharniers wieder fest andrehen - Drehmoment 3,4 Nm.

Achtung:

Die Leuchte ist nur dann sicher mit dem Deckenbügel verbunden, wenn alle 3 Muttern fest angezogen sind!

LED-Steckverbindungen links und rechts des Deckenbügels wiederherstellen.

Leuchte bis zur Position Federrastung zuklappen.

Innensechskant in Verriegelung am Gehäuse ring einstecken und gegen den Federwiderstand nach links drehen.

Leuchte zur Endstellung nach oben gegen den Montagegrund drücken.

Darauf achten, dass die Innensechskant-Verriegelung korrekt in Grundstellung eingerastet ist.

Note position of application "arrow down" when installed at the wall; the safety clamp has to show to the top!

Fix installation box with enclosed or any other suitable fixing material onto the mounting surface.

Lead mains supply cable through one of the 4 cable entries into the installation box.

Make earth connection and electrical connection to terminals.

For digital control please use the connecting terminal (DALI).

In case this connector is not used the luminaire will be operated at full light output.

Pick up the luminaire and insert the hinge laterally to the arrester.

Screw the three hex-nuts settings above the hinge tightly - torque 3,4 Nm.

Attention -

The luminaire is only then securely attached to the ceiling bracket when all three nuts are tightened!

Reconnect the LED plug connectors to the left and right of the ceiling bracket.

Close luminaire as far as to the spring arrester.

Insert an Allen wrench (size 3) into the locking system at the housing ring and turn it against the spring resistance to the left.

Press the luminaire into the final position and observe that the countersunk socket screw is properly locked in the initial position.

Pour le montage en applique veuillez le sens de fixation; la goupille de sécurité doit monter vers le haut dans ce cas !

Fixer le boîtier de fixation avec le jeu de fixation ci-joint ou en utilisant du matériel approprié au plan de montage.

Insérer le câble d'alimentation dans une de quatre entrées de câble du boîtier.

Procéder à la mise à la terre et au raccordement électrique.

Pour pilotage numérique utiliser le bornier (DALI).

Si ce bornier n'est pas raccordé le luminaire fonctionne sur la puissance maximale.

Enlever le luminaire du revêtement et insérer la charnière dans le boîtier jusqu'à l'arrêt et refixer les trois écrous au dessus - torque 3,4 Nm.

Attention -

Le luminaire n'est fixé proprement qu'avec un bon serrage des trois écrous!

Reconnecter les LED à gauche et à droite de l'étrier.

Fermer le luminaire jusqu'à la position de l'arrêt de l'encoche.

Fermer le verrouillage de la carcasse avec le clé à six pans vers la gauche.

Presser le luminaire contre le plan de fixation dans la position finale et veiller que le verrouillage à six pans est bien enclenché.

## Demontage

Anlage spannungsfrei schalten.

**ACHTUNG:**

**Sobald die Verriegelung der Leuchte geöffnet wird, muss das Leuchtengewicht abgefangen werden!**

Zum Öffnen der Leuchte, Verriegelung des Deckenbügels am Gehäuse ring mittels Innensechskant (Gr. 3) durch Vierteldrehung nach links lösen.

Leuchtengewicht unterstützen bis Torsionsfeder einrastet.

Zum vollständigen Öffnen der Leuchte Torsionsfeder aus der Rastung leicht zurückkippen und Leuchte aufklappen.

LED-Steckverbindungen links und rechts lösen. 3 Muttern oberhalb des Deckenbügel-Scharniers mittels eines Steckschlüssels (Gr. 8) oder einer Knarre bis zum Gewindeende herausdrehen.

Sicherungsbügel entgegen des Federdrucks nach vorne ziehen und Leuchte entfernen. Leuchte auf weicher Unterlage ablegen.

## Deinstallation

Disconnect the electrical installation.

**ATTENTION:**

**Once the closure system is unlocked, the weight of the luminaire must be supported!**

To open the luminaire unscrew the locking system of the installation box by turning it with an Allen key (no. 3) for a quarter-turn to the left. Support the weight of the luminaire until the torsion spring engages.

For the complete opening of the installation box incline the torsion spring backwards out of the arrester and swing out the luminaire.

Disconnect the LED connectors to the left and right side.

Unscrew the 3 nuts above the hinge until the end of thread using a socket wrench (size 8) or a ratchet.

Pull the safety clamp forward and take off the luminaire.

Place luminaire on repository.

## Deinstallation

Travailler hors tension.

**ATTENTION:**

**Dès que le verrouillage est desserré il faut supporter le poids de l'appareillage!**

Pour ouvrir le luminaire desserrer le verrouillage de la carcasse du boîtier de fixation avec un clé à six pans (no. 3) en le tournant d'un quart de tour vers la gauche.

Support le poids de luminaire jusqu'à le ressort de torsion engage.

Afin d'ouvrir le boîtier de fixation complètement basculer la barre de torsion légèrement de l'encoche à l'arrière et ouvrir le luminaire.

Déconnecter les contacts prise-fiche des LED à gauche et à droite.

Dévisser les trois écrous au-dessus du boîtier de fixation à l'aide d'un clé à tube (No. 8) jusqu'au bout du filetage.

Tirer la goupille de sécurité devant et enlever le luminaire.

Déposer le sur un revêtement doux.

**Lampenwechsel · Wartung**

Leuchte nach Anleitung demontieren.  
 Leuchte öffnen und LED-Einrichtung entfernen.  
 LED-Modul demontieren.  
 Austausch-LED-Modul montieren.  
 Montagehinweise des LED-Moduls beachten.  
 LED-Einrichtung in Leuchtengehäuse einsetzen.  
 Dichtung überprüfen, ggf. ersetzen.  
 Glas und Leuchte regelmäßig mit  
 lösungsmittelfreien Reinigungsmitteln  
 von Schmutz säubern.  
 Leuchte schließen.  
 Auf richtigen Sitz der Dichtung achten.  
 Ein gebrochenes Glas muss ersetzt werden.

**Relamping · Maintenance**

Deinstall luminaire according to instructions.  
 Open luminaire and remove LED-unit.  
 Disassemble LED module.  
 Assemble LED replacement module.  
 Note installation instructions of the  
 LED module.  
 Reassemble LED-unit  
 Check the gasket and replace, if necessary.  
 Clean glass and luminaire regularly with  
 solvent-free cleansers from dirt.  
 Close the luminaire.  
 Make sure that gasket is positioned correctly.  
 A broken glass must be replaced.

**Changement de lampe · Entretien**

Démonter le luminaire en suivant les  
 instructions.  
 Ouvrir le luminaire et enlever l'équipement  
 d'alimentation LED.  
 Démonter le module à LED. Installer le module  
 à LED de remplacement. Attention à la fiche  
 d'utilisation du module à LED.  
 Reinstaller l'équipement d'alimentation LED  
 dans boîtier du luminaire.  
 Vérifier et remplacer le joint le cas échéant.  
 Nettoyer régulièrement le verre et le luminaire  
 et débarrasser le des souillures. N'utiliser que  
 des produits d'entretien ne contenant pas de  
 solvant.  
 Fermer le luminaire.  
 Veiller au bon emplacement du joint.  
 Remplacer un verre défectueux.

**Ersatzteile**

Bezeichnung	Bestellnummer
Ersatzglas	141001EG
DALI-Umsetzer	611008
LED-Netzteil	611025
Dichtung LED-Einrichtung	810295
Dichtung Glas	810306

**Spares**

Description	Part no
Spare glass	141001EG
DALI-Converter	611008
LED power supply unit	611025
Gasket LED unit	810295
Gasket glass	810306

**Pièces de rechange**

Désignation	No de commande
Verre de rechange	141001EG
Convertisseur DALI	611008
Bloc d'alimentation LED	611025
Joint équipement d'alimentation LED	810295
Joint du verre	810306