

BEGA**33 172**

Einbauleuchte
Recessed luminaire
Luminaire à encastrer

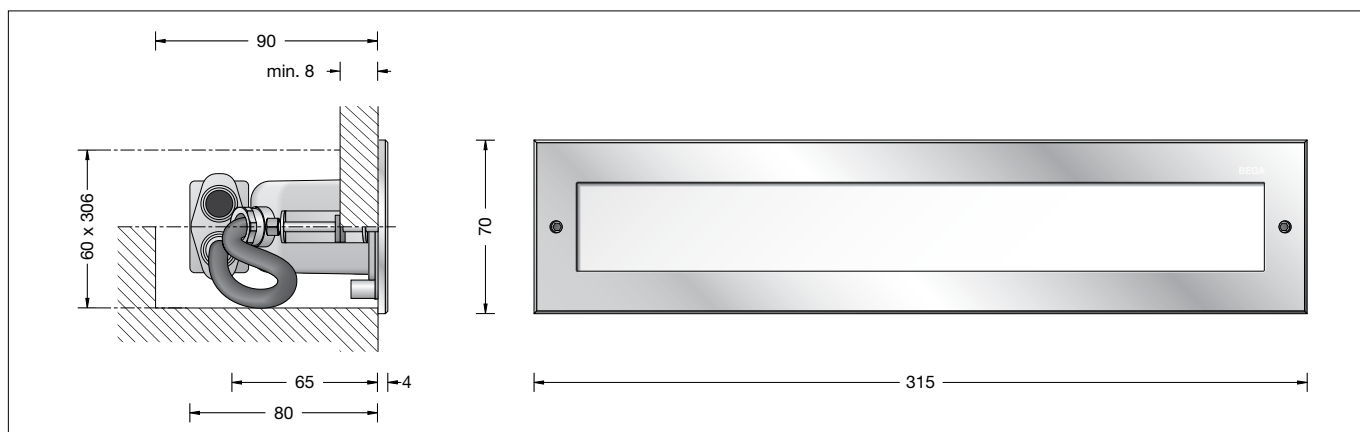

IP 65



Gebrauchsanweisung

Anwendung

LED-Orientierungsleuchte für den Einbau in Wände und Treppen.
Die eingesetzte LED-Technik bietet Langlebigkeit und optimale Lichtleistung bei gleichzeitig geringem Energieverbrauch. Einbau in waagerechter oder in senkrechter Brennlage möglich.

Produktbeschreibung

Leuchte besteht aus Edelstahl
Werkstoff-Nr. 1.4301
Sicherheitsglas weiß
Silikondichtung
Erforderliche Einbauöffnung 306 x 60 mm
Einbautiefe 90 mm
Befestigung über zwei keilförmig angebrachte, verstellbare Krallen
Anschlussleitung H05RN-F 3 x 1[□]
Leitungslänge 0,2 m
Beiliegender Leitungsverbinder zum Durchschleifen der Anschlussleitung ø 6,5 - 12 mm max. 3 x 4[□]
LED-Netzteil
220-240 V ~ 0/50-60 Hz
Schutzklasse I
Schutzart IP 65
Staubdicht und Schutz gegen Strahlwasser
Schlagfestigkeit IK08
Schutz gegen mechanische Schläge < 5 Joule
⚡ 10 ⚡ – Sicherheitszeichen
CE – Konformitätszeichen
Gewicht: 1,1 kg

Sicherheit

Für die Installation und für den Betrieb dieser Leuchte sind die nationalen Sicherheitsvorschriften zu beachten. Der Hersteller übernimmt keine Haftung für Schäden, die durch unsachgemäßen Einsatz oder Montage entstehen. Werden nachträglich Änderungen an der Leuchte vorgenommen, so gilt derjenige als Hersteller, der diese Änderungen vornimmt.

Instructions for use

Application

Recessed LED location luminaire for installation in walls or stairs.
The used LED technique offers durability and optimal light output with low power consumption at the same time. Installation possible in horizontal or vertical burning position.

Product description

Luminaire made of stainless steel
Steel grade no. 1.4301
Safety glass, white
Silicone gasket
Required recessed opening 306 x 60 mm
Recessed depth 90 mm
Fixing is achieved by using two adjustable wedge-shaped claws
Connecting cable H05RN-F 3 x 1[□]
Cable length 0,2 m
Enclosed line connector for through-wiring of mains supply cable ø 6,5 - 12 mm max. 3 x 4[□]
LED power supply unit
220-240 V ~ 0/50-60 Hz
Safety class I
Protection class IP 65
Dust-tight and protection against water jets
Impact strength IK08
Protection against mechanical impacts < 5 joule
⚡ 10 ⚡ – Safety mark
CE – Conformity mark
Weight: 1.1 kg

Safety indices

The installation and operation of this luminaire are subject to national safety regulations. The manufacturer is then discharged from liability when damage is caused by improper use or installation. If any luminaire is subsequently modified, the persons responsible for the modification shall be considered as manufacturer.

Fiche d'utilisation

Utilisation

Luminaire d'orientation à LED, à encastrer, pour installation dans les murs et les contremarches d'escalier.
La technologie à LED offre à la fois longévité, rendement lumineux optimal et faible consommation d'énergie.
Installation possible en position verticale ou horizontale.

Description du produit

Luminaire fabriqué en acier inoxydable
Matériau No. 1.4301
Verre de sécurité blanc
Joint silicone
Réservation nécessaire 306 x 60 mm
Profondeur d'encastrement 90 mm
Fixation via deux griffes réglables en forme de clavette.
Câble de raccordement H05RN-F 3 x 1[□]
Longueur de câble 0,2 m
Boîtier fourni pour branchement en dérivation pour câble de raccordement ø 6,5 - 12 mm max. 3 x 4[□]
Bloc d'alimentation LED
220-240 V ~ 0/50-60 Hz
Classe de protection I
Degré de protection IP 65
Étanche à la poussière et protégé contre les jets d'eau
Résistance aux chocs mécaniques IK08
Protection contre les chocs mécaniques < 5 joules
⚡ 10 ⚡ – Sigle de sécurité
CE – Sigle de conformité
Poids: 1,1 kg

Sécurité

Pour l'installation et l'utilisation de ce luminaire, respecter les normes de sécurité nationales. Le fabricant décline toute responsabilité résultant d'une mise en œuvre ou d'une installation inappropriée du produit. Toutes les modifications apportées au luminaire se feront sous la responsabilité exclusive de celui qui les effectuera.

Lichttechnik

Leuchtendaten für das Lichttechnische Berechnungsprogramm DIALux für Außenbeleuchtung, Straßenbeleuchtung und Innenbeleuchtung, sowie Leuchtendaten im EULUMDAT- und im IES-Format finden Sie auf der BEGA Internetseite www.bega.de.

Leuchtmittel

Modul-Anschlussleistung	2,9 W
Leuchten-Anschlussleistung	4 W
Bemessungstemperatur	$t_a = 25 \text{ }^\circ\text{C}$
Umgebungstemperatur	$t_{a \text{ max}} = 35 \text{ }^\circ\text{C}$

33 172

Modul-Bezeichnung	LED-0317/830
Farbtemperatur	3000 K
Farbwiedergabeindex	$R_a > 80$
Modul-Lichtstrom	555 lm
Leuchtenlichtstrom*	193 lm
Leuchten-Lichtausbeute*	48,2 lm/W

33 172 K4

Modul-Bezeichnung	LED-0317/840
Farbtemperatur	4000 K
Farbwiedergabeindex	$R_a > 80$
Modul-Lichtstrom	570 lm
Leuchtenlichtstrom*	198 lm
Leuchten-Lichtausbeute*	49,5 lm/W

* vorläufige Daten

Montage

Die Einbauöffnung wird durch den Anschlagrahmen des Leuchtengehäuses abgedeckt. Die Befestigung der Leuchte erfolgt über zwei keilförmig angebrachte, verstellbare Krallen.

Einbau in massive Wände:

Hierfür steht das Einbaugehäuse **10 426** zur Verfügung. Kommt dieses nicht zum Einsatz, ist eine Einbauöffnung von 306 x 60 mm mit einer Mindesttiefe von 90 mm erforderlich.

Einbau in Leichtbauwände:

Es ist eine Einbauöffnung von 306 x 60 mm mit einer Mindesttiefe von 90 mm erforderlich. Die Mindeststärke der Wandverkleidung beträgt 8 mm. Bei geringerer Stärke muss die Wandverkleidung rückseitig verstärkt werden. Beiliegende Anschlussbox öffnen und elektrischen Anschluss entsprechend der Montageanleitung vornehmen. Anschlussbox schließen. Leuchtengehäuse in die Einbauöffnung einsetzen und Schrauben der Krallenbefestigung durch Öffnungen in der Frontplatte gleichmäßig anziehen.

Reinigung · Pflege

Nach der Montage der Leuchte ist eine Erstreinigung notwendig. Bauschmutz, Rückstände von Haftklebern, Farbspritzer und Flugrost müssen rückstandsfrei entfernt werden. Keinesfalls dürfen zur Reinigung Werkzeuge aus normalem Stahl, Stahlbürsten oder Stahlwolle verwendet werden, da sich dadurch Fremdrost bildet. Bei Anwendung von Edelstahlreinigern sind deren Gebrauchshinweise genau zu beachten. Für alle Reinigungsmittel gilt, dass sie frei von Salzsäure und Chloriden sein müssen. Wir empfehlen eine regelmäßige Reinigung der Leuchten.

Bitte beachten Sie:

Den im Leuchtengehäuse befindlichen Trockenmittelbeutel nicht entfernen. Er dient zur Aufnahme von Restfeuchtigkeit.

Light technique

Luminaire data for the light planning program DIALux for outdoor lighting, street lighting and indoor lighting as well as luminaire data in EULUMDAT- and IES-format you will find on the BEGA web page www.bega.com.

Lamp

Module connected wattage	2.9 W
Luminaire connected wattage	4 W
Rated temperature	$t_a = 25 \text{ }^\circ\text{C}$
Ambient temperature	$t_{a \text{ max}} = 35 \text{ }^\circ\text{C}$

33 172

Module designation	LED-0317/830
Colour temperature	3000 K
Colour rendering index	$R_a > 80$
Module luminous flux	555 lm
Luminaire luminous flux*	193 lm
Luminaire luminous efficiency*	48,2 lm/W

33 172 K4

Module designation	LED-0317/840
Colour temperature	4000 K
Colour rendering index	$R_a > 80$
Module luminous flux	570 lm
Luminaire luminous flux*	198 lm
Luminaire luminous efficiency*	49,5 lm/W

* preliminary data

Installation

The recessed opening will be covered by the frame of the luminaire housing. Fixing of the luminaire is achieved by using two adjustable wedge-shaped claws.

Installation into solid walls:

For this purpose installation housing **10 426** is available. If the installation housing cannot be used a recessed opening 306 x 60 mm is necessary to accept the luminaire housing. Recessed depth min. 90 mm.

Installation into wall panels:

A recessed opening of 306 x 60 mm is necessary to accept the luminaire housing. Recessed depth min. 90 mm. Minimum thickness of the wall panel is 8 mm. If the wall panel has a thickness of less than 8 mm, the panel thickness must be increased from the back side. Open the enclosed connection box and make electrical connection according to the instructions for use. Close the connection box. Push luminaire housing into recessed opening and tighten screws of the claw fastener through the openings in the front panel uniformly.

Cleaning · Maintenance

After installation, the luminaire should first be cleaned. Building dust, residues from pressure-sensitive adhesives, paint splatter and rust film must be completely removed. Never use cleaning implements made of normal steel, steel brushes or steel wool because they cause extraneous rust to form. When using stainless steel cleaners, please read the directions carefully. Cleaning agents containing hydrochloric acid and chlorides should never be used. We recommend cleaning the luminaires regularly.

Please note:

Do not remove the desiccant bag from the luminaire housing. It is needed to remove residual moisture.

Technique d'éclairage

Les données des luminaires pour le programme de calcul d'éclairage DIALUX concernant l'éclairage extérieur, l'éclairage des rues et l'éclairage intérieur, de même que les données des luminaires aux formats EULUMDAT et IES figurent sur notre site www.bega.com

Lampe

Puissance raccordée du module	2,9 W
Puissance raccordée du luminaire	4 W
Température de référence	$t_a = 25 \text{ }^\circ\text{C}$
Température d'ambiance	$t_{a \text{ max}} = 35 \text{ }^\circ\text{C}$

33 172

Marquage des modules	LED-0317/830
Température de couleur	3000 K
Indice de rendu des couleurs	$R_a > 80$
Flux lumineux du module	555 lm
Flux lumineux du luminaire*	193 lm
Rendement lum. d'un luminaire*	48,2 lm/W

33 172 K4

Marquage des modules	LED-0317/840
Température de couleur	4000 K
Indice de rendu des couleurs	$R_a > 80$
Flux lumineux du module	570 lm
Flux lumineux du luminaire*	198 lm
Rendement lum. d'un luminaire*	49,5 lm/W

* données provisoires

Installation

Les bords de la réservation sont recouverts par le cadre du boîtier du luminaire. La fixation du luminaire s'effectue par deux griffes réglables en forme de clavette.

Encastrement dans les murs massifs:

Pour ce type d'installation il existe le boîtier d'encastrement **10 426**. Si celui-ci n'est pas utilisé une réservation de 306 x 60 mm avec une profondeur minimale de 90 mm est nécessaire.

Encastrement dans les parois creuses:

Une réservation de 306 x 60 mm avec une profondeur minimale de 90 mm est nécessaire. L'épaisseur minimale de la paroi doit être 8 mm. Si la paroi est moins épaisse elle doit être renforcée à l'arrière. Ouvrir la boîte de connexion jointe et effectuer le raccordement électrique conformément à la fiche d'utilisation. Fermer la boîte de connexion. Installer le boîtier dans la réservation et serrer régulièrement les vis du système de fixation à griffes se trouvant dans les ouvertures de la platine frontale.

Nettoyage · Entretien

Un premier nettoyage doit être fait dès l'installation du produit. Toutes les impuretés de chantier doivent être enlevées: salissures, laitance de ciment, colle, peinture etc. Pour le nettoyage, ne jamais utiliser d'outils en acier normal (par exemple: brosse ou tampon métallique). En effet, le contact entre les deux aciers provoquerait un point de rouille parasite. Lors de l'utilisation de nettoyeurs spécifiques il faut suivre scrupuleusement les instructions du fabricant. Afin d'éviter coloration, décoloration ou corrosion, il est impératif qu'aucun nettoyant utilisé ne contienne de l'acide chlorhydrique. Nous recommandons un nettoyage régulier.

Attention:

Ne pas ôter le sachet de dessiccant se trouvant dans l'armature. Il permet d'absorber l'humidité résiduelle.

Austausch des LED-Moduls

Anlage spannungsfrei schalten.
LED sind hochwertige elektronische Bauteile! Bitte vermeiden Sie während des Auswechslens eine direkte Berührung der LED-Lichtaustrittsfläche mit den Händen.
Schrauben der Krallenbefestigung durch Öffnungen in der Frontplatte lösen und Leuchte aus der Einbauöffnung herausnehmen.
Muttern am Leuchtengehäuse lösen und Frontplatte und Glas mit Dichtung abnehmen.
LED-Modul austauschen.
Montagehinweise des LED-Moduls beachten.
Dichtung überprüfen, ggf. ersetzen.
Leuchte schließen.
Leuchtengehäuse in die Einbauöffnung einsetzen und Schrauben der Krallenbefestigung durch Öffnungen in der Frontplatte gleichmäßig anziehen.

Replacement of the LED module

Disconnect the electrical installation.
LED are high-quality electronic components !
Please avoid touching the light output opening of the LED directly during relamping.
Undo screws of the claw fasteners through the openings in the front panel and remove luminaire from the recessed opening.
Loosen nuts at luminaire housing and remove front panel with glass and gasket.
Replace LED-Module.
Note installation instructions of the LED module. Check the gasket and replace, if necessary. Close the luminaire.
Push luminaire housing into recessed opening and tighten screws of the claw fastener through the openings in the front panel uniformly.

Remplacement du module LED

Travailler hors tension.
Les LED sont des composants électroniques de haute précision!
Éviter de toucher la surface de diffusion des LED avec les doigts pendant le remplacement.
Desserrer les vis du système de fixation à griffes se trouvant dans les ouvertures de la partie frontale et sortir le luminaire de la réservation.
Desserrer les écrous du boîtier du luminaire et retirer la platine frontale et le verre avec le joint.
Remplacer l'élément LED.
Respecter la fiche d'utilisation du module LED.
Vérifier et remplacer le joint le cas échéant.
Fermer le luminaire.
Installer le boîtier dans la réservation.
Serrer les vis du système de fixation à griffes se trouvant dans les ouvertures de la platine frontale.

Ergänzungsteile

10 426 Einbaugehäuse

Es gibt dazu eine gesonderte Gebrauchsanweisung.

Accessories

10 426 Installation housing

A separate instructions for use can be provided upon request.

Accessoires

10 426 Boîtier d'encastrement

Une fiche d'utilisation pour ce boîtier est disponible.

Ersatzteile

Ersatzglas	140887
LED-Netzteil	DEV-0261/350
LED-Modul 3000K	LED-0317/830
LED-Modul 4000K	LED-0317/840
Dichtung Glas	831307.1

Spares

Spare glass	140887
LED power supply unit	DEV-0261/350
LED module 3000K	LED-0317/830
LED module 4000K	LED-0317/840
Gasket glass	831307.1

Pièces de rechange

Verre de rechange	140887
Bloc d'alimentation LED	DEV-0261/350
Module LED 3000K	LED-0317/830
Module LED 4000K	LED-0317/840
Joint du verre	831307.1