



Электронная документация

## АЛЮМИНИЕВЫЙ ПРОФИЛЬ

### ARH-CEIL-REFLECT-2000 WHITE

#### ОПИСАНИЕ

- Встраиваемый профиль со скрытым фланцем и боковым излучением света.
- Профиль выполнен в белом цвете.
- Заглушки приобретаются отдельно.

#### ПРИМЕНЕНИЕ

- Создание световых полос без видимых алюминиевых частей.
- Подсветка потолочных ниш, карнизов.
- Под строительную отделку.
- Для светодиодных лент шириной до 14 мм.



14 мм



Встраиваемый



Белый

#### ПАРАМЕТРЫ

Артикул	<b>034982</b>
Модель	<b>ARH-CEIL-REFLECT-2000 WHITE</b>
Цвет	<input type="radio"/> <b>белый</b>
Покрытие	<b>порошковая окраска</b>
Форма (сечение)	<b>с фланцем</b>
Назначение	<b>для ГКЛ</b>
Размеры профиля	<b>2000×99×35 мм</b>
Ширина площадки для лент	<b>14.2 мм</b>

# ЧЕРТЕЖ

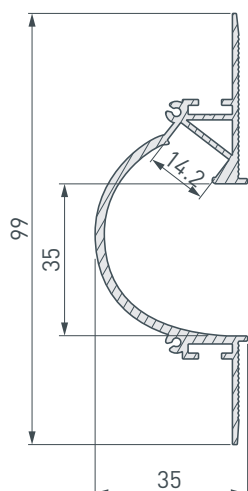

# РУКОВОДСТВО ПО МОНТАЖУ ПРОФИЛЯ

Установка профиля в гипсокартон  
Необходимые компоненты:

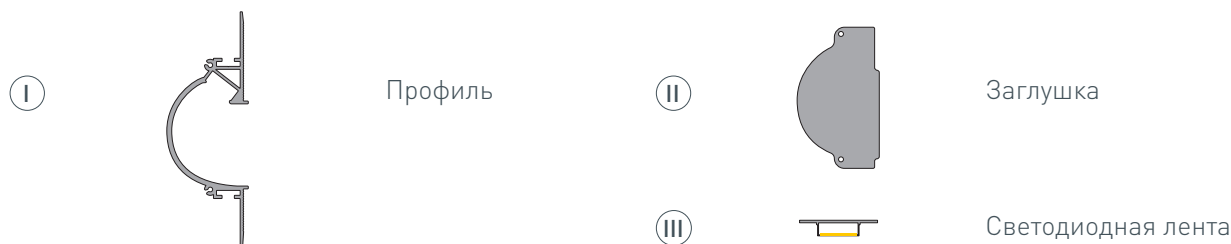

- 1** / Просверлите отверстие в профиле I для вывода кабеля от источника питания светодиодной ленты. Установите и зафиксируйте в профиле I в отверстии для кабеля от источника питания для светодиодной ленты проходную изоляционную втулку. Подготовьте проем для установки. Выведите кабель от источника питания для светодиодной ленты на поверхность.

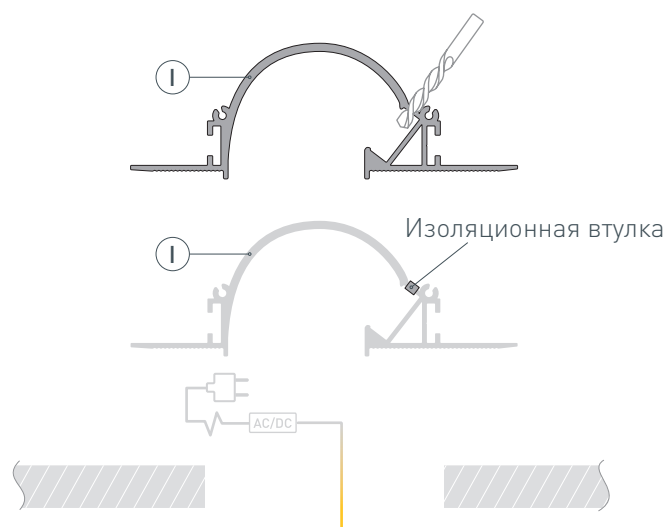

- 2** / Проведите кабель от источника питания для светодиодной ленты через изоляционную втулку в профиле I. Очистите и обезжирьте поверхность профиля I. Для защиты от загрязнения поверхности профиля при проведении отделочных работ установите в профиль I защитную вставку. Установите на профиль I заглушки II. Вставьте профиль I в подготовленный проем и зафиксируйте его.

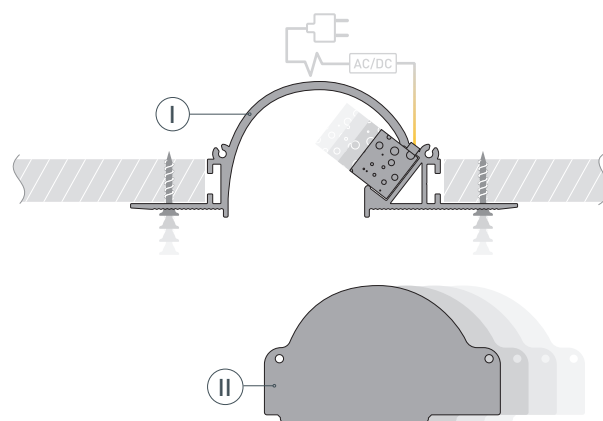

- 3** / Выровняйте поверхность, нанеся шпаклевку на фланцы профиля I и гипсокартон. Покрасьте выровненную поверхность.

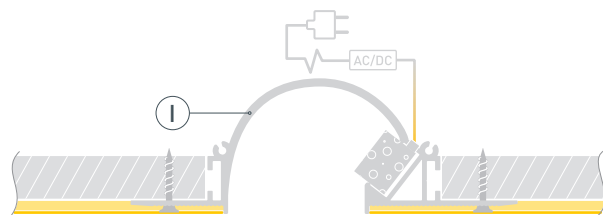

- 4 / После полного высыхания и обработки слоя шпаклевки удалите из профиля ❶ защитную вставку. Во избежание появления сколов и заусенцев аккуратно проведите малярным ножом в местах стыков профиля ❶ с поверхностью. Очистите внутреннюю часть профиля ❶ от излишков шпаклевки, краски и пыли. Обезжирьте поверхность профиля ❶ перед установкой светодиодной ленты.

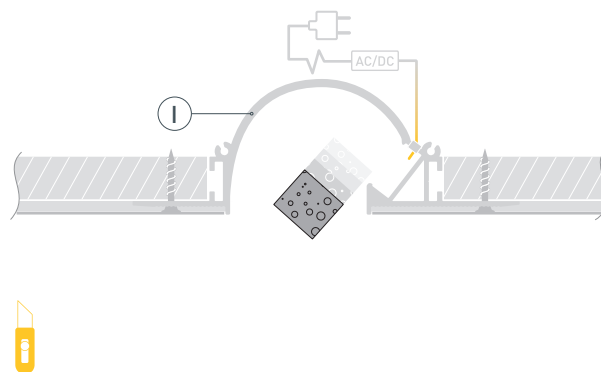

- 5 / Установите светодиодную ленту ❸ в профиль ❶. Подключите светодиодную ленту ❸ к источнику питания, строго соблюдая полярность, обозначенную на плате светодиодной ленты. Максимально допустимая для подключения длина отрезка светодиодной ленты указана в инструкции к светодиодной ленте. Для обеспечения равномерного свечения ленты по всей длине рекомендуется подавать питание на светодиодную ленту с двух сторон.

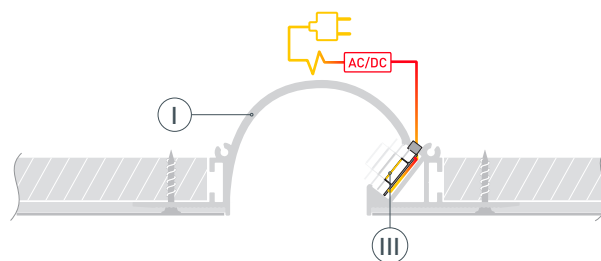

## СОПУТСТВУЮЩИЕ ТОВАРЫ И АКСЕССУАРЫ

Приобретаются отдельно

Заглушка



**035643**  
ARH-CEIL REFLECT WHITE глухая