

Date

Name

Client

Project Name

Quote#

Type/Quantity

LOGIC 60 R WALLWASH
213 45 212

[Ссылка на сайт](#)

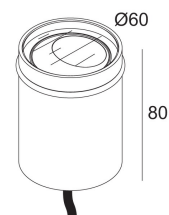
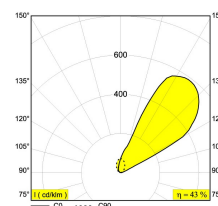

Контурная форма/размер: 61 мм

Глубина встройки: 100 мм

Доступные цвета: АЛЮМ. АНОДИРОВАННЫЙ (213 45 212 АНО)

INCL.1 x CABLE H05 RN-F 2 x 1mm² 0,5m

INCL.1 x LED WHITE 4W / CRI>80 / 3000K / 335lm

EXCL.LED POWER SUPPLY 24V-DC

Not Dimmable

IEC 60598-2-13 : max.150kg 25N/cm²

ESG 5mm

Светодиодная Техника: Источник света: 335 lm // 4 W // 84 lm/W
Светильник: 144 lm // 5 W // 31 lm/W

24V-DC

Класс: III

Вес: 0.6 КГ

Уровень защиты: IP67

Минимальное расстояние: нет данных

Опции: LED POWER SUPPLY 24V-DC
LOGIC 60 BOX R
CBOX
IP68 CONNECTION KIT
IP68 CONNECTOR 3P

Для подробных инструкций по установке обратитесь, пожалуйста, к руководству [213_45_212_HAND.pdf](#)

LOGIC 60 R WALLWASH
213 45 212

Ссылки по теме

СВЕТОДИОДНЫЕ ИСТОЧНИКИ ПИТАНИЯ

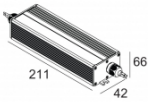
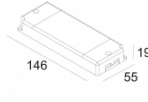
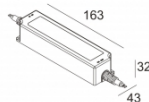
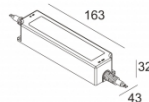
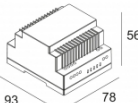
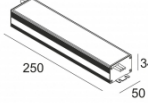
| | | | |
|--|---|--|---|
| <p>Ссылка на сайт / Техническое описание</p>  <p>LED POWER SUPPLY 24V-DC / 150W 300 89 24 150 220-240V / 0/50-60Hz Количество светильников: 33</p> | <p>Ссылка на сайт / Техническое описание</p>  <p>LED POWER SUPPLY 24V-DC / 20W 300 89 24 20 110-240V / 0/50-60Hz Количество светильников: 4</p> | <p>Ссылка на сайт / Техническое описание</p>  <p>LED POWER SUPPLY 24V-DC / 40W 300 89 24 40 110-240V / 50-60Hz Количество светильников: 9</p> | <p>Ссылка на сайт / Техническое описание</p>  <p>LED POWER SUPPLY 24V-DC / 60W 300 89 24 60 110-240V / 50-60Hz Количество светильников: 13</p> |
| <p>Ссылка на сайт / Техническое описание</p>  <p>LED POWER SUPPLY 24V-DC / 60W DIN 300 89 24 61 110-240V / 50-60Hz Количество светильников: 13</p> | <p>Ссылка на сайт / Техническое описание</p>  <p>LED POWER SUPPLY 24V-DC / 80W DIM1 300 89 24 80 ED1 220-240V / 50-60Hz Количество светильников: 18</p> | | |

Ссылки по теме

ГРУНТОВЫЙ МОНТАЖНЫЕ КОРОБА

| |
|--|
| <p>Ссылка на сайт / Техническое описание</p>  <p>LOGIC 60 BOX R 213 19 10</p> |
|--|

Ссылки по теме

ВОДОНЕПРОНИЦАЕМЫЕ СОЕДИНИТЕЛЬНЫЕ ДЕТАЛИ

| | | |
|--|---|---|
| <p>Ссылка на сайт / Техническое описание</p>  <p>SBOX 216 12 00</p> | <p>Ссылка на сайт / Техническое описание</p>  <p>IP68 CONNECTION KIT 216 12 01</p> | <p>Ссылка на сайт / Техническое описание</p>  <p>IP68 CONNECTOR 3P 216 12 02</p> |
|--|---|---|