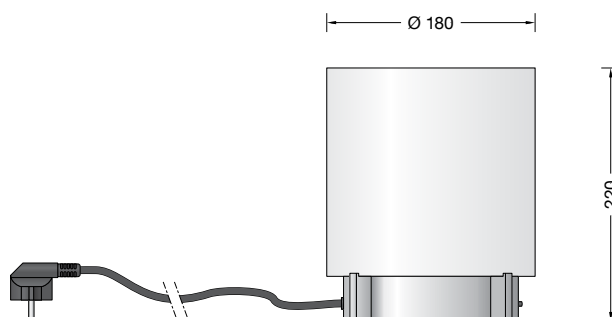

Gebrauchsanweisung
Instructions for use
Fiche d'utilisation

Tischleuchte
Table lamp
Lampe de table

67 544.3**Anwendung**

Tischleuchte mit Metallgehäuse und mundgeblasenem Opalglas, seidenmatt für freistrahrendes und blendfreies Licht.

Application

Table lamp made of metal base and hand-blown opal glass, satin matt for free radiating and glare-free light.

Utilisation

Lampe de table avec armature métallique et verre opale soufflé à la bouche, satiné mat pour lumière diffusant, douce et agréable.

Leuchtmittel

Leuchte mit Sockel E 27
Lampenleistung max. 75 W

Lamp

Luminaire with lampholder E 27
Lamp wattage max. 75 W

Lampe

Luminaire avec douille E 27
Puissance de lampe max. 75 W

Hochvolt-Halogenlampe ·
Osram: Halogen Eco Classic A · 57 W 915 lm
Philips: Eco Classic A-shape · 53 W 850 lm

High voltage tungsten halogen lamp ·
Osram: Halogen Eco Classic A · 57 W 915 lm
Philips: Eco Classic A-shape · 53 W 850 lm

Lampe halogène tension réseau ·
Osram: Halogen Eco Classic A · 57 W 915 lm
Philips: Eco Classic A-shape · 53 W 850 lm

Kompakt-Leuchtstofflampe
TC-TSE 14 W · E 27
Osram: Dulux DINT LL 14 W 820 lm
Philips: Master PL E 15 W 875 lm
Sylvania: Mini Lynx Fast Start 15 W 850 lm

Compact fluorescent lamp
TC-TSE 14 W · E 27
Osram: Dulux DINT LL 14 W 820 lm
Philips: Master PL E 15 W 875 lm
Sylvania: Mini Lynx Fast Start 15 W 850 lm

Lampe fluorescente compacte
TC-TSE 14 W · E 27
Osram: Dulux DINT LL 14 W 820 lm
Philips: Master PL E 15 W 875 lm
Sylvania: Mini Lynx Fast Start 15 W 850 lm

Bitte beachten Sie die Betriebshinweise der Lampenhersteller.

Please note the lamp manufacturer's operating instructions.

Veuillez respecter les instructions des fabricants de lampe.

Produktbeschreibung

Leuchte besteht aus Aluminium, Oberfläche poliert
Mundgeblasenes Opalglas, seidenmatt
Eingebauter Netzschalter
Anschlussleitung schwarz · 2000 mm
Fassung E 27
Schutzklasse I
CE – Konformitätszeichen
Gewicht: 1,5 kg

Product description

Luminaire made of aluminium, polished surface finish
Hand-blown opal glass, satin matt
Built-in toggle switch
Black cable · 2000 mm
Lampholder E 27
Safety class I
CE – Conformity mark
Weight: 1.5 kg

Description du produit

Luminaire fabriqué en aluminium, finition poli
Verre opale soufflé à la bouche, satiné mat
Interrupteur intégré
Câble noir · 2000 mm
Douille E 27
Classe de protection I
CE – Sigle de conformité
Poids: 1,5 kg

Lichttechnik

Leuchtendaten für das Lichttechnische Berechnungsprogramm DIALux für Innenbeleuchtung, sowie Leuchtendaten im EULUMDAT und im IES-Format finden Sie auf unserer Website www.glashuette-limburg.de.

Light technique

Luminaire data for the light planning program DIALux for indoor lighting as well as luminaire data in EULUMDAT and IES-format you will find on our website www.glashuette-limburg.com.

Technique d'éclairage

DIALux est un programme de calcul d'éclairage pour l'éclairage intérieur. Vous le trouverez sur le site www.glashuette-limburg.com ainsi que les données des luminaires aux formats EULUMDAT et IES.

Sicherheit

Für die Installation und für den Betrieb dieser Leuchte sind die nationalen Sicherheitsvorschriften zu beachten. Der Hersteller übernimmt keine Haftung für Schäden, die durch unsachgemäßen Einsatz oder Montage entstehen. Werden nachträglich Änderungen an der Leuchte vorgenommen, so gilt derjenige als Hersteller, der diese Änderungen vornimmt.

Safety indices

The installation and operation of this luminaire are subject to national safety regulations. If damage is caused by improper use or installation, the manufacturer is released from any liability. If the luminaire will subsequently be modified, the person responsible for the modification will be considered as manufacturer.

Sécurité

Pour l'installation et l'utilisation de ce luminaire, respecter les normes de sécurité nationales. Le fabricant décline toute responsabilité résultant d'une mise en œuvre ou d'une installation inappropriée du produit. Toutes les modifications apportées au luminaire se feront sous la responsabilité exclusive de celui les effectuera.

Montage

Lampe in Fassung einsetzen.
 Glas zentrisch in die Vertiefungen der Ausleger des Leuchtengehäuses einsetzen.
 Elektrische Verbindung zur Schutzkontaktsteckdose (230 V) herstellen.
 Ein- und Ausschalten der Leuchte mittels Druckschalter im Leuchtenfuß.

Installation

Insert lamp into lampholder.
 Place glass into the notches of the the glass support.
 Connect luminaire to mains supply (230 V).
 To turn the luminaire on or off use the toggle switch in the lamp base.

Installation

Poser la lampe dans la douille.
 Poser le verre dans les encoches du support.
 Procéder au raccordement électrique à la prise de courant. (230 V).
 Allumer et éteindre le luminaire par l'interrupteur dans le pied du luminaire.

Lampenwechsel · Wartung

Anlage spannungsfrei schalten.
 Glas vom Leuchtengehäuse abnehmen.
 Leuchte und Glas reinigen.
 Nur lösungsmittelfreie Reinigungsmittel verwenden.
 Lampe auswechseln.
 Glas montieren.

Relamping · Maintenance

Disconnect the electrical installation.
 Take off glass from luminaire housing.
 Clean luminaire and glass.
 Use only solvent-free cleansers.
 Change the lamp.
 Fix the glass.

Changement de lampe · Entretien

Débrancher l'installation.
 Enlever le verre de boîtier du luminaire.
 Nettoyer la platine et le verre.
 N'utiliser que des produits d'entretien ne contenant pas de solvant.
 Changer la lampe.
 Installer le verre.

Ersatzteile

Bezeichnung	Bestellnummer
Ersatzglas	112897.0EG
Fassung	630339
Druckschalter	630421

Spares

Description	Part no
Spare glass	112897.0EG
Lampholder	630339
Push button	630421

Pièces de rechange

Désignation	No de commande
Verre de rechange	112897.0EG
Douille	630339
Interrpteur	630421