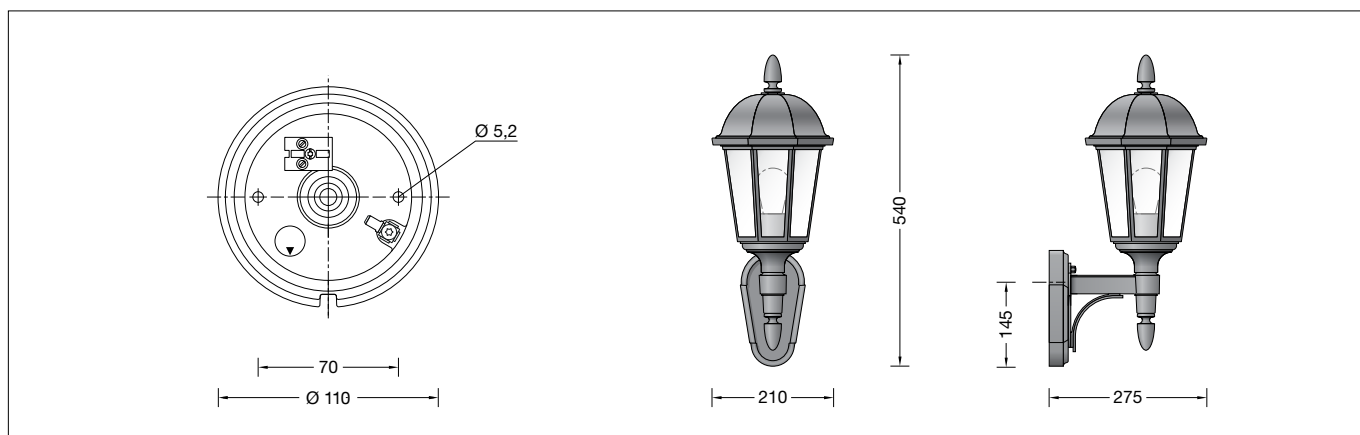

**BEGA****31 415**

Wandleuchte »Brügge«  
Wall luminaire »Brügge«  
Applique »Brügge«

**Gebrauchsanweisung****Instructions for use****Fiche d'utilisation****Anwendung**

Wandleuchte für viele Beleuchtungsaufgaben an oder in Gebäuden.  
Das mundgeblasene Kristallblasenglas dieser Leuchte ist durch eine sehr lebendige Oberfläche gekennzeichnet.  
Dadurch wird das Licht in viele Richtungen gelenkt.

**Application**

Wall luminaire for many lighting tasks on or in buildings.  
The hand-blown crystal bubble glass of this luminaire is distinguished by the very lively surface.  
Thus the light is distributed in many directions.

**Utilisation**

Applique pour de nombreuses applications d'éclairage autour ou dans les bâtiments.  
Le verre clair bullé soufflé à la bouche de ce luminaire est très attrayant et diffuse la lumière dans toutes les directions.

**Leuchtmittel**

Leuchte mit Sockel E 27  
Lampenleistung max. 100 W

**Lamp**

Luminaire with lampholder E 27  
Lamp output max. 100 W

**Source lumineuse**

Luminaire avec culot E 27  
Puissance de lampe max. 100 W

Für diese Leuchte empfehlen wir folgende BEGA LED-Leuchtmittel:

For this luminaire we recommend the following BEGA LED lamps:

Pour ces luminaires nous conseillons les sources lumineuses LED BEGA suivantes :

**13 509** LED 7 W · 805 lm · 2700 K  
**13 547** LED 7 W · 805 lm · 2700 K  
dimmbar

**13 509** LED 7 W · 805 lm · 2700 K  
**13 547** LED 7 W · 805 lm · 2700 K  
dimmbable

**13 509** LED 7 W · 805 lm · 2700 K  
**13 547** LED 7 W · 805 lm · 2700 K  
pour variation

**13 583** LED 7 W · 805 lm · 3000 K  
**13 585** LED 7 W · 805 lm · 3000 K  
dimmbar

**13 583** LED 7 W · 805 lm · 3000 K  
**13 585** LED 7 W · 805 lm · 3000 K  
dimmbable

**13 583** LED 7 W · 805 lm · 3000 K  
**13 585** LED 7 W · 805 lm · 3000 K  
pour variation

**13 511** LED 8 W · 1055 lm · 2700 K  
**13 562** LED 12 W · 1520 lm · 2700 K  
**13 563** LED 12 W · 1520 lm · 2700 K  
dimmbar

**13 511** LED 8 W · 1055 lm · 2700 K  
**13 562** LED 12 W · 1520 lm · 2700 K  
**13 563** LED 12 W · 1520 lm · 2700 K  
dimmbable

**13 511** LED 8 W · 1055 lm · 2700 K  
**13 562** LED 12 W · 1520 lm · 2700 K  
**13 563** LED 12 W · 1520 lm · 2700 K  
pour variation

**13 587** LED 8 W · 1055 lm · 3000 K  
**13 589** LED 12 W · 1520 lm · 3000 K  
**13 591** LED 12 W · 1520 lm · 3000 K  
dimmbar

**13 587** LED 8 W · 1055 lm · 3000 K  
**13 589** LED 12 W · 1520 lm · 3000 K  
**13 591** LED 12 W · 1520 lm · 3000 K  
dimmbable

**13 587** LED 8 W · 1055 lm · 3000 K  
**13 589** LED 12 W · 1520 lm · 3000 K  
**13 591** LED 12 W · 1520 lm · 3000 K  
pour variation

Ausführliche technische und lichttechnische Daten zu den Leuchtmitteln entnehmen Sie bitte den Datenblättern auf unserer Website.

Detailed technical and lighting data for the lamps can be found in the data sheets on our website.

Les données photométriques détaillées de toutes les lampes figurent dans les descriptifs techniques sur notre site.

**Produktbeschreibung**

Leuchte besteht aus Aluminiumguss und Edelstahl  
Beschichtungstechnologie BEGA Unidure®  
Kristallblasenglas  
2 Befestigungsbohrungen ø 5,2 mm  
Abstand 70 mm  
1 Leitungseinführung für Netzanschlussleitung bis ø 10,5 mm max. 3 × 1,5<sup>□</sup>  
Anschlussklemme 2,5<sup>□</sup>  
mit Steckvorrichtung  
Schutzleiteranschluss  
Fassung E 27  
Schutzklasse I  
Schutzart IP 44  
Schutz gegen Eindringen fester Fremdkörper > 1 mm und Spritzwasser  
 – Sicherheitszeichen  
 – Konformitätszeichen  
Gewicht: 3,3 kg

**Product description**

Luminaire made of aluminium alloy and stainless steel  
BEGA Unidure® coating technology  
Crystal bubble glass  
2 mounting holes ø 5.2 mm  
Distance apart 70 mm  
1 cable entry for mains supply cable up to ø 10.5 mm max. 3 × 1.5<sup>□</sup>  
Connecting terminal 2.5<sup>□</sup>  
with plug connection  
Earth conductor connection  
Lampholder E 27  
Safety class I  
Protection class IP 44  
Protected against granular foreign bodies > 1 mm and splash water  
 – Safety mark  
 – Conformity mark  
Weight: 3.3 kg

**Description du produit**

Luminaire fabriqué en fonderie d'aluminium et acier inoxydable  
Technologie de revêtement BEGA Unidure®  
Verre clair bullé  
2 trous de fixation ø 5,2 mm  
Entraxe 70 mm  
1 entrée de câble pour câble de raccordement jusqu'à ø 10,5 mm max. 3 × 1,5<sup>□</sup>  
Bornier 2,5<sup>□</sup> avec connecteur embrochable  
Raccordement de mise à la terre  
Douille E 27  
Classe de protection I  
Degré de protection IP 44  
Protection contre les corps solides > 1 mm et les projections d'eau  
 – Sigle de sécurité  
 – Sigle de conformité  
Poids: 3,3 kg

## Sicherheit

Für die Installation und für den Betrieb dieser Leuchte sind die nationalen Sicherheitsvorschriften zu beachten. Die Montage und Inbetriebnahme darf nur durch eine elektrotechnische Fachkraft erfolgen. Der Hersteller übernimmt keine Haftung für Schäden, die durch unsachgemäßen Einsatz oder Montage entstehen. Werden nachträglich Änderungen an der Leuchte vorgenommen, so gilt derjenige als Hersteller, der diese Änderungen vornimmt.

## Montage

Schraube am Wandarm lösen.  
Montageplatte aus Wandarm herausnehmen.  
Netzanschlussleitung durch die Leitungseinführung der Montageplatte führen.  
Gebrauchslage der Montageplatte "Pfeil unten" beachten.  
Montageplatte mit beiliegendem oder anderem geeigneten Befestigungsmaterial am Montagegrund befestigen.  
Dabei unbedingt beiliegende Dichtungen verwenden.  
Schutzleiterverbindung herstellen und elektrischen Anschluss vornehmen.  
Schutzleiterverbindung zwischen Wandarm und Montageplatte herstellen.  
Steckverbindung bis zum Anschlag eindrücken.  
Wandarm auf Montageplatte setzen, ausrichten und mit Schraube festsetzen.  
Lampe einsetzen.  
Bei Einsatz einer Kompakt-Leuchtstofflampe kann die äußere Kerzenhülse nach oben verschoben werden, um den Lampensockel vollständig abzudecken.  
Leuchtenoberteil über die Lampe auf den Wandarm setzen.  
Schrauben fest anziehen.

## Lampenwechsel · Wartung

Anlage spannungsfrei schalten.  
Leuchte öffnen und reinigen.  
Nur lösungsmittelfreie Reinigungsmittel verwenden. Lampe auswechseln.  
Leuchte schließen.  
Für Reinigungsarbeiten dürfen keine Hochdruckreiniger verwendet werden.

## Safety indices

The installation and operation of this luminaire are subject to national safety regulations. Installation and commissioning may only be carried out by a qualified electrician. The manufacturer is then discharged from liability when damage is caused by improper use or installation. If any luminaire is subsequently modified, the persons responsible for the modification shall be considered as manufacturer.

## Installation

Undo screw at wall bracket.  
Remove mounting plate from wall bracket.  
Lead mains supply cable through the cable entry of the mounting plate.  
Note the position of application of the mounting plate "arrow down".  
Fix mounting plate with enclosed or any other suitable fixing material onto the mounting surface.  
It is absolutely essential to use the enclosed gaskets.  
Make earth conductor connection and electrical connection.  
Make earth conductor connection between wall bracket and mounting plate.  
Push plug into coupler up to the stop.  
Place wall bracket onto mounting plate, adjust and fix with screw.  
Insert lamp.  
In case a compact fluorescent lamp is used the outer lampholder sleeve can be shifted upwards to cover the lamp base completely.  
Slide luminaire top over lamp and place on wall bracket.  
Tighten screws firmly.

## Relamping · Maintenance

Disconnect the electrical installation.  
Open the luminaire and clean.  
Use only solvent-free cleansers.  
Change the lamp. Close the luminaire.  
When cleaning please do not use high pressure cleaners.

## Sécurité

Pour l'installation et l'utilisation de ce luminaire, respecter les normes de sécurité nationales. L'installation et la mise en service ne doivent être effectuées que par un électricien agréé. Le fabricant décline toute responsabilité résultant d'une mise en œuvre ou d'une installation inappropriée du produit. Toutes les modifications apportées au luminaire se feront sous la responsabilité exclusive de celui qui les effectuera.

## Installation

Desserrer la vis au bras du luminaire.  
Retirer la contre-plaque du bras.  
Introduire le câble d'alimentation à travers l'entrée de câble de la contre-plaque.  
Vérifier la position d'utilisation de la contre-plaque »flèche en bas«.  
Fixer la contre-plaque sur le support de montage à l'aide du matériel de fixation fourni ou tout autre matériel de fixation approprié.  
Utiliser dans tous les cas les joints fournis.  
Mettre à la terre et procéder au raccordement électrique.  
Relier le fil de terre entre le bras du luminaire et la contre-plaque.  
Enfoncer la fiche dans le connecteur embrochable jusqu'à la butée.  
Poser le bras du luminaire sur la contre-plaque, ajuster et fixer avec la vis.  
Installer la lampe.  
Si on utilise une lampe fluorescente compacte le cache lampe extérieur peut être repoussé vers le haut pour couvrir complètement le socle de la lampe.  
Poser la partie supérieure du luminaire sur la lampe et le bras. Serrer fermement les vis.

## Changement de lampe · Maintenance

Travailler hors tension.  
Ouvrir le luminaire et le nettoyer.  
N'utiliser que des produits d'entretien ne contenant pas de solvant.  
Changer la lampe. Fermer le luminaire.  
Lors des travaux de nettoyage ne pas utiliser de nettoyeur haute pression.

## Ersatzteile

Ersatzglas 11 002 613.3  
Fassung 63 000 187

## Spare parts

Spare glass 11 002 613.3  
Lampholder 63 000 187

## Pièces de rechange

Verre de rechange 11 002 613.3  
Douille 63 000 187