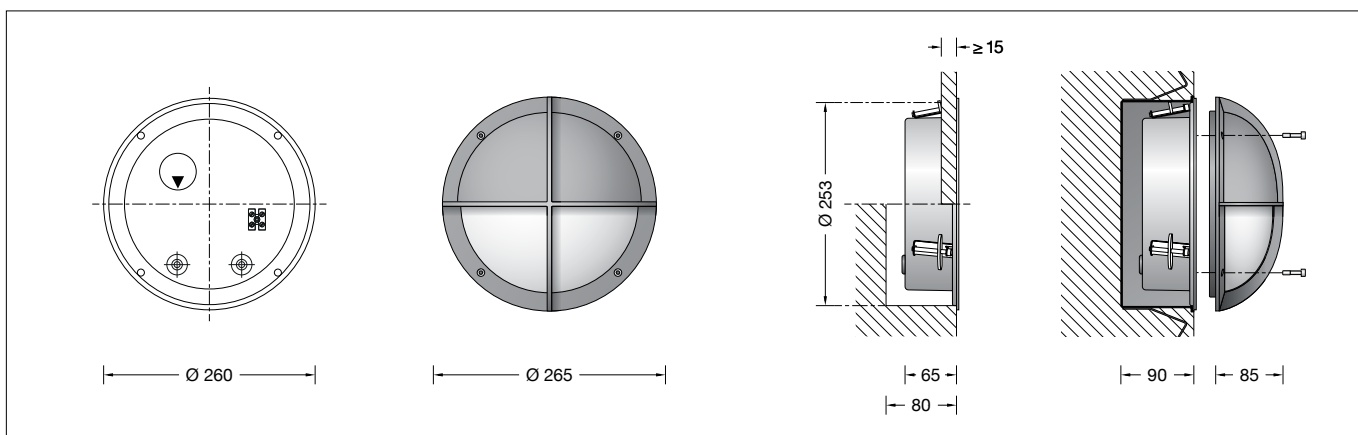

BEGA**31 229**

Wandeinbauleuchte
Recessed wall luminaire
Applique à encastrer

IP 65

**Gebrauchsanweisung****Anwendung**

Wandeinbauleuchte aus massivem Bronzeguss und Edelstahl.
Eine Leuchte mit vielfältigem Einsatzgebiet, überall dort, wo hohe Ansprüche an Stabilität und Korrosionsbeständigkeit gestellt werden. Das Befestigungssystem der Leuchte ermöglicht eine leichte Montage in geschlossene oder hohle Baukörper ohne zusätzliche Befestigungsbohrungen.
Für die Montage in Betonwände oder Mauerwerk ist ein entsprechendes Einbaugehäuse lieferbar.

Produktbeschreibung

Leuchtenabdeckung besteht aus Bronzeguss
Leuchtengehäuse aus Edelstahl
Werkstoff-Nr. 1.4301
Kristallglas weiß mit optischer Struktur
Silikondichtung
Befestigung über drei keilförmig angebrachte, verstellbare Krallen
2 Leitungseinführungen zur Durchverdrahtung der Netzanschlussleitung \varnothing 7-10,5 mm
Anschlussklemme 2,5[□]
Schutzleiteranschluss
Fassung E 27
Schutzklasse I
Schutzart IP 65
Staubdicht und Schutz gegen Strahlwasser
CE – Konformitätszeichen
Gewicht: 4,5 kg

Sicherheit

Für die Installation und für den Betrieb dieser Leuchte sind die nationalen Sicherheitsvorschriften zu beachten.
Die Montage und Inbetriebnahme darf nur durch eine Elektrofachkraft erfolgen.
Der Hersteller übernimmt keine Haftung für Schäden, die durch unsachgemäßen Einsatz oder Montage entstehen.
Werden nachträglich Änderungen an der Leuchte vorgenommen, so gilt derjenige als Hersteller, der diese Änderungen vornimmt.

Instructions for use**Application**

Wall luminaire made of massive bronze alloy and stainless steel.
Luminaire for versatile applications where a highly robust construction and corrosion resistance are required.
The fixing system of the luminaire allows an easy installation in enclosed or hollow constructions without additional fixing holes.
For the installation in walls made of concrete or brick work a suitable installation housing is available.

Product description

Luminaire cover made of cast bronze
Luminaire housing made of stainless steel
Steel grade number 1.4301
White crystal glass with optical structure
Silicone gasket
Fixing is achieved by using three adjustable wedge-shaped claws
2 cable entries for through-wiring of mains supply cable \varnothing 7-10.5 mm
Connection terminal 2.5[□]
Earth conductor connection
Lamp holder E 27
Safety class I
Protection class IP 65
Dust-tight and protection against water jets
CE – Conformity mark
Weight: 4.5 kg

Safety indices

The installation and operation of this luminaire are subject to national safety regulations. Installation and commissioning may only be carried out by a qualified electrician.
The manufacturer is then discharged from liability when damage is caused by improper use or installation.
If any luminaire is subsequently modified, the persons responsible for the modification shall be considered as manufacturer.

Fiche d'utilisation**Utilisation**

Applique encastrée en fonte de bronze massive et acier inoxydable.
Luminaire pour des applications variées, partout où la stabilité et la résistance à la corrosion sont requises.
Le système de fixation du luminaire facilite son installation dans une paroi pleine ou creuse sans trous de fixation supplémentaires.
Un boîtier d'encastrement est disponible pour l'installation dans la maçonnerie ou les murs en béton.

Description du produit

Abat-jour en fonte de bronze
Le boîtier du luminaire est fabriqué en acier inoxydable
Matériau No. 1.4301
Verre clair mat à structure optique
Joint silicone
La fixation s'effectue par trois griffes réglables en forme de clavette
2 entrées de câble pour branchement en dérivation d'un câble de raccordement \varnothing 7-10,5 mm
Bornier 2,5[□]
Raccordement à la terre
Douille E 27
Classe de protection I
Degré de protection IP 65
Étanche à la poussière et protégé contre les jets d'eau
CE – Sigle de conformité
Poids: 4,5 kg

Sécurité

Pour l'installation et l'utilisation de ce luminaire, respecter les normes de sécurité nationales. L'installation et la mise en service ne doivent être effectuées que par un électricien agréé.
Le fabricant décline toute responsabilité résultant d'une mise en œuvre ou d'une installation inappropriée du produit.
Toutes les modifications apportées au luminaire se feront sous la responsabilité exclusive de celui qui les effectuera.

Leuchtmittel

Leuchte mit Sockel E 27
Lampenleistung max. 100 W

Für diese Leuchte empfehlen wir folgende BEGA LED-Leuchtmittel:

13512 LED 8 W · 1055 lm · 2700 K
13564 LED 12 W · 1400 lm · 2700 K
13565 LED 12 W · 1400 lm · 2700 K
dimmbar

13588 LED 8 W · 1055 lm · 3000 K
13590 LED 12 W · 1400 lm · 3000 K
13592 LED 12 W · 1400 lm · 3000 K
dimmbar

Funkgesteuerte Ausführung (Zigbee 3.0):

13555 LED 9 W · 805 lm · 2700 K
dimmbar
13556 LED 9 W · 805 lm · 2700 - 6500 K
dimmbar · Tunable White
13557 LED 9,5 W · 805 lm · 2700 - 6500 K
dimmbar · Tunable White · RGBW

Ausführliche technische und lichttechnische Daten zu den Leuchtmitteln entnehmen Sie bitte den Datenblättern auf unserer Website.

Montage

Leuchtengehäuse darf nicht in wärmedämmende Stoffe eingebaut werden. Die Einbauöffnung wird durch den Anschlagring des Leuchtengehäuses abgedeckt. Die Befestigung der Leuchte im Baukörper erfolgt über drei keilförmig angebrachte, verstellbare Krallen.

Einbau in massive Wände:

Hierfür steht das Einbaugehäuse **10002** zur Verfügung. Kommt dieses nicht zum Einsatz, ist eine Einbauöffnung von \varnothing 253 mm mit einer Mindestdiefe von 80 mm erforderlich.

Einbau in Leichtbauwände:

Es ist eine Einbauöffnung von \varnothing 253 mm mit einer Mindestdiefe von 80 mm erforderlich. Der seitliche Abstand vom Leuchtengehäuse zu Gebäudeteilen muss mindestens 50 mm betragen. Die Krallen greifen hinter die Wandverkleidung. Die Mindeststärke der Wandverkleidung beträgt 15 mm. Bei geringerer Stärke muss die Wandverkleidung rückseitig verstärkt werden. Innensechskantschrauben lösen. Leuchtgitter und Glas mit Dichtung abnehmen. Netzanschlussleitung durch die Leitungseinführung in das Leuchtengehäuse führen. Leuchtengehäuse in die Einbauöffnung einsetzen und ausrichten. Gebrauchslage »Pfeil unten« beachten. Schrauben der Krallenbefestigung gleichmäßig anziehen. Schutzleiterverbindung herstellen. Silikonschläuche über Anschlussadern schieben und elektrischen Anschluss vornehmen. Leuchtgitter mit Glas und Dichtung in das Leuchtengehäuse einsetzen. Schrauben über Kreuz gleichmäßig fest anziehen.

Lamp

Luminaire with lampholder E 27
Lamp output max. 100 W

For this luminaire we recommend the following BEGA LED lamps:

13512 LED 8 W · 1055 lm · 2700 K
13564 LED 12 W · 1400 lm · 2700 K
13565 LED 12 W · 1400 lm · 2700 K
dimmbable

13588 LED 8 W · 1055 lm · 3000 K
13590 LED 12 W · 1400 lm · 3000 K
13592 LED 12 W · 1400 lm · 3000 K
dimmbable

Radio-controlled version (Zigbee 3.0):

13555 LED 9 W · 805 lm · 2700 K
dimmbable
13556 LED 9 W · 805 lm · 2700 - 6500 K
dimmbable · tunable white
13557 LED 9.5 W · 805 lm · 2700 - 6500 K
dimmbable · tunable white · RGBW

Detailed technical and lighting data for the lamps can be found in the data sheets on our website.

Installation

Luminaire housing must not be installed in heat-insulating material. The recessed opening is covered by the frame of the luminaire housing. Fixing of the luminaire in the structure is achieved by using three adjustable wedge-shaped claws.

Installation into solid walls:

For this purpose installation housing **10002** is available. If the installation housing cannot be used a recessed opening \varnothing 253 mm is necessary to accept the luminaire housing. Recessed depth min. 80 mm.

Installation into wall panels:

A recessed opening of \varnothing 253 mm is necessary to accept the luminaire housing. Recessed depth min. 80 mm. The lateral distance between recessed luminaire and other building parts must be at least 50 mm. The claws catch the wall panel from the back side. Minimum thickness of the wall panel is 15 mm. If the wall panel has a thickness of less than 15 mm, the panel thickness must be increased from the back side. Undo hexagon socket screw. Remove luminaire guard and glass with gasket. Lead the mains supply cable through the cable entry into the luminaire housing. Insert luminaire housing into the recessed opening and align it. Note position of application »arrow down«. Tighten screws of the claw fastener evenly. Make earth conductor connection. Push silicone sleeves over the lines and make electrical connection. Insert the luminaire guard with glass and gasket into the luminaire housing. Tighten screws crosswise firmly and evenly.

Source lumineuse

Luminaire avec culot E 27
Puissance de lampe max. 100 W

Pour ces luminaires nous conseillons les sources lumineuses LED BEGA suivantes :

13512 LED 8 W · 1055 lm · 2700 K
13564 LED 12 W · 1400 lm · 2700 K
13565 LED 12 W · 1400 lm · 2700 K
pour variation

13588 LED 8 W · 1055 lm · 3000 K
13590 LED 12 W · 1400 lm · 3000 K
13592 LED 12 W · 1400 lm · 3000 K
pour variation

Version radiocommandée (Zigbee 3.0) :

13555 LED 9 W · 805 lm · 2700 K
pour variation
13556 LED 9 W · 805 lm · 2700-6500 K
pour variation · Tunable White
13557 LED 9,5 W · 805 lm · 2700-6500 K
pour variation · Tunable White · RGBW

Les données photométriques détaillées de toutes les lampes figurent dans les descriptifs techniques sur notre site.

Installation

Le boîtier du luminaire ne doit pas être installé dans des matériaux d'isolation. La réservation est masquée par la bague d'arrêt de l'armature. La fixation du luminaire dans la structure s'effectue par trois griffes réglables en forme de clavette.

Encastrement dans les murs massifs :

Pour ce type d'installation il existe le boîtier d'encastrement **10002**. Si celui-ci n'est pas utilisé une réservation de \varnothing 253 mm avec une profondeur minimale de 80 mm est nécessaire.

Encastrement dans les parois creuses :

Une réservation de \varnothing 253 mm avec une profondeur minimale de 80 mm est nécessaire. La distance latérale entre le luminaire à encastrement et des parties de bâtiment étant normalement inflammables doit être au minimum 50 mm. Les griffes se bloquent à l'arrière de la paroi murale. L'épaisseur minimale de la paroi doit être 15 mm. Si la paroi est moins épaisse elle doit être renforcée à l'arrière. Desserrer les vis à six pans creux. Retirer la grille frontale du luminaire avec le verre et le joint. Introduire le câble de raccordement par l'entrée de câble dans le boîtier du luminaire. Installer le boîtier dans la réservation et ajuster. Vérifier la position d'utilisation du luminaire »flèche en bas«. Serrer régulièrement les vis du système de fixation à griffes. Mettre à la terre. Enfiler les gaines de silicone sur les fils de raccordement et procéder au raccordement électrique. Poser la grille frontale avec le verre et le joint dans le boîtier du luminaire. Serrer en croix, fort et régulièrement les vis.

Lampenwechsel · Wartung

Anlage spannungsfrei schalten.
 Leuchte öffnen und reinigen.
 Nur lösungsmittelfreie Reinigungsmittel verwenden. Lampe auswechseln.
 Dichtung überprüfen, ggf. ersetzen.
 Leuchte schließen.
 Für Reinigungsarbeiten dürfen keine Hochdruckreiniger verwendet werden.

Relamping · Maintenance

Disconnect the electrical installation.
 Open the luminaire and clean.
 Use only solvent-free cleaning agents. Change the lamp.
 Check the gasket and replace, if necessary.
 Close the luminaire.
 For cleaning, do not use high pressure cleaners.

Changement de lampe · Entretien

Débrancher l'alimentation.
 Ouvrir le luminaire et le nettoyer.
 N'utiliser que des produits d'entretien ne contenant pas de solvant. Changer la lampe.
 Vérifier et remplacer les joints d'étanchéité le cas échéant.
 Fermer le luminaire.
 Ne pas utiliser de nettoyeur haute pression pour le nettoyage.

Bronze

Die aus Bronzeguss hergestellten Teile werden mit der natürlichen Gussoberfläche geliefert. Unter dem Einfluss der Witterung bildet sich im Laufe der Zeit die so charakteristisch natürliche Patina.

Bronze

The luminaire is made of massive bronze and delivered with the metal's natural surface. Time and weather factors create the natural patina characteristic for bronze.

Bronze

Les pièces fabriquées en fonte de bronze sont livrées dans l'aspect naturels de la fonte. Sous l'influence atmosphérique la patine, caractéristique de ce matériau, se développe et s'accroît.

Ergänzungsteile

10 002 Einbauehäuse

Es gibt dazu eine gesonderte Gebrauchsanweisung.

Accessories

10 002 Installation housing

A separate instructions for use can be provided upon request.

Accessoires

10 002 Boîtier d'encastrement

Une fiche d'utilisation pour ce boîtier est disponible.

Ersatzteile

Ersatzglas	11 002 313 11
Fassung	63 000 187
Dichtung	83 000 461

Spares

Spare glass	11 002 313 11
Lampholder	63 000 187
Gasket	83 000 461

Pièces de rechange

Verre de rechange	11 002 313 11
Douille	63 000 187
Joint	83 000 461